

Sylvie Blondeau



Modèles couture

le b.a.-ba



Les premiers modèles
pour des ouvrages parfaits !

MANGO

Après la théorie, la pratique ! Vous allez enfin pouvoir faire quelque chose de tous ces jolis tissus qui vous faisaient de l'œil : coudre des accessoires pour vous et pour vos proches, réaliser des objets déco pour votre home sweet home... et surtout, vous faire plaisir !

Ces modèles ont été conçus comme des exercices pratiques progressifs pour les grandes débutantes. Vous trouverez pour chacun les techniques qu'ils mettent plus particulièrement en œuvre, pour pouvoir, selon votre niveau, choisir plus librement ce que vous souhaitez travailler, ou valider vos acquis ! Celles-ci sont expliquées dans *Techniques de couture*.

Dernier conseil, n'ayez jamais peur de couper ! À vos ciseaux !



Sylvie Blondeau

Modèles couture

le b.a.-ba



MANGO

Indispensables sacs

Décliné en deux tailles, ce modèle est l'exercice idéal pour se familiariser avec la machine. Les coutures sont rectilignes. Les pièces à assembler ne sont ni trop grandes ni trop petites. Les finitions sont masquées par le montage.

Le plus difficile sera sans aucun doute le choix du tissu !

Je m'entraîne à

Assembler

Piquer droit

Ouvrir des coutures au fer

Fournitures pour le petit modèle

Dimensions de l'ouvrage terminé : 22 x 32 cm sans les anses

- 24 x 58 cm de tissu fleuri

24	24	5	5
24		anse	anse
extérieur bas	extérieur bas		

- 12 x 48 cm de tissu uni

12	24	24
	extérieur haut	extérieur haut

- 34 x 48 cm de tissu à pois

24	24
34	
doublure	doublure

- Fil assorti aux tissus

Les dimensions des pièces prévoient des valeurs de couture de 1 cm.



Réalisation du petit modèle

1 Préparation des faces extérieures du sac

Assemblez avec des épingles chaque pièce haute avec une pièce basse, endroit contre endroit (si les tissus ont un sens, alignez le bas de la pièce haute sur le haut de la pièce basse). Piquez. Ouvrez les coutures au fer.

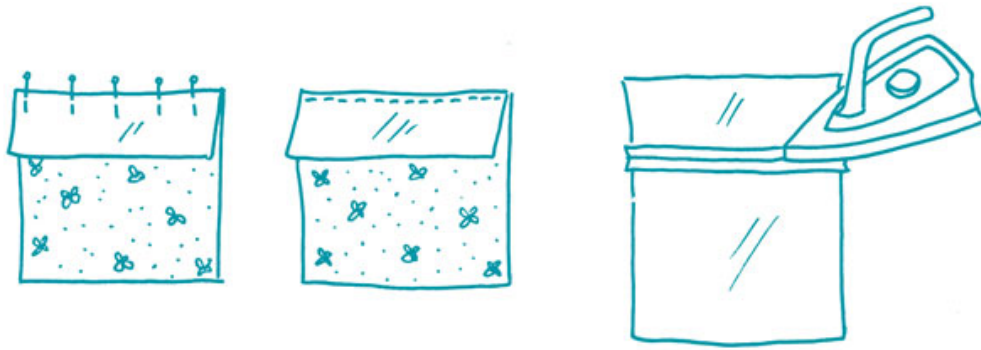

2 Assemblage de l'extérieur

Superposez les deux pièces devant et dos, endroit contre endroit. Épinglez. Piquez sur trois côtés (les deux grands et un des petits). Coupez les deux angles du bas en biais. Retournez. Ouvrez les coutures au fer.

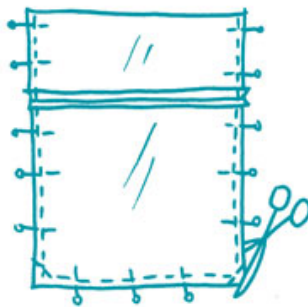

3 Assemblage de la doublure

Superposez les deux pièces de doublure, endroit contre endroit. Épinglez. Piquez sur trois côtés en ménageant une ouverture de 4 cm sur le petit côté. Coupez les deux angles du bas en biais. Ouvrez les coutures au fer.



4 Assemblage des anses

Pliez chaque bande, endroit contre endroit, dans le sens de la longueur. Épinglez. Piquez le grand côté ouvert. Retournez par une des extrémités. Repassez en faisant glisser la couture au milieu de chaque anse.

Sur chacune des faces extérieures du sac, épinglez les extrémités d'une anse endroit contre endroit à 6 cm des côtés, boucle vers le bas.

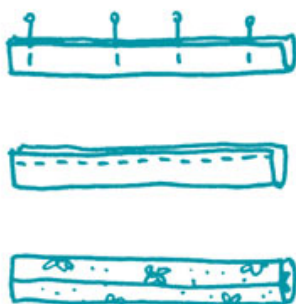

5 Montage

Placez le sac dans la doublure, endroit contre endroit, en faisant coïncider les coutures des côtés. Piquez le tour.

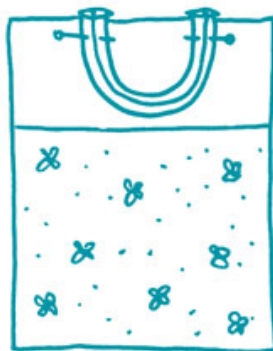

Retournez par l'ouverture de la doublure. Fermez l'ouverture à la main, à points glissés.

Rentrez la doublure dans le sac.

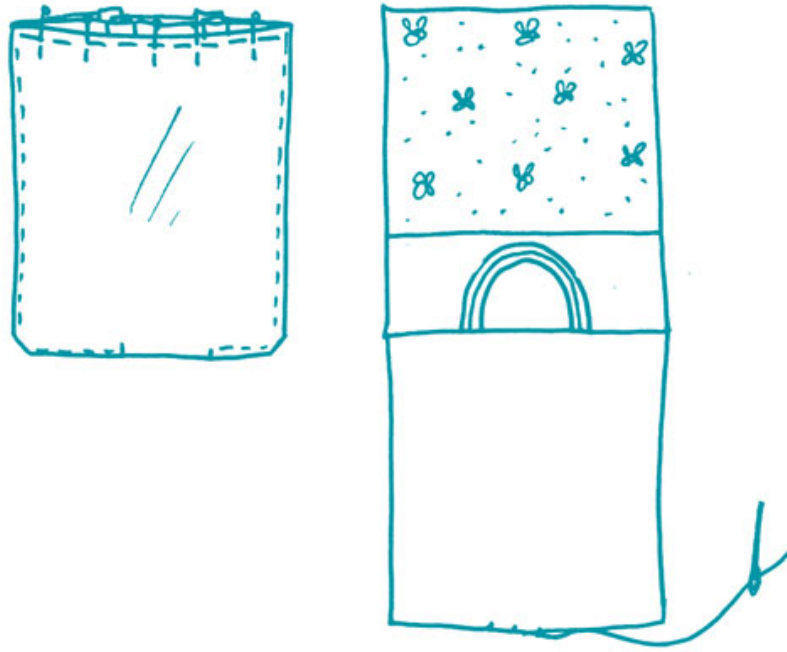

Réalisation du grand modèle

Fournitures pour le grand modèle

Dimensions de l'ouvrage terminé : 25 x 35 cm sans les anses

- 37 x 64 cm de tissu à pois



- 37 x 54 cm de tissu uni

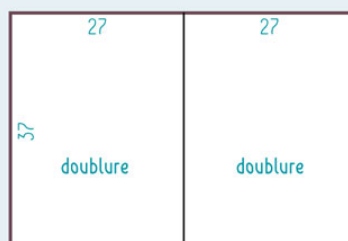

- 5 x 8 cm de tissu fleuri



- Fil assorti aux tissus

Les dimensions des pièces prévoient des valeurs de couture de 1 cm.

1 Étiquette

Pliez la pièce de l'étiquette endroit contre endroit dans le sens de la longueur. Épinglez. Piquez le grand côté ouvert. Retournez sur l'endroit et pliez en deux le tube obtenu. Placez l'étiquette sur le côté d'une des faces extérieures du sac, à 5 cm du haut, en alignant les extrémités ouvertes sur le bord du tissu. Épinglez.

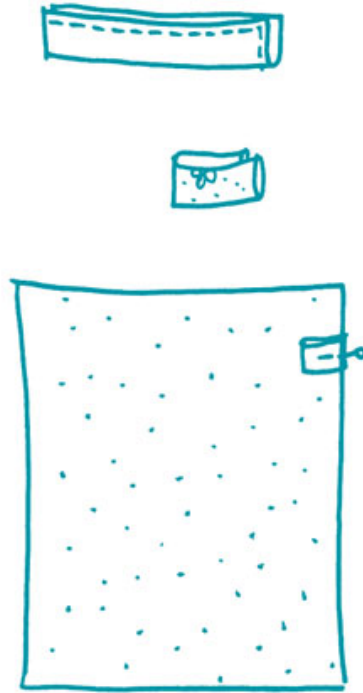

2 Assemblage de l'extérieur

Procédez comme à l'étape 2 du petit modèle en prenant l'étiquette dans la couture.

Étapes 3 à 5

Suivez les explications du petit modèle.



Chemin de table

Quelles que soient ses dimensions, le chemin de table est la meilleure voie à emprunter pour apprendre à réaliser un ourlet ! Pour valoriser vos efforts de couturière, appliquez des longueurs de biais comme des rubans. Vous pourrez être fière de dire : c'est moi qui l'ai fait !

Je m'entraîne à

Coudre droit

Faire un ourlet

Appliquer des rubans

Fournitures

Dimensions de l'ouvrage terminé : 40 x 130 cm

- 45 x 135 cm de tissu écru
- 2,70 m de biais Liberty
- Fil assorti au tissu



Sur mesure !

Pour créer une nappe ou un chemin de table parfaitement adapté, ajoutez simplement 2 fois 2,5 cm (valeur d'un ourlet) à chaque mesure de l'ouvrage terminé souhaité. Pour une nappe de 130 cm de côté, prévoyez un carré de tissu de 135 x 135 cm de côté.

Réalisation

1 Repères pour les rubans

Parallèlement à chaque petit côté du tissu, sur l'endroit, tracez à la craie l'emplacement des rubans à l'aide d'une équerre : le premier à 24 cm du bord, les deuxième et troisième à 5,5 cm d'intervalle.

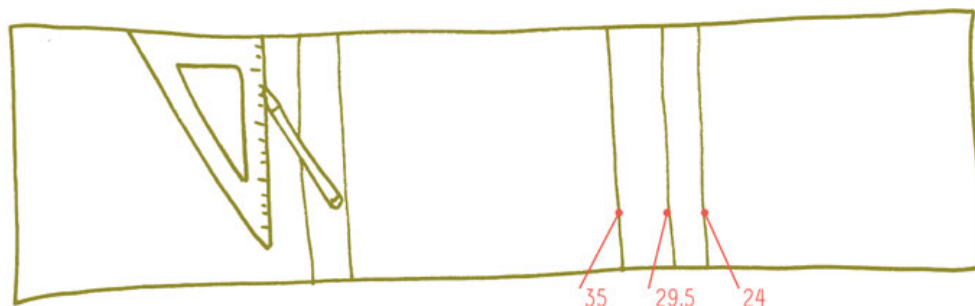

2 Application des rubans

Coupez six biais de 45 cm. Le long de la première ligne, épinglez un biais en le laissant plié. Piquez-le de chaque côté à 2 mm. Piquez un autre biais de la même façon le long de la deuxième ligne. Dépliez un autre biais. Placez-le le long de la troisième ligne, épinglez et piquez. Décorez l'autre extrémité du chemin de table de la même façon.

Se décentrer pour rester concentrée !

Il existe sur certaines machines deux positions d'aiguille. Le cas échéant, servez-vous de la position la plus à droite, votre pied-de-biche reste centré et l'aiguille trouve la bonne place.

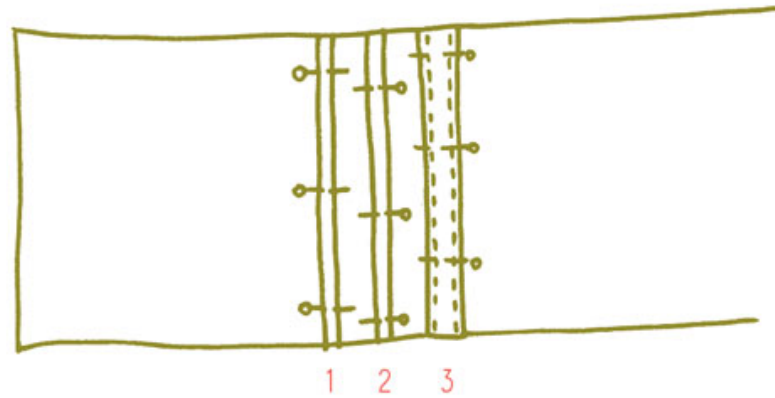

3 Ourlets

En repassant au fur et à mesure, repliez les longs côtés du chemin de table vers l'envers, sur 0,5 cm puis sur 2 cm. Pliez les petits côtés de la même manière. Maintenez les replis par quelques épingles. Piquez à 2 mm du pli, d'abord les longs côtés sur toute la longueur, puis les petits côtés.

Lorsque vous cousez plusieurs épaisseurs, préférez une aiguille épaisse, de n° 90.

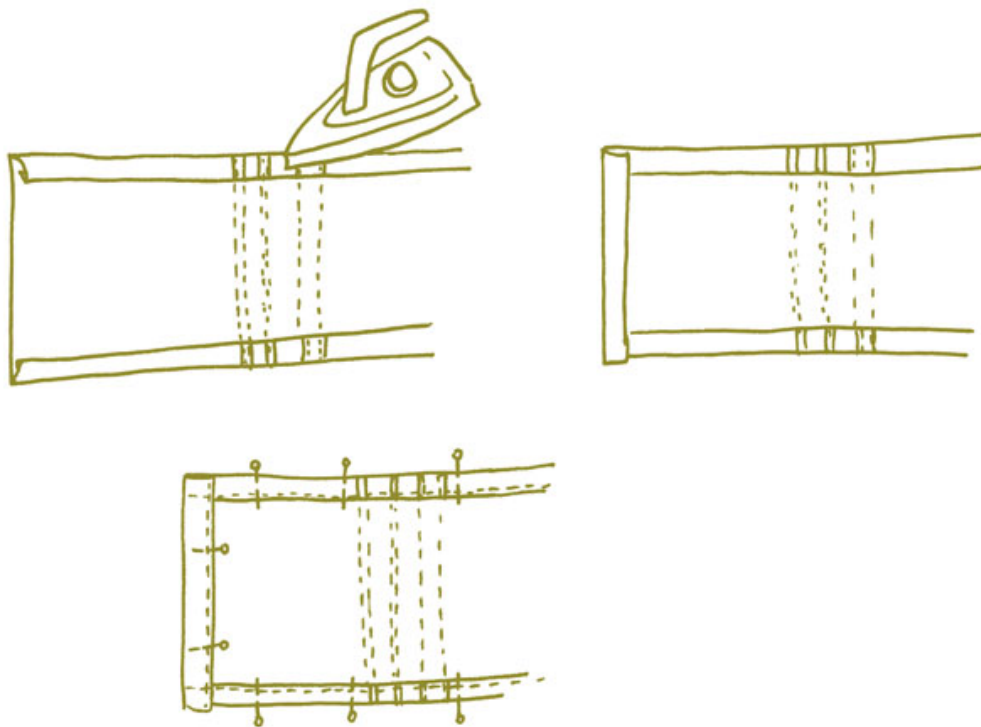

Conseil

Afin de coucher les angles dans le même sens, commencez toujours par préparer les ourlets de deux côtés opposés. Sur ce modèle, on commence par les longs côtés. Ainsi les petits côtés viennent par-dessus aux quatre angles.





Set et rond de serviette

Un des plaisirs de la couture consiste à coordonner des tissus, alors ne vous en privez pas ! Ces deux ouvrages simples vous en donnent l'occasion. Créez par exemple une série de sets, en plaçant chaque tissu différemment à chaque fois et en faisant varier la couleur des biais.

Je m'entraîne à

Set

Assembler

Surfiler

Poser du biais

Rond de serviette

Entoiler

Retourner un ouvrage

Coudre un bouton-pression

Fournitures pour le set

Dimensions de l'ouvrage terminé : 27 x 37 cm

- 12 x 37 cm de tissu violet



- 17 x 12 cm de tissu fleuri jaune



- 17 x 27 cm de tissu rose



- 27 x 37 cm de tissu uni coordonné pour doubler



*Coupez les différentes pièces.
Elles prévoient des valeurs de
couture de 1 cm.*

*Si vous choisissez des cotonnades
légères pour le patchwork, optez
pour un tissu de coton un peu plus
épais pour doubler l'ouvrage.*

- 1,30 m de biais Liberty
- Fil assorti aux tissus

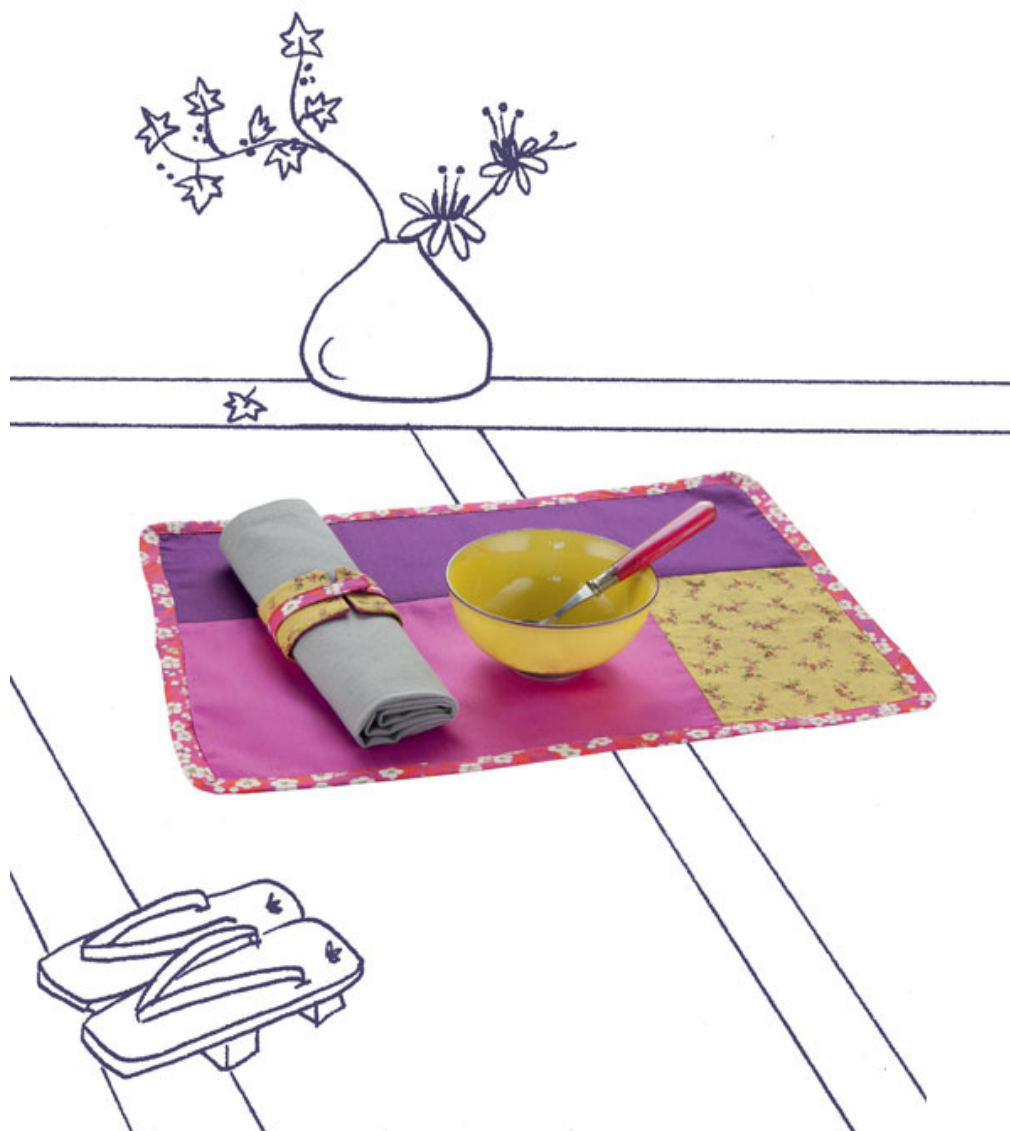

Réalisation du set

1 Assemblage des tissus

Assemblez avec des épingles les deux tissus B et C endroit contre endroit. Piquez à 1 cm du bord. Ouvrez la couture au fer. Assemblez avec le tissu A endroit contre endroit et piquez comme précédemment. Ouvrez la couture au fer.

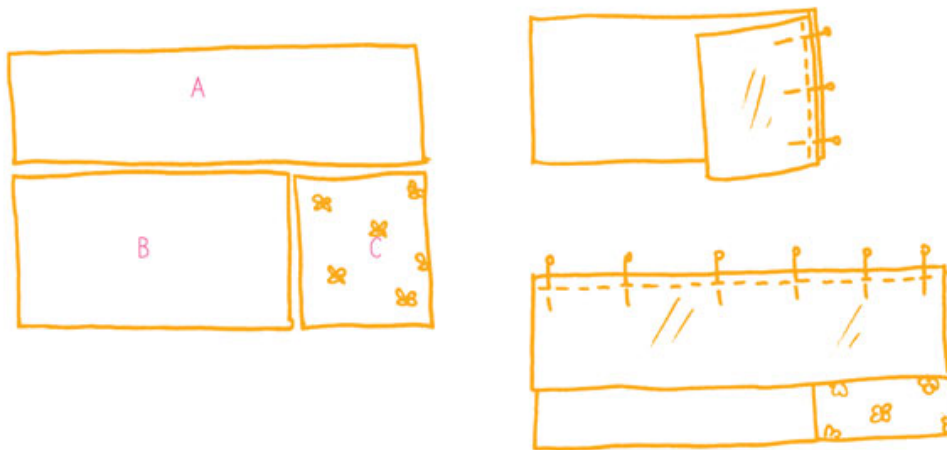

2 Assemblage de la doublure

Posez le patchwork sur la doublure, envers contre envers. Épinglez et surfilez les quatre côtés au point zigzag.

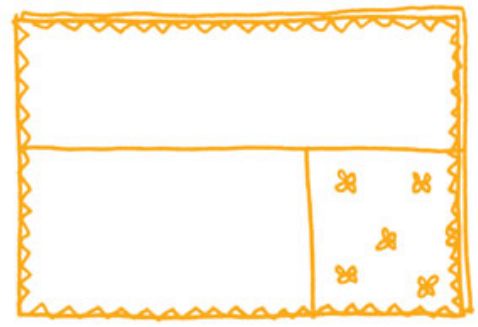

3 Pose du biais

Ouvrez une extrémité du biais. Pliez l'extrémité du biais envers contre envers sur 0,5 cm. Posez un bord ouvert du biais côté doublure, au bord du tissu, en l'épinglant sur le premier côté. Piquez dans le pli. En arrivant aux angles, crantez le biais et tournez le long du côté suivant. Pour fermer, recoupez le biais en laissant un surplus de 0,5 cm et superposez-le à l'extrémité pliée du départ.

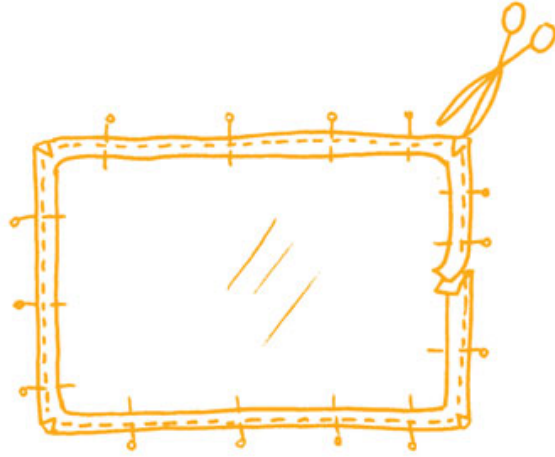

4 Finition

Repliez l'autre côté du biais sur l'endroit du set.
Maintenez par quelques épingles. Piquez à 2 mm du bord du biais tout en faisant un petit pli à chaque angle.

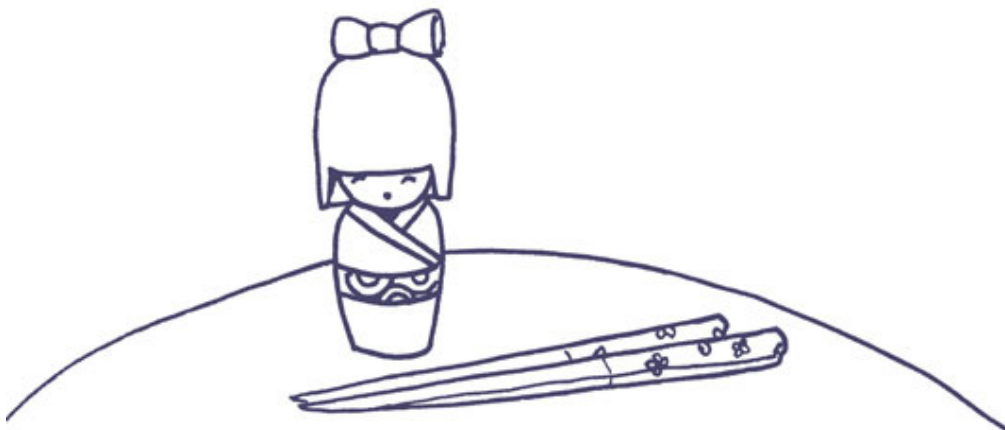
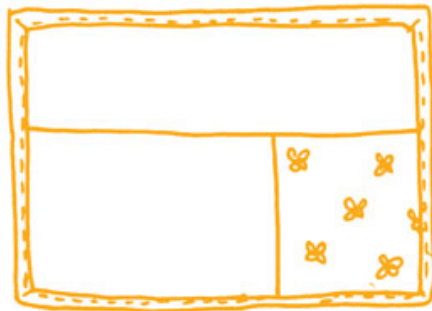

Réalisation du rond de serviette

Fournitures pour le rond de serviette

- 6 x 15 cm de tissu jaune, de tissu rose pour la doublure, de toile thermocollante
- 19 cm de biais Liberty
- Un bouton-pression
- Fil assorti aux tissus



Coupez les trois tissus. Les dimensions des pièces prévoient des marges de couture de 0,5 cm.

1 Préparation de l'attache

Ouvrez le biais. Pliez sur 1 cm une extrémité du biais sur l'envers. Pliez ses bords, puis pliez le biais en deux sur toute la longueur. Piquez à 2 mm du bord sur trois côtés (les deux longs côtés et l'extrémité repliée).



2 Assemblage

Thermocollez l'envers du tissu de doublure. Sur l'endroit du tissu extérieur, placez l'extrémité du biais non cousue au centre d'un des petits côtés. Maintenez l'autre extrémité repliée au milieu de la pièce pour éviter de la prendre dans l'assemblage par mégarde. Superposez la doublure, endroit contre endroit. Épinglez. Piquez en ménageant une ouverture de 5 cm au milieu d'un des grands côtés. Retournez.



3 Finitions

Fermez l'ouverture à la main. Cousez la partie mâle du bouton-pression à l'extrémité du biais et la partie femelle en vis-à-vis, de façon que l'attache fasse le tour du rond de serviette.



Petite trousse de couture

Le plaisir de coudre grandit quand on a toujours son matériel à portée de main, à l'abri dans de jolis rangements. Très bon exercice pratique, cette trousse rapide à réaliser vous apprendra à poser une fermeture à glissière.

Je m'entraîne à

Surfiler

Changer de pied-de-biche

Poser une fermeture

Fournitures

Dimensions de l'ouvrage terminé : 18 x 18 cm

- 20 x 47 cm de tissu à motifs et de feutrine (rouge ici)
- 25 cm de ruban de 0,5 cm de large ou de biais imprimé
- Une fermeture à glissière de 20 cm
- Un bouton-pression
- Un motif thermocollant (facultatif)
- Fil assorti aux tissus

	20	20	7
20			18

Les dimensions des pièces prévoient des valeurs de couture de 1 cm pour la trousse et 0,5 cm pour le pique-épingles. Découpez les pièces dans les deux tissus selon les mesures du schéma.

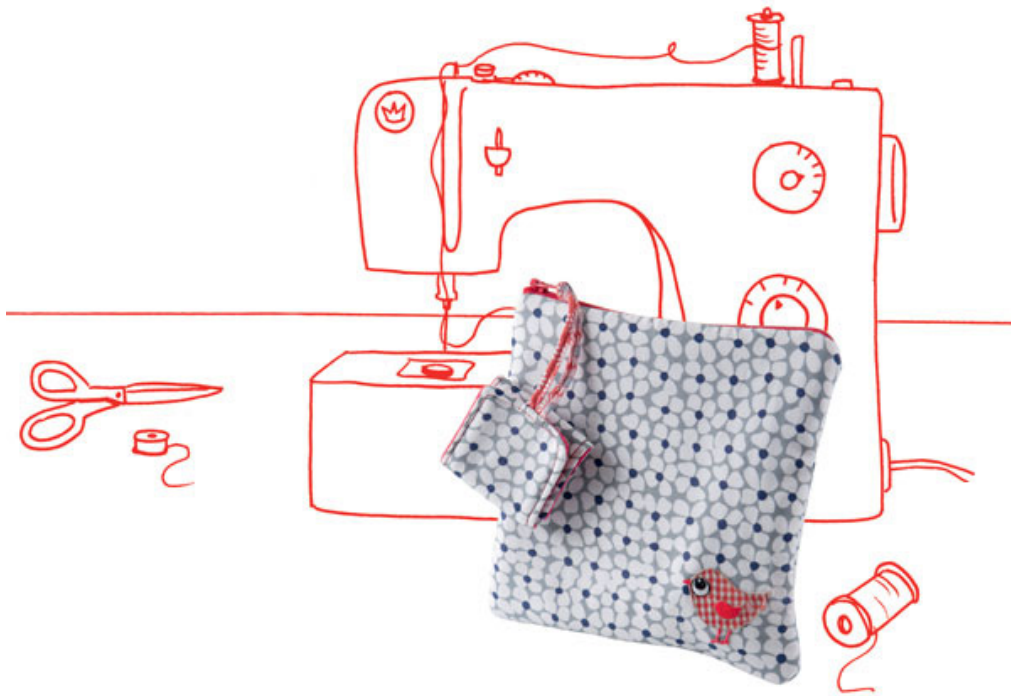

Astuce

Si le tissu à motifs choisi est un peu transparent, privilégiez une feutrine de couleur claire. Vous pouvez aussi le doubler d'une pièce de tissu fin blanc ou écru de mêmes dimensions avant de le coudre.

Réalisation

1 Surfilage de la trousse

Placez un carré de tissu à motifs sur un carré de feutrine, envers contre envers. Épinglez. Surfilez les quatre côtés. Procédez de la même manière avec les autres carrés.

1

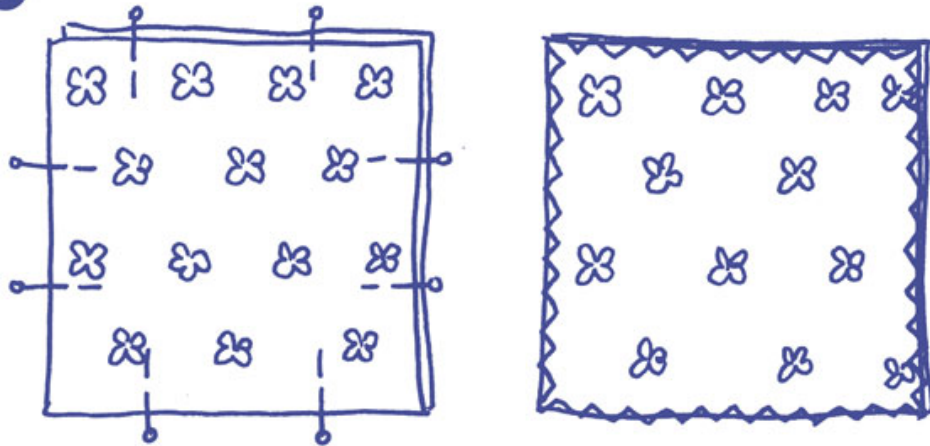

2 Fermeture

Ouvrez la fermeture à glissière. Placez un des côtés de la fermeture endroit contre endroit sur une des faces de la trousse, en l'alignant bord à bord avec le tissu en haut, et en plaçant le butoir à 1 cm d'un côté. Équipez la machine avec le pied ganseur. Piquez la fermeture au plus près des mailles en commençant et en arrêtant la couture à 1 cm de chaque côté.

Renouvelez l'opération sur l'autre face.

2

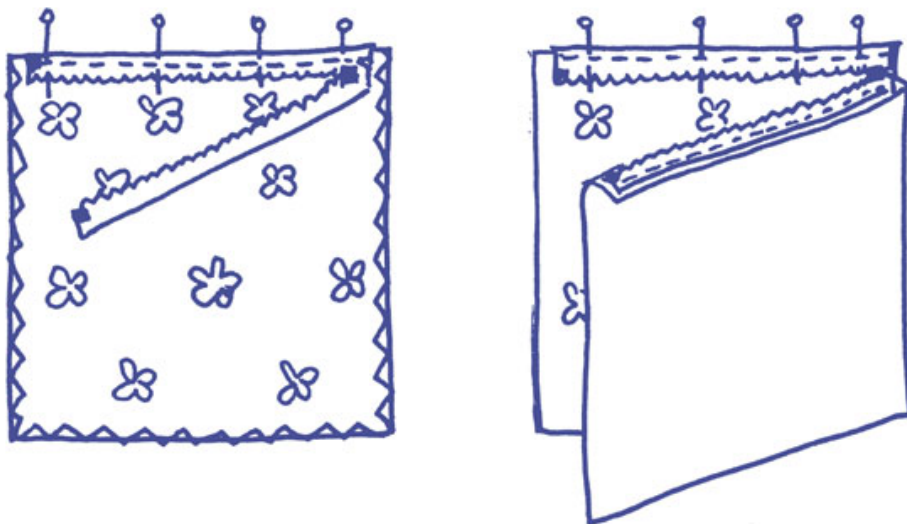

3 Assemblage

La fermeture toujours ouverte, superposez les deux faces de la trousse endroit contre endroit. Épinglez. Piquez les trois côtés à 1 cm du bord. Ouvrez les coutures au fer. Retournez.

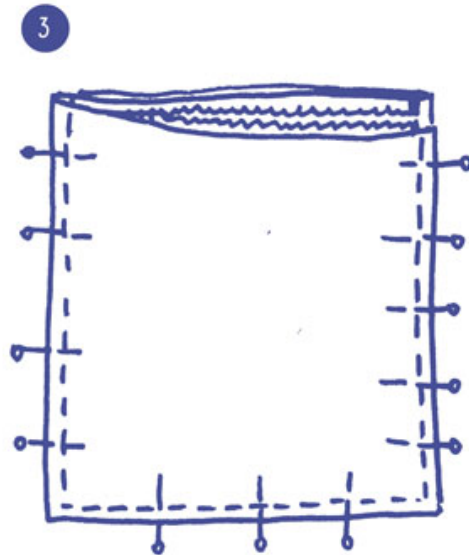

4 Pique-épingles

Si vous avez choisi du biais, pliez-le et piquez-le sur toute sa longueur pour le maintenir fermé. Posez les extrémités du ruban, ou du biais, plié en deux sur un des petits côtés de la feutrine (sur l'endroit). Maintenez le ruban au milieu de la pièce pour éviter de le prendre dans l'assemblage par mégarde. Superposez le rectangle de tissu à motifs endroit contre endroit. Épinglez. Piquez le tour en ménageant une ouverture de 5 cm sur un des grands côtés.

Retournez par l'ouverture. Repassez. Surpiquez le tour à 0,5 cm du bord.

4

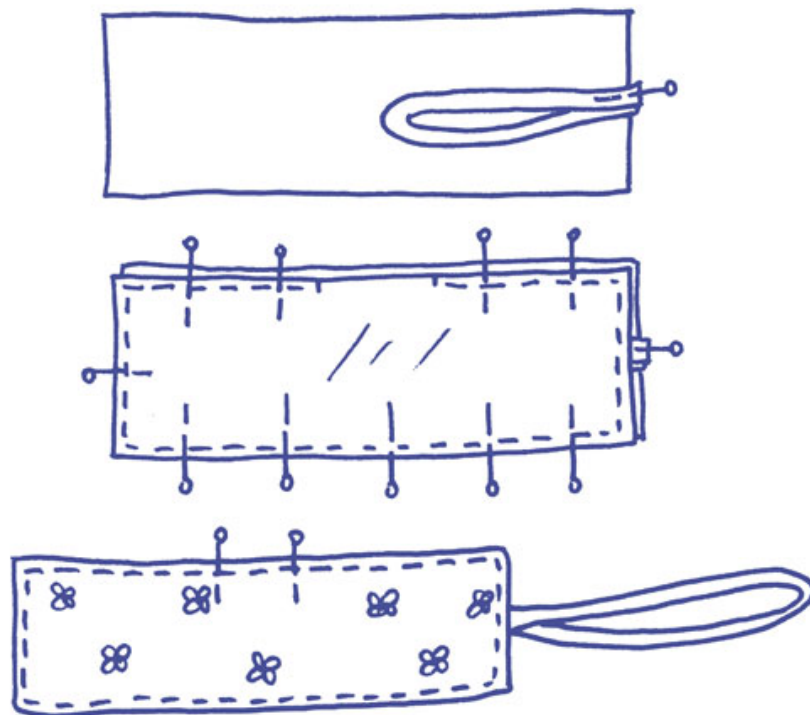

5 Finitions

Sur le pique-épingles, cousez la partie mâle du bouton-pression, côté feutrine, légèrement sous le ruban. Pliez le pique-épingles en trois et cousez la partie femelle en vis-à-vis de la partie mâle.

Glissez la boucle du ruban dans la tirette de la fermeture, puis passez le pique-épingles dans la boucle pour l'attacher. Tirez pour serrer le nœud.

Si vous souhaitez décorer votre trousse, vous pouvez appliquer au fer à repasser un motif thermocollant ou bien appliquer à la main un motif que vous aurez créé.

5

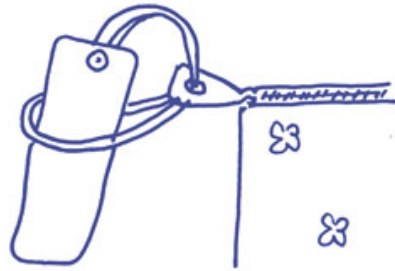
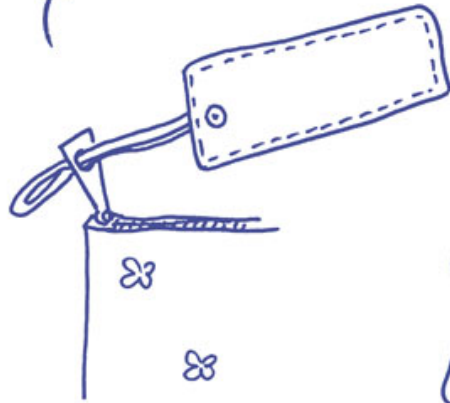
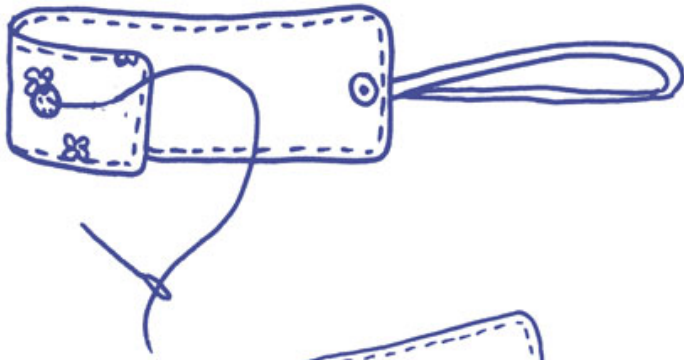

Une housse pour ma machine

Voici une parure de rêve pour protéger votre machine tout en l'autorisant à occuper une place de choix – même au milieu du salon ! Entièrement doublée, sa conception reste simple : toutes les pièces sont coupées dans deux tissus utilisés à l'extérieur ou à l'intérieur selon les faces.

Fournitures

Dimensions de l'ouvrage terminé : 38 x 26 x 14 cm

16	40
28 côté	face
28 côté	face
16 poche	dessus
5 poignée	

- 77 x 56 cm de tissu à pois moyens sur fond vert et de tissu à pois fins sur fond jaune
- Fil assorti aux tissus

Coupez exactement les mêmes pièces dans chacun des deux tissus. Leurs dimensions prévoient des valeurs de couture de 1 cm.

Si les motifs des tissus ont un sens, veillez à en tenir compte lors de l'assemblage.

Je m'entraîne à

Repérer différentes pièces

Retourner un ouvrage

Assembler

Coudre droit



Réalisation

1 Poche

Superposez les deux tissus formant la poche, endroit contre endroit. Épinglez. Piquez le haut, repassez la couture ouverte et retournez. Superposez la poche sur un des rectangles de côté : placez le tissu intérieur de la poche contre le tissu prévu pour l'extérieur de la housse. Épinglez.

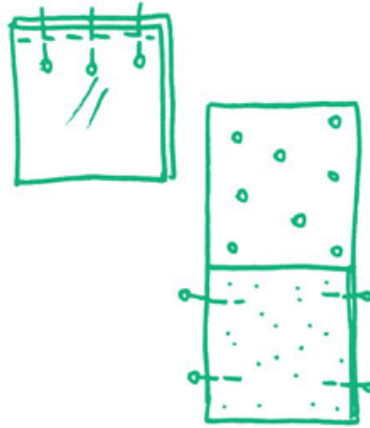

2 Doublure des tissus

Placez chaque morceau du premier tissu sur son équivalent dans le deuxième tissu, endroit contre endroit, y compris celui avec la poche. Épinglez. Piquez les quatre côtés de chaque assemblage en ménageant une ouverture de 6 cm au centre de l'un des côtés (4 cm sur l'un des grands côtés pour la poignée). Coupez les angles. Retournez. Repassez.

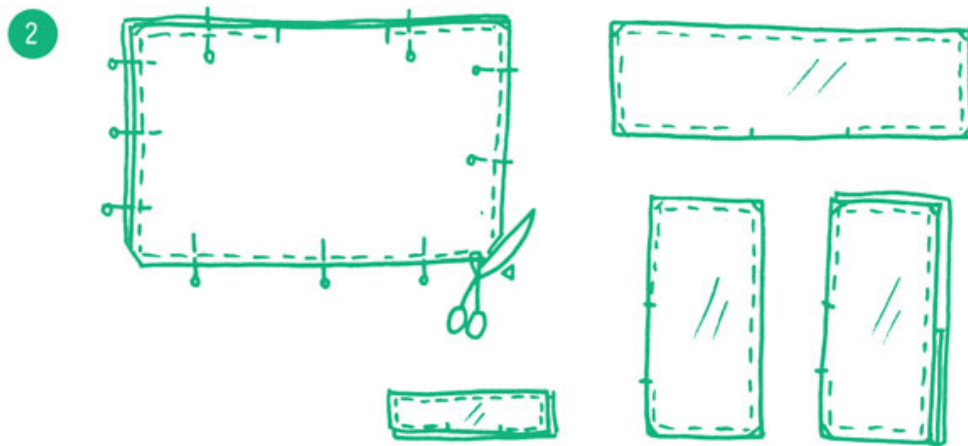

3 Poignée

Surpiquez tout le tour de la poignée, à 2 mm du bord. En la centrant, placez la poignée sur le tissu extérieur prévu pour le dessus de la housse, à 12 cm des petits côtés et 5 cm des grands côtés. Épinglez. Piquez en croix.

3



4 Assemblage

Placez le rectangle de dessus sur le rectangle de la première face, bord à bord et doublure contre doublure. Épinglez. Piquez à 2 mm du bord, en commençant et en arrêtant la couture à 5 mm de chaque côté. Placez le rectangle de la seconde face en vis-à-vis. Piquez comme précédemment.

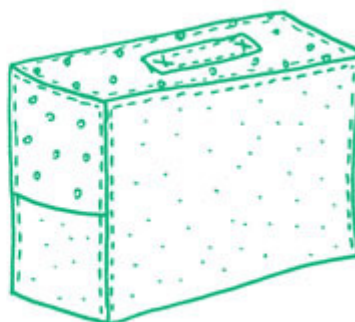
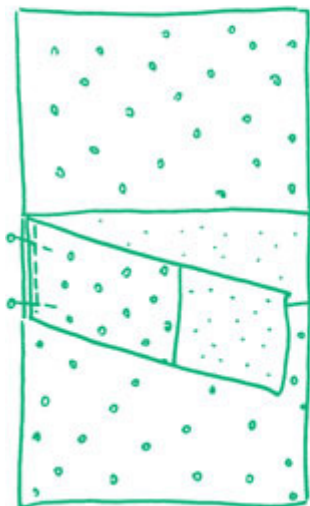
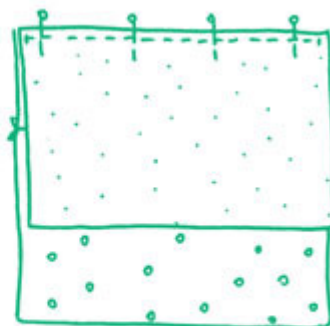
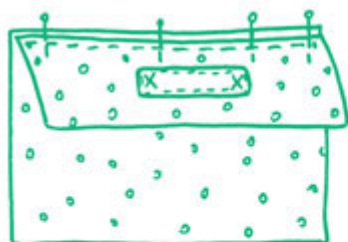

Assemblez le haut des côtés avec le rectangle de dessus de la même façon. Pour former le volume de la housse, assemblez une hauteur de chaque côté avec la hauteur adjacente de chaque face.



Coussins cosy

Des coussins suffisent à donner une seconde jeunesse à un canapé. Ceux-ci vous permettront d'apprendre également à poser un passepoil, détail couture qui fait la différence ! Fermées au dos par des boutons, ces housses sont facilement lavables. Amusez-vous à en créer toute une collection !

Fournitures

Dimensions : ces housses sont prévues pour des coussins de 30 x 30 cm

- 32 x 76 cm de tissu

	32	22	22
32	devant	dos	dos

- 1,20 m de passepoil
- Deux boutons de 1,5 cm de diamètre environ
- Fil assorti au tissu
- Un coussin de 30 x 30 cm

Les dimensions des pièces prévoient des valeurs de couture de 1 cm.

Je m'entraîne à

Changer de pied-de-biche

Poser du passepoil

Faire des boutonnières

Coudre des boutons



Réalisation

1 Pose du passepoil

Équipez la machine avec le pied ganseur. Endroit contre endroit, épinglez le passepoil sur un des côtés du devant du coussin, au bord du tissu, bourrelet tourné vers l'intérieur, en le laissant dépasser dans le premier angle. Piquez au plus près du bourrelet. En arrivant au deuxième angle, crantez le passepoil et replacez-le sur le deuxième côté, et ainsi de suite.

Pour terminer et joindre les deux extrémités du passepoil, évidez le biais de son cordon sur 0,5 cm et raccordez-le par quelques points à la main.

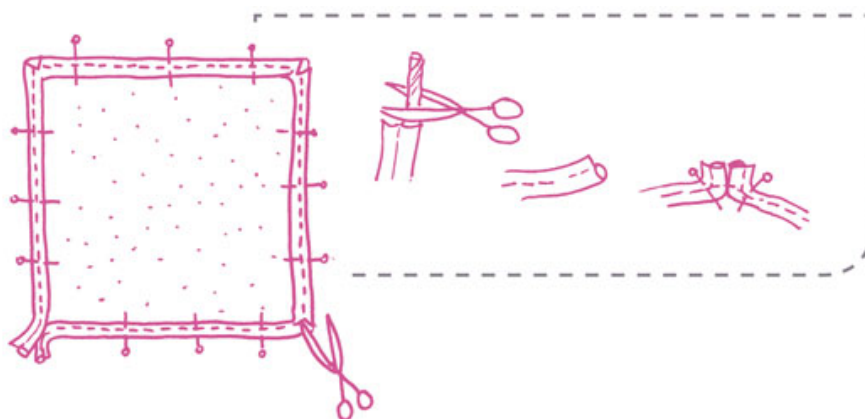

2 Dos du coussin

Sur chaque rectangle, repliez l'un des grands côtés sur 1 cm puis 3 cm sur l'envers. Épinglez. Piquez à 2 mm du

bord du repli.

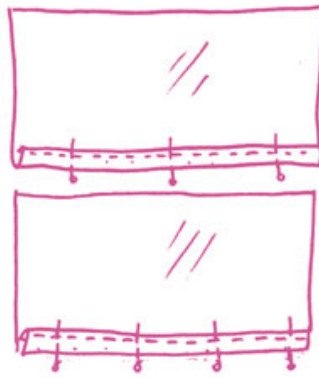

3 Boutonnères

Sur l'un des rectangles, faites deux boutonnères sur le repli à 8 cm de chaque côté.

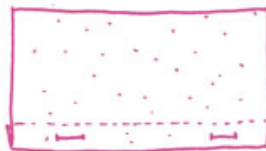

4 Assemblage des deux faces

Endroit du tissu vers vous, placez le rectangle à boutonnères sur l'autre rectangle, en superposant les replis. Épinglez. Endroit contre endroit, posez le devant du coussin sur le dos et épinglez le tour.

Avec le pied ganseur, piquez sur la couture du passepoil.

Surfilez les quatre côtés.

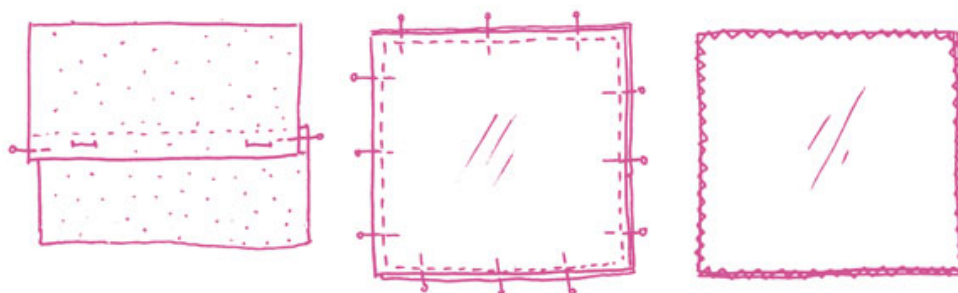

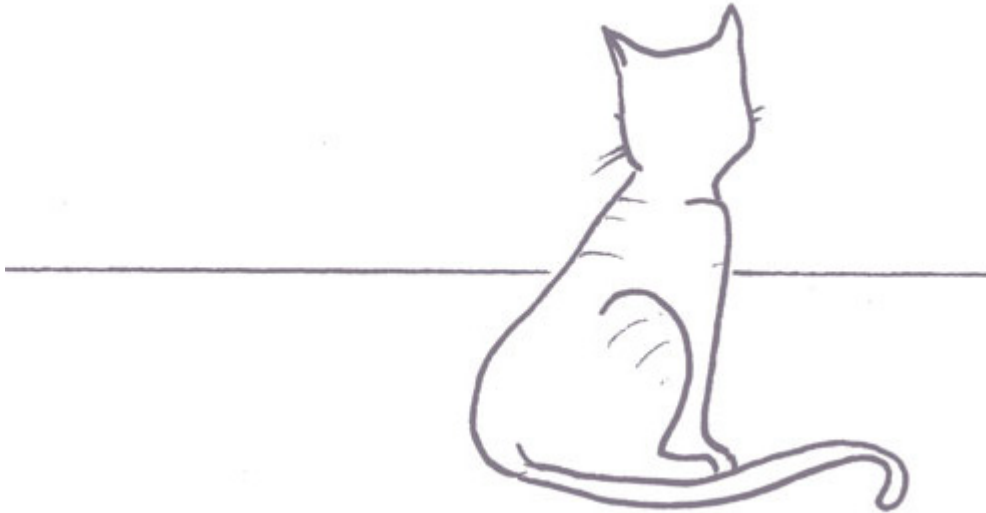

5 Finitions

Retournez la housse.

Cousez les boutons en vis-à-vis des boutonnères.
Garnissez la housse.

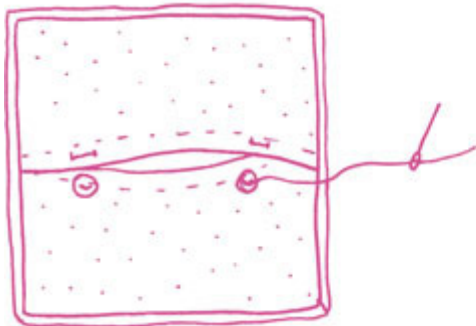

Pochon à secrets

Parfait pour emporter des petits jouets ou les chaussons de gymnastique, pour protéger un ouvrage ou rassembler des accessoires de coiffure... ce modèle entièrement doublé se rendra vite indispensable. Pour faire partager vos progrès en couture, confectionnez-en un pour tout votre entourage !

Fournitures

Dimensions de l'ouvrage terminé : 16 x 29 cm sans l'anse

- 38 x 70 cm de tissu à motifs pour l'extérieur et de tissu uni contrastant pour la doublure.

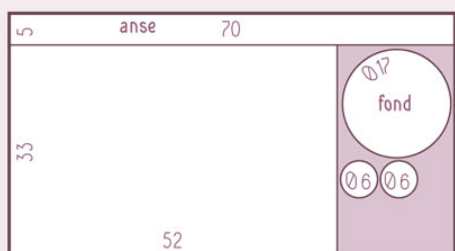

- 80 cm de cordon rose
- Fil assorti aux tissus

- 33 x 70 cm d'entoilage non-tissé thermocollant.



Les dimensions des pièces prévoient des valeurs de couture de 1 cm. Découpez-les en suivant l'étape 1.

Je m'entraîne à

Entoiler

Cranter

Coudre en rond

Faire une coulisse



Réalisation

1 Préparation

Thermocollez l'entoilage sur la doublure. Coupez les pièces selon les croquis. Découpez les deux petits

disques (extrémités du cordon) dans le tissu à motifs uniquement.

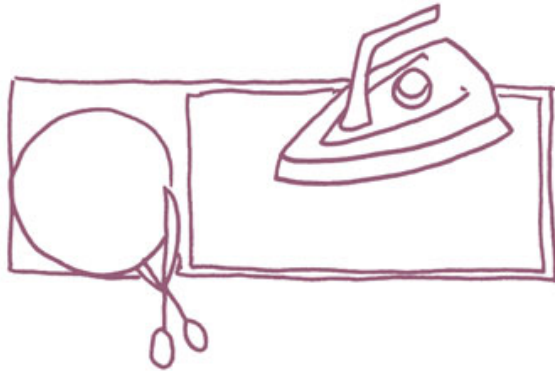

2 Assemblage des pièces extérieures

Crantez le grand côté du rectangle tous les 5 cm sur 5 à 7 mm. Assemblez et épinglez ce côté sur le cercle, endroit contre endroit, en prévoyant une marge de 1 cm sur les petits côtés. Piquez. Ensuite, épinglez bord à bord les deux petits côtés, endroit contre endroit. Piquez à 8 cm du haut jusqu'en bas. Crantez les réserves de couture au niveau du bas de la fente. Ouvrez la couture au fer. Retournez sur l'endroit.

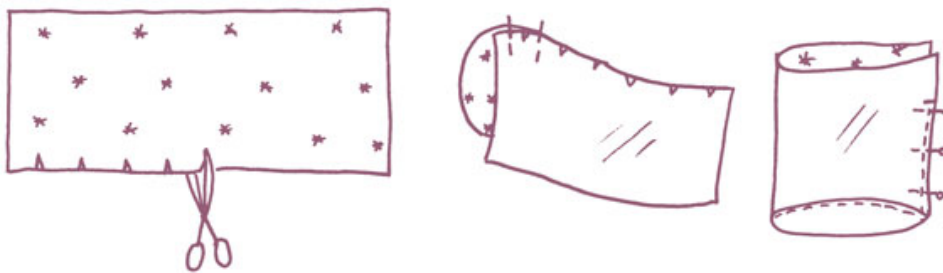

3 Assemblage de la doublure

Procédez comme à l'étape précédente, en ménageant une ouverture de 5 cm dans la couture du côté. Laissez sur l'envers.

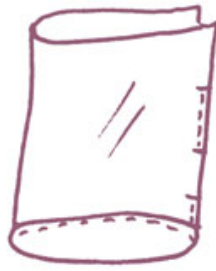

4 Assemblage de l'extérieur et de la doublure

Rentrez le sac dans sa doublure, endroit contre endroit, en faisant coïncider les coutures. Épinglez le tour du pochon ainsi que la fente à 7 cm du haut. Piquez en tenant compte du repère de part et d'autre de la fente. Coupez les angles. Ouvrez la couture au fer.

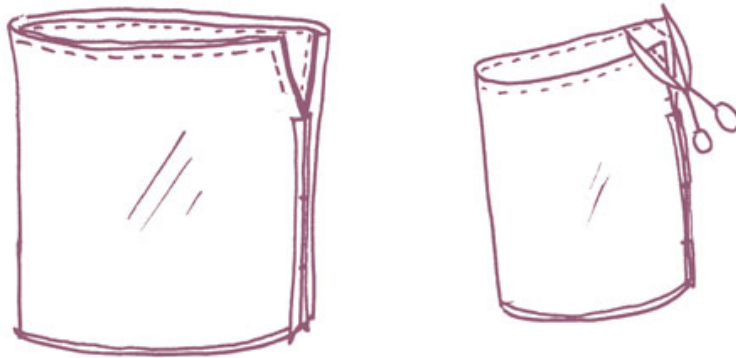

5 Coulisse

Retournez le pochon par l'ouverture ménagée dans la doublure. Remettez la doublure en place. Repassez le haut du pochon si nécessaire. Sur tout le tour, tracez à la craie les lignes de piqûre de la coulisse, à 6 cm du haut, puis à 7 cm du haut. Piquez sur les tracés.



6 Anse

Superposez les deux bandes endroit contre endroit. Épinglez et piquez les quatre côtés en ménageant une ouverture de 5 cm sur un des grands côtés. Retournez. Fermez l'ouverture à la main. Pliez le haut du pochon en deux, en plaçant la fente d'un côté. En la centrant dans la largeur, placez une extrémité de l'anse 1 cm sous la coulisse. Épinglez et piquez au-dessous de la coulisse et au-dessus de la coulisse. Fixez l'autre extrémité de l'anse de la même manière en vis-à-vis.

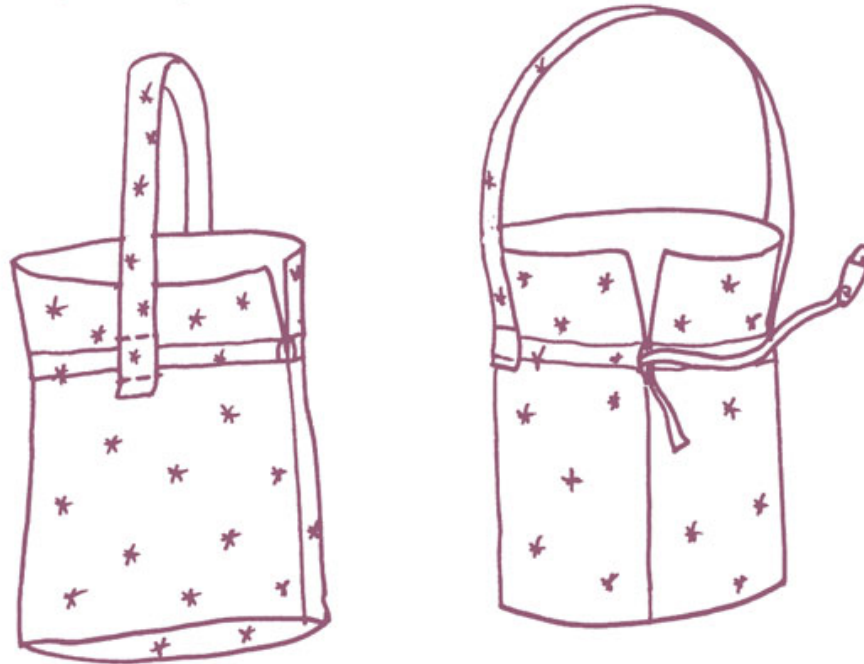

7 Finitions

Fermez l'ouverture de la doublure à la main.

Rentrez le cordon avec une épingle de nourrice par l'ouverture de la coulisse. Faites un nœud à chaque extrémité.

Faites un repli de 0,5 cm vers l'envers tout autour de chaque petit cercle de tissu. Passez un fil de fronces à 2 mm du bord en piquant sur le repli. Placez un des nœuds du cordon au centre et tirez le fil de fronces. Maintenez par quelques points.







Rideau japonais

Élégant et créatif, ce rideau peut habiller une fenêtre, le haut d'une porte, une bibliothèque ou même remplacer les portes d'un placard... Selon la largeur, vous pourrez facilement adapter la dimension des panneaux ou en supprimer un. Choisissez la tonalité dominante, puis les tissus complémentaires.

Fournitures

Dimensions de l'ouvrage terminé : 70 x 133 cm, passants compris

- 71 x 144 cm de tissu bleu foncé

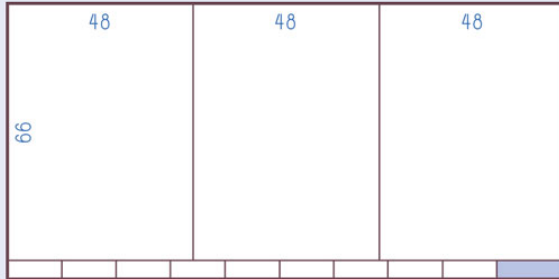

Pour les passants, coupez des bandes de 5 x 14 cm.

- 18 x 135 cm de tissu à motifs n°1 (étoiles)

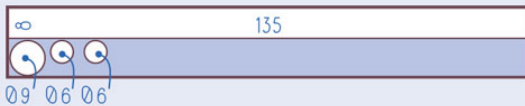

- 10 x 23 cm de tissu à motifs n°2 (fleurs)

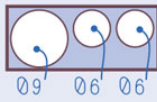

- 10 x 17 cm de tissu n°3 (petits pois)

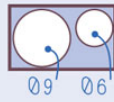

- 25 x 30 cm de toile thermocollante

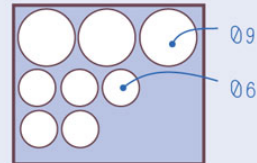

- Disques découpés dans du papier :
6 cm de diamètre et 9 cm de diamètre
- Fils assortis aux tissus

Coupez les pièces rectilignes.

Pour les disques, attendez l'étape 3 des explications.

Je m'entraîne à

Coudre droit

Faire un ourlet

Faire une couture décorative

Appliquer des tissus

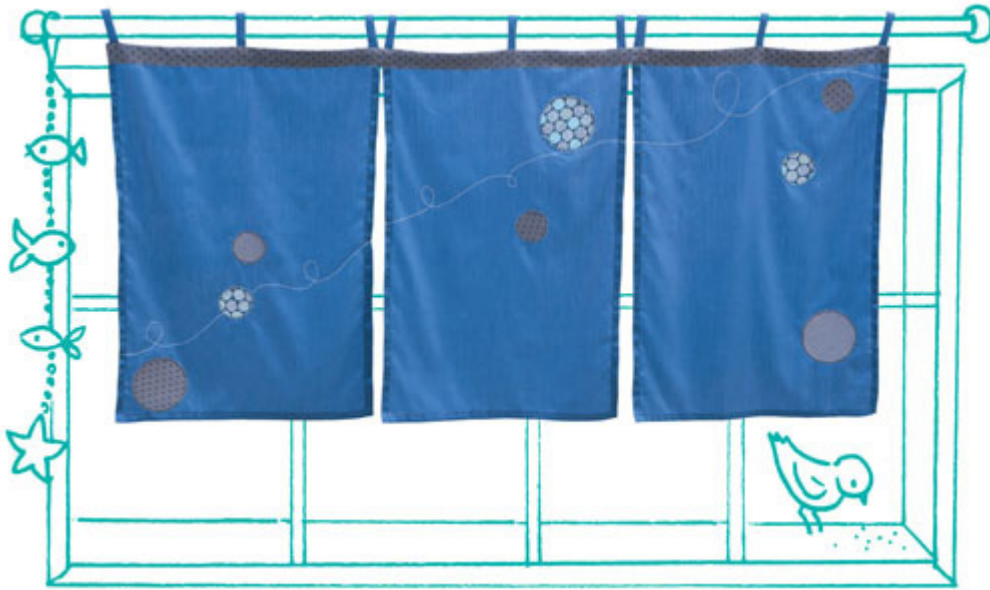

Sur mesure

Pour adapter la largeur, prenez la largeur voulue, divisez par le nombre de panneaux souhaités (deux ou trois) et ajoutez les valeurs des ourlets (4 cm par panneau). Pour la bande du haut, ajoutez 2 cm à la largeur.

Pensez à adapter également la longueur des passants en fonction du diamètre de la tringle.

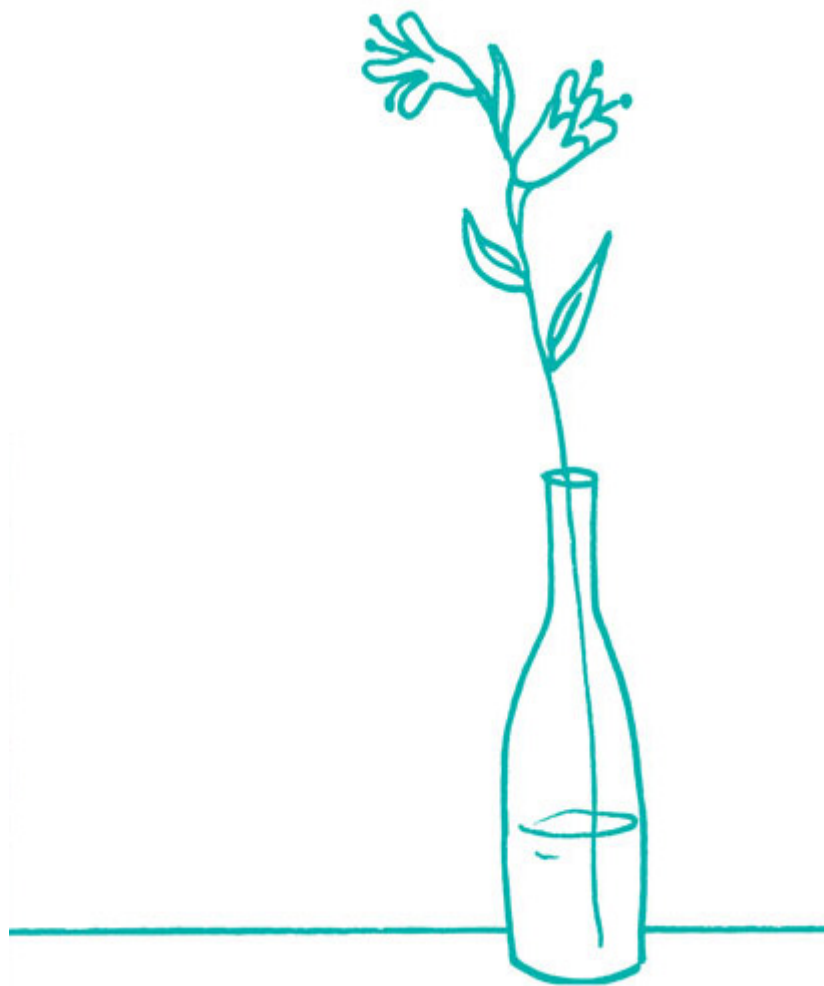

Réalisation

1 Ourlets des panneaux

Repliez les longs côtés sur 0,5 cm, puis 1,5 cm sur l'envers. Repliez ensuite un des petits côtés de la même manière. En procédant ainsi sur les trois panneaux, les bords seront toujours couchés dans la même direction et ils s'ajusteront dans les angles. Piquez à 2 mm des replis.

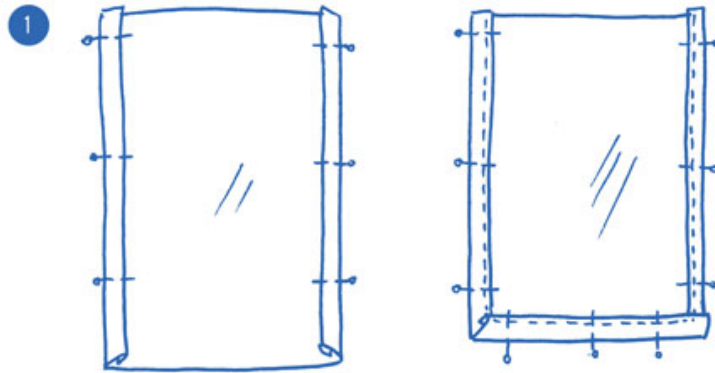

2 Motifs en surpiqûre

Placez les panneaux côte à côte, petit côté ourlé vers le bas. À la craie, tracez une ligne allant de l'un à l'autre, en effectuant des courbes et des arabesques. Piquez sur le tracé de chaque panneau avec un fil de couleur contrastée.

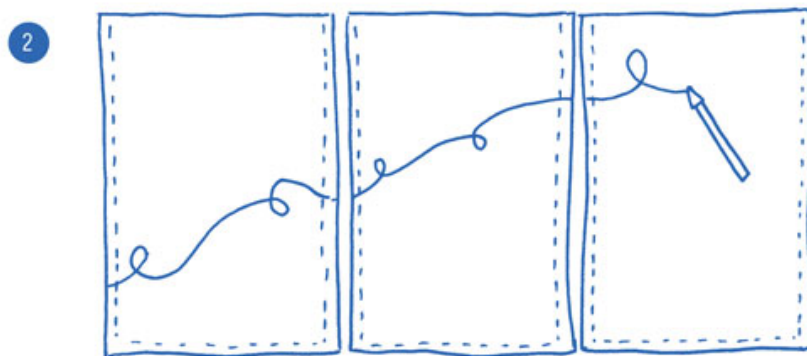

3 Préparation des appliqués

Thermocollez les tissus destinés aux appliqués. Découpez les cercles à l'aide des gabarits de papier.

4 Appliqués

Disposez les cercles sur les panneaux. Quand la disposition vous satisfait, épinglez-les. Avec un fil de même couleur que les tissus à appliquer, piquez au point zigzag très serré à cheval sur le bord du motif.

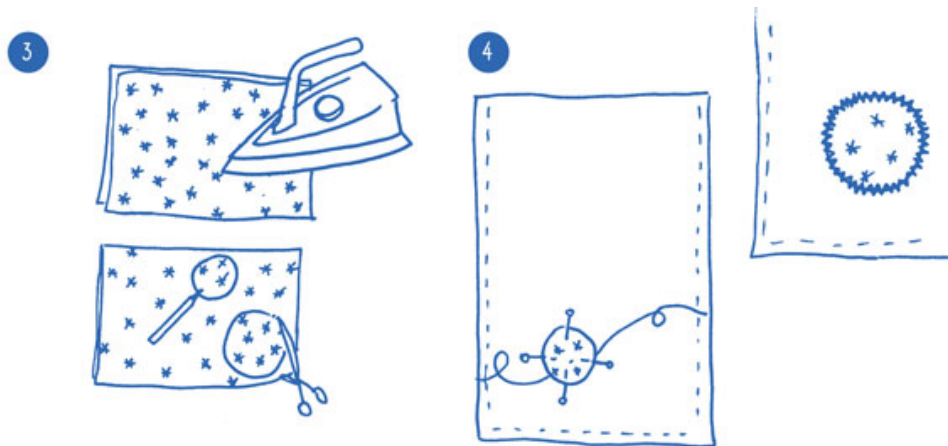

5 Passants

Pliez les bandes en deux, endroit contre endroit. Piquez un petit côté et le grand côté. Retournez en prenant appui sur le petit côté fermé. Repassez. Sur l'envers en haut des panneaux, placez les bandes pliées en deux, boucle vers le bas. Répartissez-les de chaque côté et au milieu de chaque panneau. Épinglez.

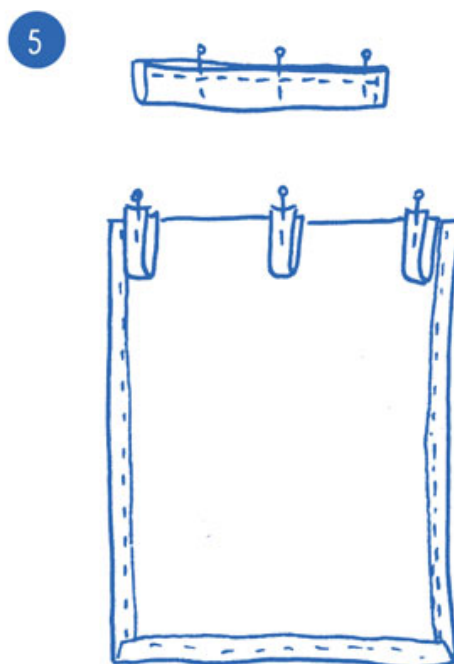

6 Bande du haut

Repliez les deux petits côtés de la bande sur l'envers. Disposez les panneaux côte à côte à l'envers, en

tenant compte de l'ordre prévu. Épinglez un des grands côtés de la bande, endroit contre l'envers des panneaux. Piquez.

Retournez la bande sur l'endroit, repliez-la de 1 cm vers l'intérieur. Piquez à 2 mm du bord plié ainsi que sur les deux petits côtés.

Installez le rideau sur la tringle.

6

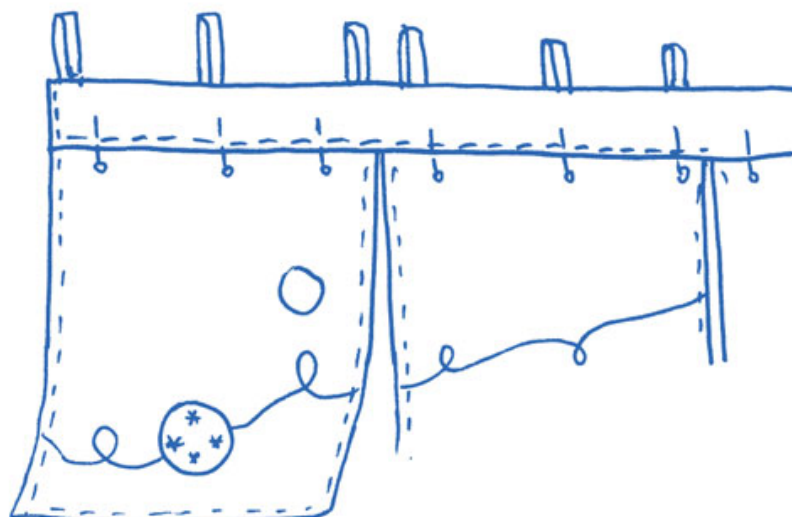
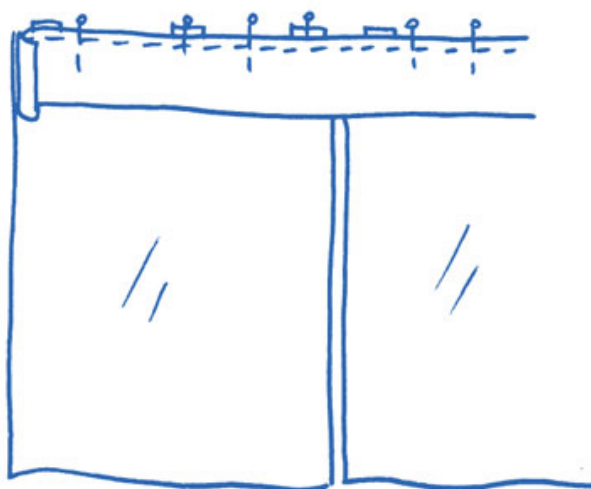

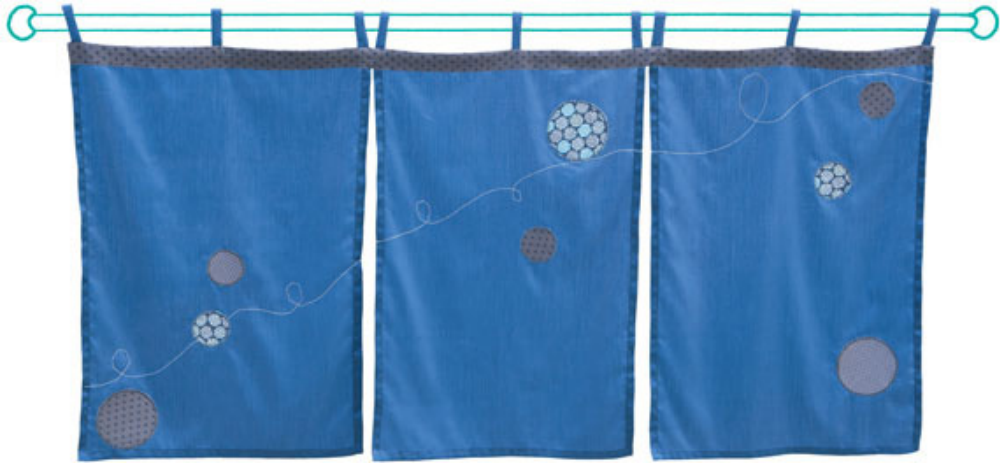



Grand cabas

En Liberty, en vichy, en wax africain ou encore en lin brut, confectionnez sans tarder ce grand cabas qui vous accompagnera tout au long de l'été. Doublure, entoilage, fond façonné et coutures anglaises donnent de la tenue à cet ouvrage qui fera de vous une couturière reconnue !

Fournitures

Dimensions de l'ouvrage terminé : 45 x 38 cm sans les anses
(fond 14 cm de large)

- 47 x 98 cm de tissu à motifs Liberty et de tissu uni pour la doublure
- 16 x 58 cm de tissu à motifs pour les anses



- 63 x 98 de toile thermocollante épaisse

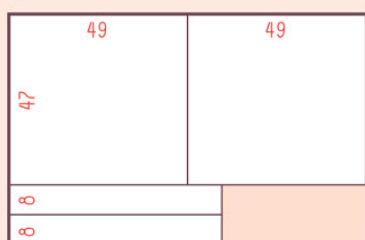

Thermocollez la doublure et le tissu des anses, puis coupez les pièces aux dimensions données par les schémas. Sauf mention contraire, elles prévoient des valeurs de couture de 1 cm.

Je m'entraîne à

Entoiler

Faire des coutures anglaises



Réalisation

1 Anses

Pliez les anses en deux, endroit contre endroit, en alignant les grands côtés. Piquez les trois côtés en ménageant une ouverture de 5 cm au milieu du grand côté. Retournez et repassez. Pliez à nouveau en deux et épinglez à 10 cm de chaque extrémité. Piquez entre les deux épingles à 2 mm du bord.

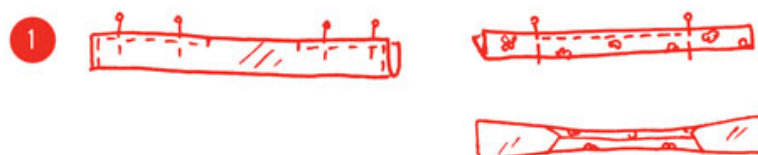

2 Assemblage des tissus

Superposez les deux faces extérieures endroit contre endroit et piquez le bas. Faites de même avec les deux pièces de doublure. Ouvrez les coutures au fer. Superposez ces deux assemblages endroit contre endroit et piquez les petits côtés. Coupez les angles. Retournez.

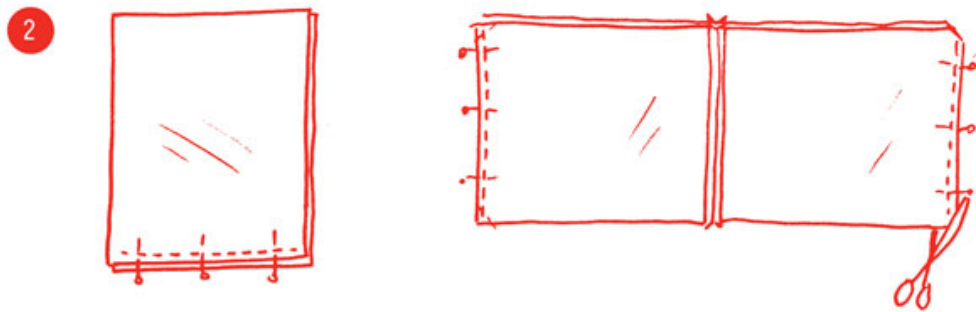

3 Pose des anses

Sur les petits côtés, placez et épinglez les 10 cm non pliés des anses, à 15 cm des grands côtés. Surpiquez en rectangle, en vous arrêtant à 2 cm du haut du cabas.

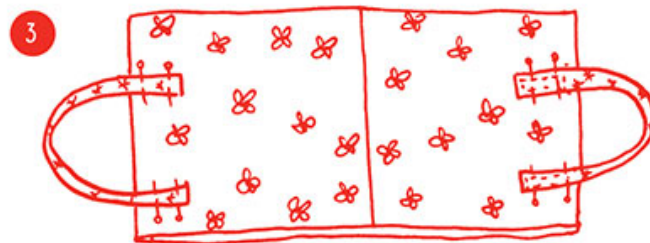

4 Coutures de côtés

Pliez le rectangle envers contre envers. Épinglez et piquez les deux côtés à 0,5 cm du bord.

Repassez sur l'endroit en ouvrant bien les coutures. Retournez le sac endroit contre endroit, épinglez et piquez les deux côtés à 0,75 cm du bord.

5 Fond du sac

Ramenez les coutures de côtés sur la ligne de couture du fond du sac de manière à ouvrir les angles. Épinglez à 7 cm de chaque pointe. Tracez un trait d'un bout à l'autre et piquez. Retournez le cabas.

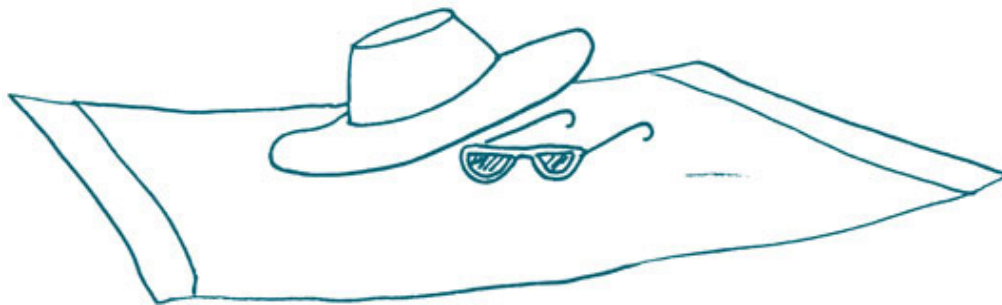



Bustiers à décliner

Avec leurs pièces de tissu coupées droit et leurs smocks simplifiés, ces modèles sont faciles à réaliser et à adapter, même pour une débutante. Et quel plaisir pour une petite fille de pouvoir porter un haut coordonné à celui de sa maman, de sa grande sœur ou de sa tante... À vos aiguilles !

Fournitures modèle femme

Taille : 36/38. Ce modèle s'adapte facilement en resserrant plus ou moins les smocks

- 50 x 144 cm de tissu principal
- 28 x 96 cm de tissu pour la bordure et les bretelles
- Fil assorti aux tissus
- Fil élastique en bobine

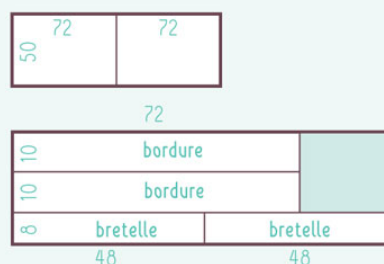

Je m'entraîne à

Faire des smocks faciles

Faire des coutures anglaises

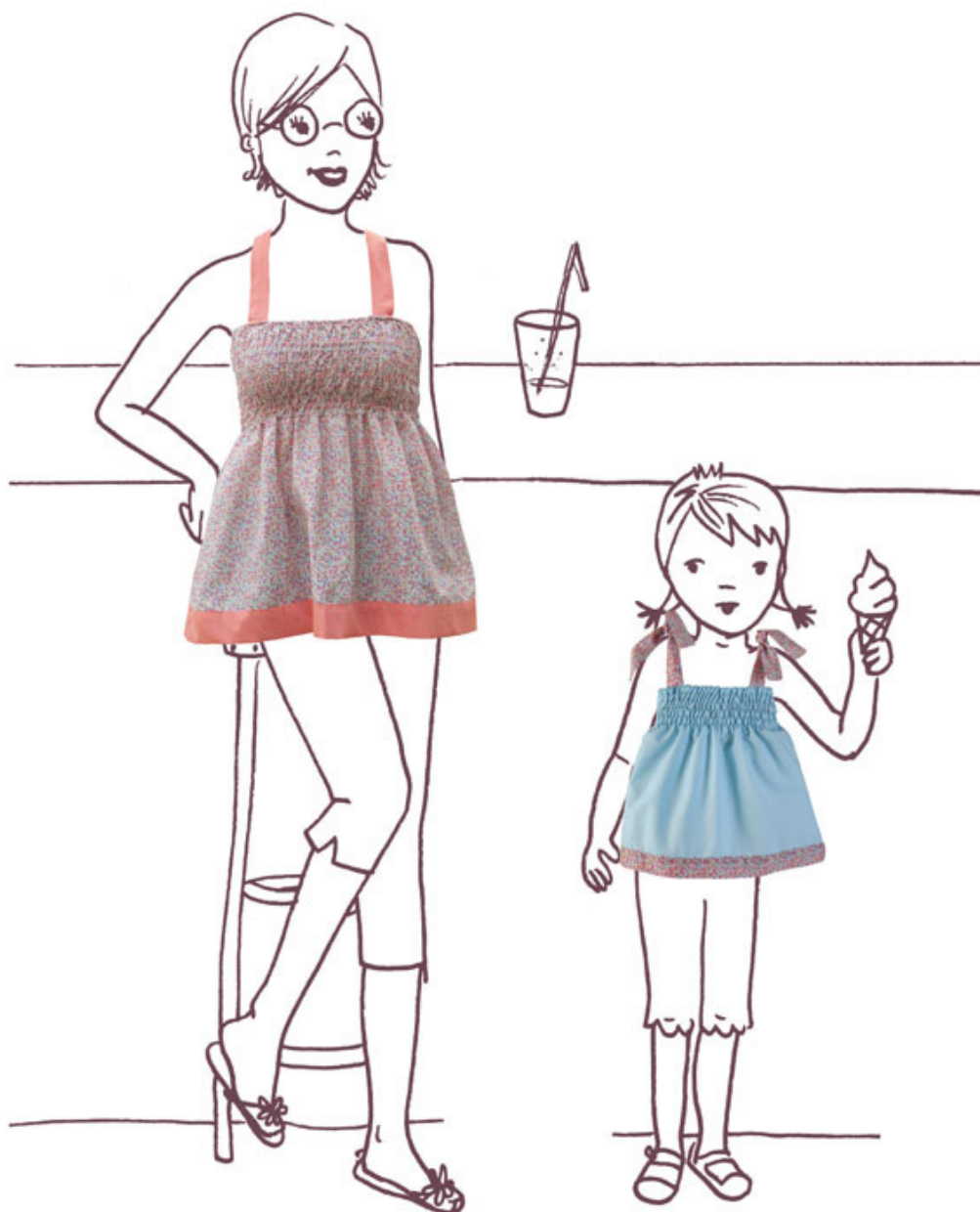

Réalisation du modèle femme

1 Smocks

Sur un des rectangles, surfilez un grand côté (le haut). Tracez une ligne sur l'envers à 4 cm du haut surfilé. Placez le fil élastique sur le tracé en le laissant dépasser de 5 cm, et piquez au-dessus du fil élastique au point zigzag, sachant que l'aiguille ne doit pas coincer le fil élastique. Laissez dépasser l'élastique de 5 cm. Coupez-le.

Repliez le haut du tissu sur l'envers au niveau du fil élastique. Tracez 12 lignes en dessous tous les 1,5 cm. Piquez l'élastique sur chaque ligne comme précédemment (en prenant les deux épaisseurs de tissus pour les premières lignes).

Tirez les fils élastiques un par un pour réduire le tissu à 31 cm. Nouez les fils deux par deux de chaque côté.

Procédez de même sur le second rectangle.

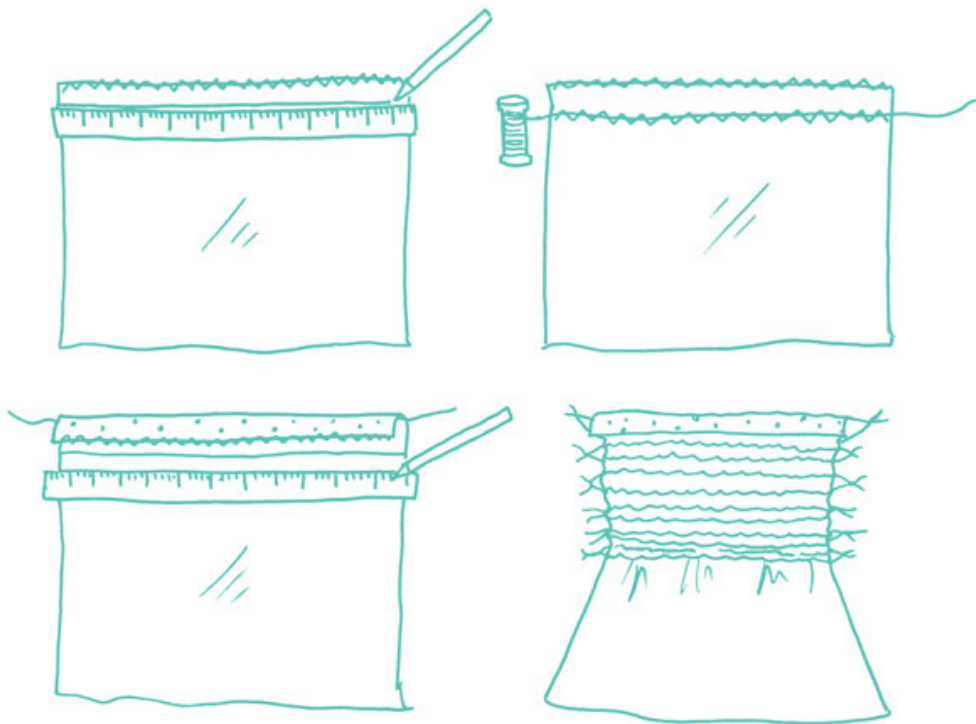

2 Assemblage

Posez les deux rectangles envers contre envers. Épinglez les côtés. Piquez à 0,5 cm du bord. Retournez endroit contre endroit et repiquez sur l'envers à 0,75 cm du bord pour coincer la première couture ainsi que les nœuds.

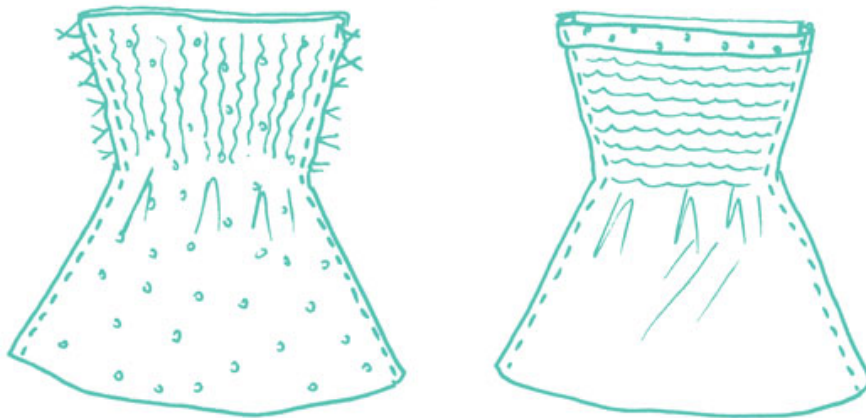

3 Bordure

Superposez les deux bandes endroit contre endroit. Épinglez les petits côtés et piquez-les, de manière à obtenir la même longueur que le bas du bustier. En faisant coïncider les coutures, posez la bordure endroit contre l'envers du corsage. Épinglez et piquez sur tout le tour. Repassez les coutures. Repliez le tissu vers l'envers sur 0,5 cm et placez le repli sur l'endroit du corsage, sur la première couture. Épinglez et piquez à 2 mm du pli.



3

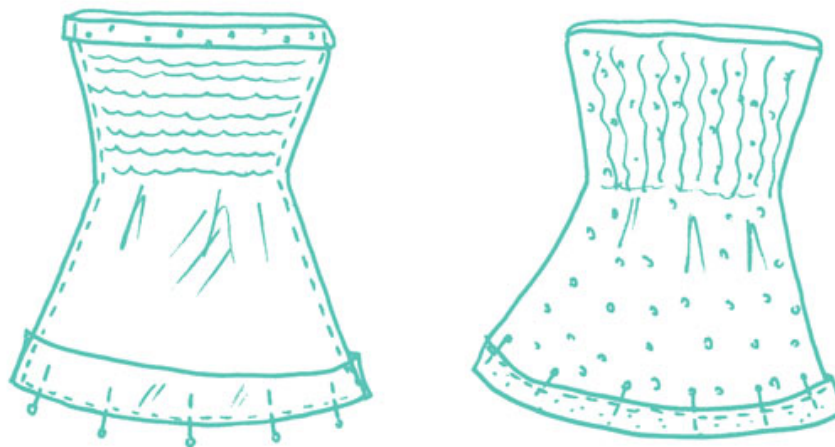

4 Bretelles

Pliez chaque bande en deux, endroit contre endroit. Épinglez puis piquez un petit côté et le grand côté. Retournez. Rentez l'extrémité ouverte vers l'intérieur sur 1 cm. Repassez. Placez chacune des bretelles sur le haut à l'intérieur du corsage à 10 cm des côtés. Épinglez et piquez.



Réalisation du modèle fillette

Fournitures modèle fillette

Taille : 4/6 ans. Ce modèle s'adapte facilement en resserrant plus ou moins les smocks et en modifiant la largeur ou la longueur des pièces. Il peut même servir de base pour une robe.

- 30 x 90 cm de tissu principal



- 30 x 70 cm de tissu pour la bordure et les bretelles

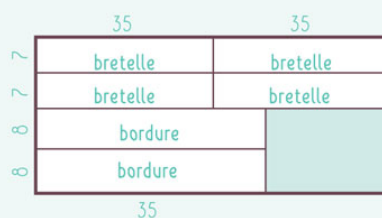

- Fil élastique en bobine
- Fils assortis aux tissus

1 Smocks

Cousez un premier fil élastique et repliez comme pour la taille adulte. Tracez 5 lignes en dessous tous les 1,5 cm (augmentez le nombre de lignes si vous adaptez le modèle pour une plus grande stature). En suivant toujours les explications de la taille adulte, ramenez la largeur à 19 cm environ.

2-3 Assemblage et bordure

Procédez comme pour la taille adulte.

4 Bretelles

Réalisez les quatre bretelles comme pour la taille adulte. Piquez-les sur le devant et le dos à environ 3 cm des coutures de côté.



Capeline réversible

La star de la couture c'est vous ! Vous pourrez le proclamer en arborant ce modèle qui se prête à une infinité d'associations. Ne nécessitant pas un grand métrage, il marie ici un tissu à motifs colorés à un tissu à pois fins plus discret. À vous de trouver votre combinaison gagnante.

Fournitures

Pour un tour de tête de : 56 cm

- 37 x 59 cm de deux tissus assortis (ici, un tissu Liberty et un tissu à pois)
- 36 x 36 cm de toile thermocollante épaisse

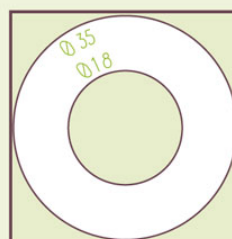
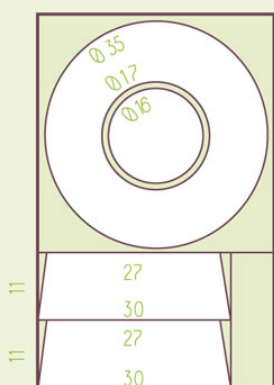

- Fil assorti aux tissus

Coupez les pièces en suivant l'étape 1 pour la doublure.

Sauf mention contraire dans les explications, elles prévoient des valeurs de couture de 1 cm. Si vous souhaitez adapter la taille du chapeau, préparez votre propre patron en vous basant sur les schémas.

Je m'entraîne à

Entoiler

Cranter

Coudre en rond

Surpiquer en rond



Réalisation

Ce chapeau est réversible, mais pour faciliter les explications, le terme de doublure désigne une des deux faces.

1 Préparation

Repassez la toile thermocollante sur la doublure du bord de la capeline.



2 Assemblage de la calotte

Superposez les deux bandes du tour de tête, endroit contre endroit. Épinglez les petits côtés. Piquez. Crantez le haut du tour de tête (côté le plus étroit) tous les 2 cm sur 3 mm environ. Assemblez et épinglez ce côté du tour de tête sur le cercle, endroit contre endroit. Piquez à 0,5 cm. Faites de même avec la doublure.



3 Assemblage du bord

Assemblez le bord et le tour de tête, endroit contre endroit. Épinglez et piquez à 0,5 cm. Faites de même avec la doublure, en laissant une ouverture de 10 cm sur le pourtour.



4 Assemblage des deux faces

Rentrez le chapeau dans sa doublure endroit contre endroit en faisant coïncider les coutures de côtés. Épinglez le tour du chapeau. Piquez à 0,5 cm du bord.



5 Finitions

Retournez par l'ouverture. Fermez l'ouverture à points glissés. Surpiquez tout le tour du chapeau, à 3 mm environ.

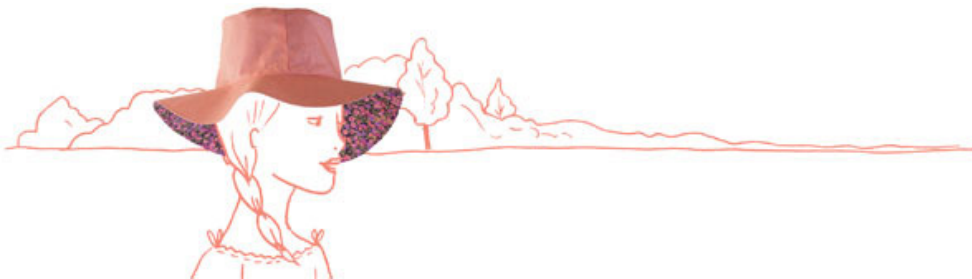

Duo de pochettes

Associant des tissus coordonnés et des plis, ces deux pochettes raffinées se répondent à merveille. La grande pochette est un peu plus longue à réaliser, mais le façonnage des plis est facilité par l'alternance des tissus. La petite pochette vous entraînera à bien lire un croquis lors du pliage.

Fournitures pour la grande pochette

- 38 x 50 cm de tissu à motifs Liberty

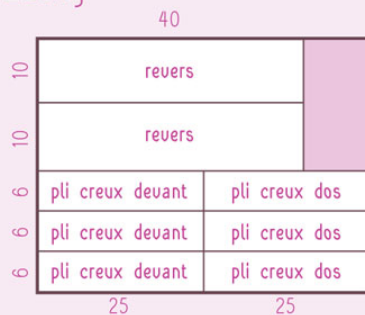

- 40 x 50 cm de doublure rose



- 44 x 50 cm de tissu violet

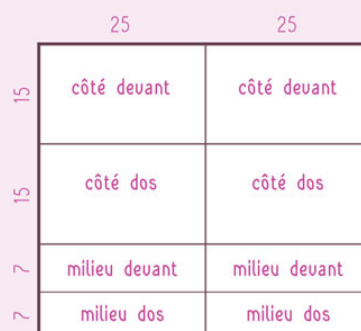

- 1,60 m de ruban
- Une épingle de nourrice
- Fil assorti aux tissus

Les dimensions des pièces prévoient des valeurs de couture de 1 cm.

Je m'entraîne à

Façonner des plis

Doubler

Rapporter une bande

Créer une coulisse (grande pochette)

Coudre un bouton-pression (petite pochette)



Réalisation de la grande pochette

1 Assemblage des tissus des faces extérieures

Arrondissez les angles du bas des quatre pièces des côtés à 3 cm (vous pouvez utiliser un gabarit de papier). Assemblez les tissus en alternant les couleurs. Épinglez. Piquez. Repassez les coutures ouvertes.

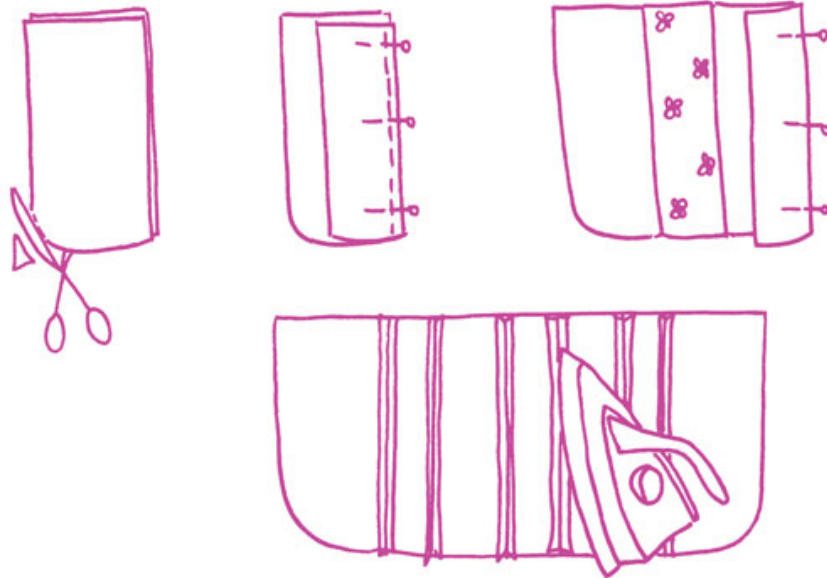

2 Réalisation des plis creux

Façonnez les plis en ramenant les coutures de part et d'autre des bandes à motifs au centre de celles-ci. Épinglez les plis. Sur chaque face, piquez les plis à points droits à 0,5 cm du bord en haut et en bas.

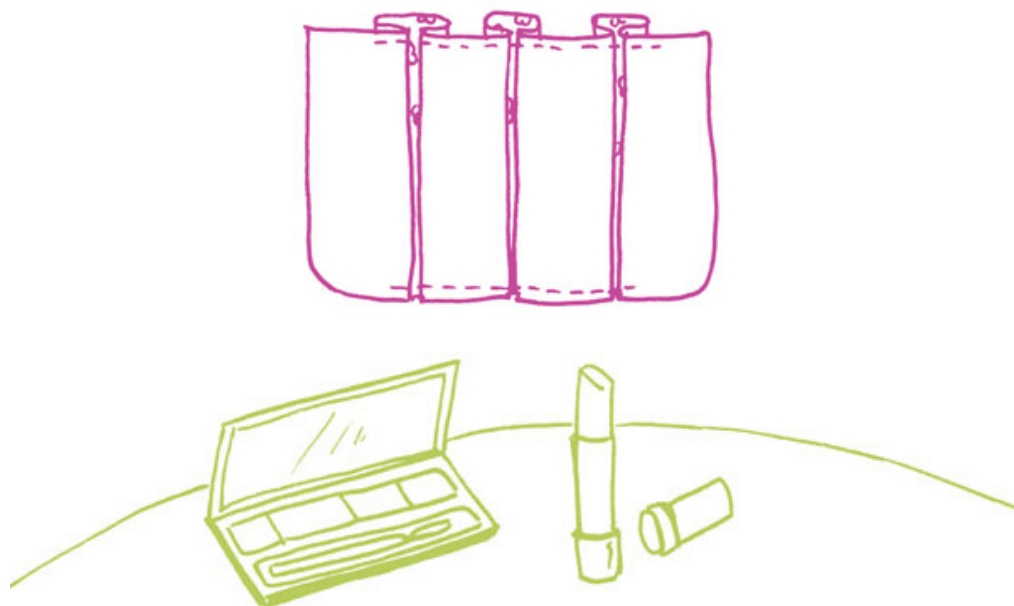

3 Assemblage des faces extérieures

Superposez les deux faces endroit contre endroit. Épinglez les trois côtés (à droite, en bas et en haut). Piquez. Retournez.

4 Assemblage de la doublure

Arrondissez les angles du bas à 3 cm. Superposez les deux tissus endroit contre endroit. Épinglez les trois côtés. Piquez. Rentrez la pochette dans la doublure envers contre envers.

5 Montage du revers

Superposez les deux bandes de revers endroit contre endroit. Épinglez les deux petits côtés. Piquez en laissant de chaque côté, une ouverture de 1 cm, à 4 cm du haut. Retournez le revers et pliez-le en deux dans la hauteur. Repassez, puis rouvrez-le de nouveau en le remettant sur l'envers.

Alignez le bas du revers autour du haut de la doublure, endroit contre endroit. Épinglez et piquez. Retournez la pochette.

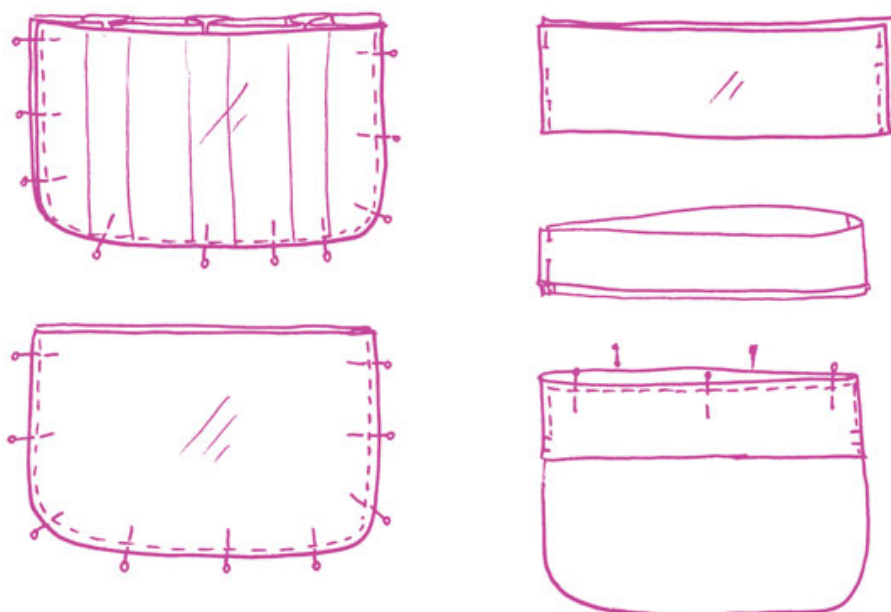

6 Coulisse

Repliez le revers de 1 cm vers l'envers, puis repliez le revers sur le devant de la pochette. Épinglez. Surpiquez le bas à 2 mm.

Piquez à 1,5 cm du haut du revers. À l'aide d'une épingle de nourrice, faites rentrer le ruban par une des ouvertures, en faisant 2 tours. Laissez dépasser le ruban de chaque côté. Ramenez les deux extrémités bord à bord et cousez-les à l'anglaise.

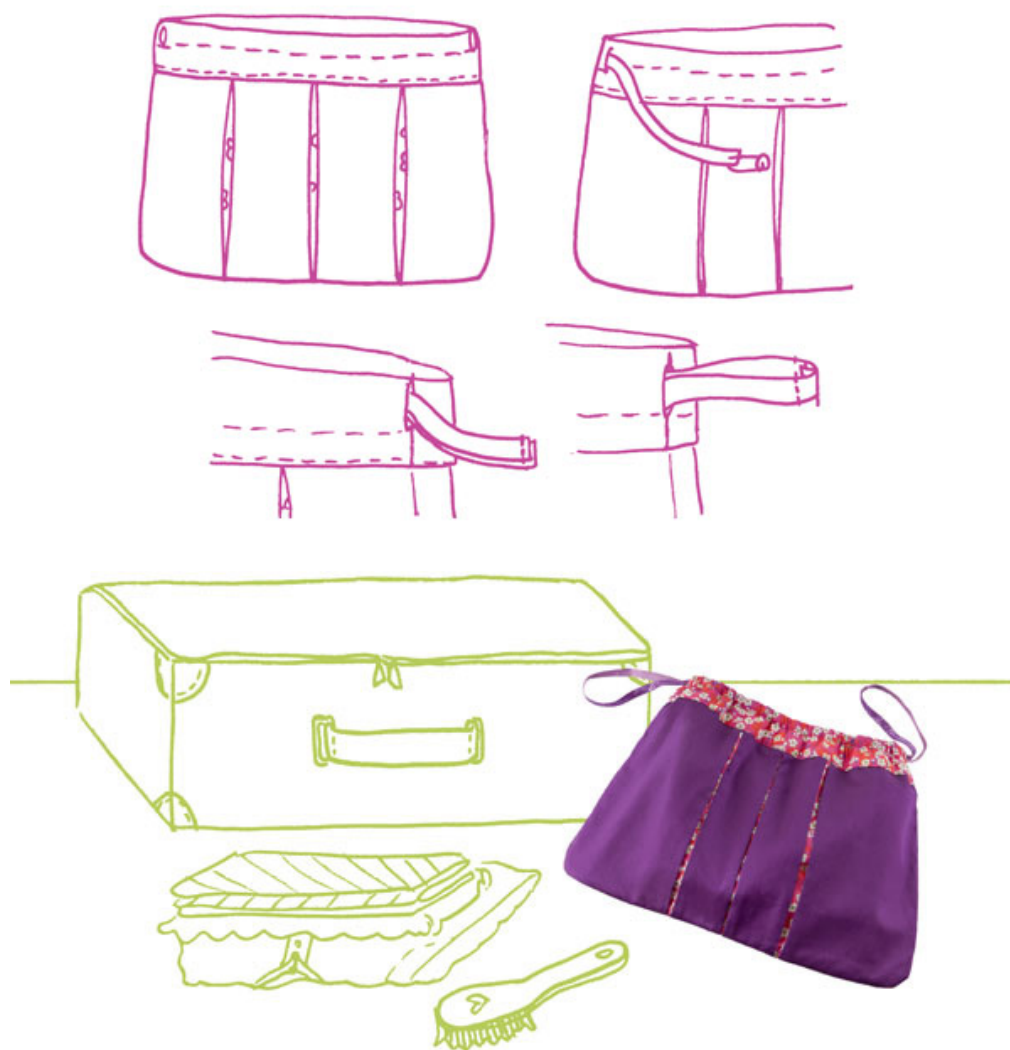

Réalisation de la petite pochette

Fournitures pour la petite pochette

- 15 x 50 cm de tissu à motifs Liberty



- 15 x 40 cm de doublure rose



- 24 x 35 cm de tissu violet

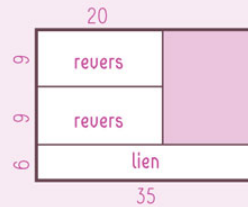

- Un bouton-pression
- Fil assorti aux tissus

Sauf mentions contraires, les dimensions des pièces prévoient des valeurs de couture de 1 cm.

1 Préparation des plis

Pliez une face extérieure en deux, faites une encoche en bas et en haut pour marquer le milieu. En partant du milieu, repliez chaque côté en deux et refaites une encoche sur ce pli. Arrondissez les angles du bas à 3 cm.

Réalisez le pli creux central de part et d'autre de l'encoche centrale en pliant à 0,5 cm, d'abord vers le centre, puis vers l'extérieur. Épinglez les plis.

Pour les plis plats latéraux, pliez le tissu sur la ligne d'encoche, puis rabattez de 1 cm vers l'extérieur. Épinglez les plis. Préparez la seconde face extérieure de la même façon.

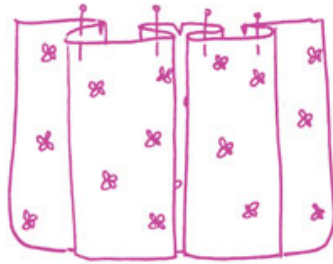
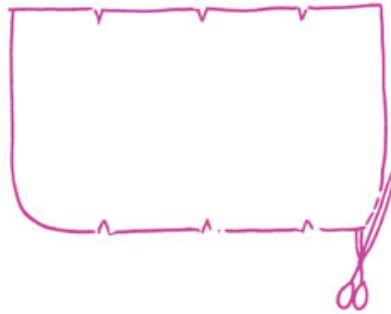

2 Maintien des plis

Sur chaque face, piquez les plis à points droits à 0,5 cm du bord, en haut et en bas.

3 Lien

Pliez la bande endroit contre endroit, épinglez et piquez le grand côté. Retournez. Repassez.

Placez le lien à 2 cm du haut sur une des faces de la pochette. Épinglez les extrémités bien à plat l'une au-dessus de l'autre pour former une boucle.

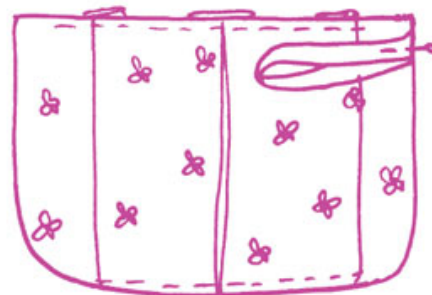
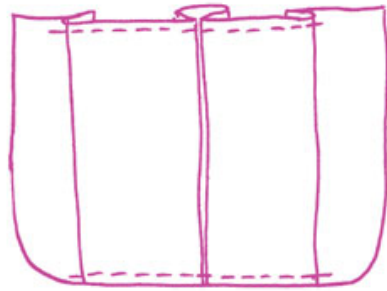

4 Assemblage de la doublure

Arrondissez les angles du bas en superposant les faces extérieures. Ajustez également la taille des pièces de doublure si nécessaire. Placez les deux pièces de doublure endroit contre endroit. Épinglez les trois côtés (à droite, en bas et en haut). Piquez.

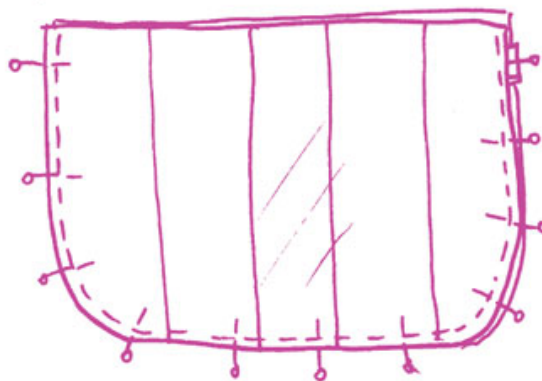
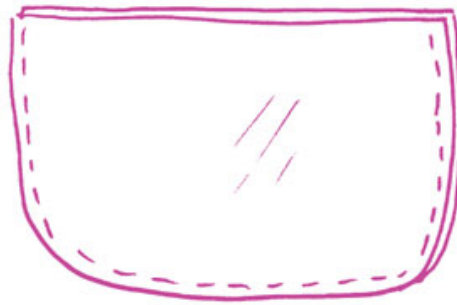

5 Assemblage des tissus extérieurs

Superposez les deux faces endroit contre endroit. Épinglez les trois côtés. Piquez. Retournez.

Rentrez la doublure dans la pochette envers contre envers en faisant coïncider les coutures des côtés.

6 Montage du revers

Superposez les deux bandes de revers endroit contre endroit. Épinglez les deux petits côtés. Piquez en ajustant sa largeur au haut de l'ouvrage. Retournez le revers et pliez-le en deux dans la hauteur. Repassez, puis rouvrez-le en le remettant sur l'envers.

Alignez le bas du revers autour du haut de la pochette, endroit contre endroit. Épinglez et piquez. Retournez le revers. Repliez-le de 1 cm vers l'intérieur et

cousez-le à la main à points glissés au-dessus de la doublure.

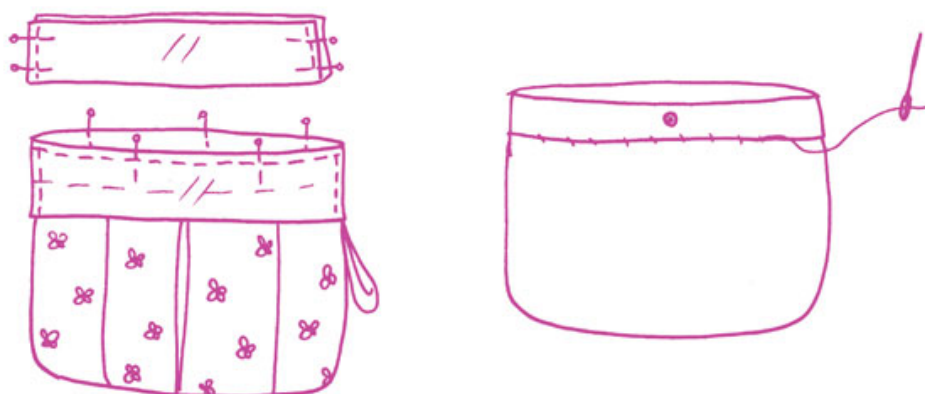

7 Finitions

À l'intérieur de la pochette, sur le revers, cousez les deux parties du bouton en vis-à-vis.





Doudou-coussin

Facile à réaliser tout en jouant sur les détails, ce coussin laissera la part belle à votre créativité. N'hésitez pas modifier la forme des oreilles ou du museau et à sélectionner les couleurs selon les goûts de l'enfant auquel il est destiné. Chat, ours ou lapin, ce modèle appréciera les variantes !

Fournitures

Dimensions de l'ouvrage terminé : 27 x 40 cm sans les pattes ni les oreilles

- 13 x 40 cm de tissu vichy fleuri
- 38 x 58 cm de tissu rouge uni
- 22 x 58 cm de tissu rouge à étoiles
- 300 grammes de ouate
- 25 cm d'élastique en 2 cm de large
- Fil assorti aux tissus

Les dimensions des pièces prévoient des valeurs de couture de 1 cm.

Chutes de tissus
> 5 x 8 cm de tissu blanc (yeux)
> 2 x 4 cm de tissu bleu (pupilles)
> 3 x 5 cm de tissu rose (museau)

- Je m'entraîne à
- Assembler
 - Retourner un ouvrage
 - Appliquer des tissus



Réalisation

1 Pattes et oreilles

Superposez les pièces deux par deux, endroit contre endroit. Arrondissez deux angles de chaque assemblage (petit côté pour les pattes). Épinglez-les et piquez-les en laissant le côté opposé aux arrondis ouvert. Retournez et repassez.

2 Assemblage de chaque face

Endroit contre endroit, superposez le haut et le bas de chaque face. Épinglez et piquez un des longs côtés. Repassez.

3 Visage

Découpez les éléments. Sur une des faces, épinglez-les. Piquez le tour de chaque pièce au point zigzag serré pour l'appliquer. Dessinez le bas du museau. Piquez au point zigzag serré en suivant le tracé.

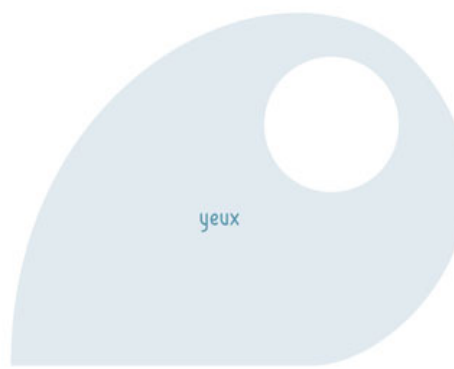
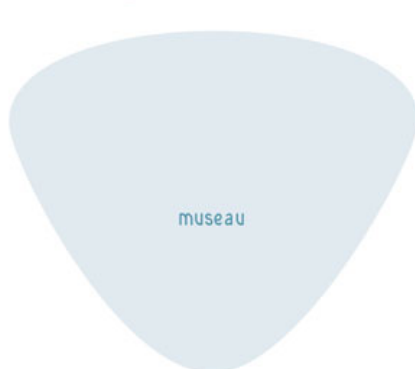
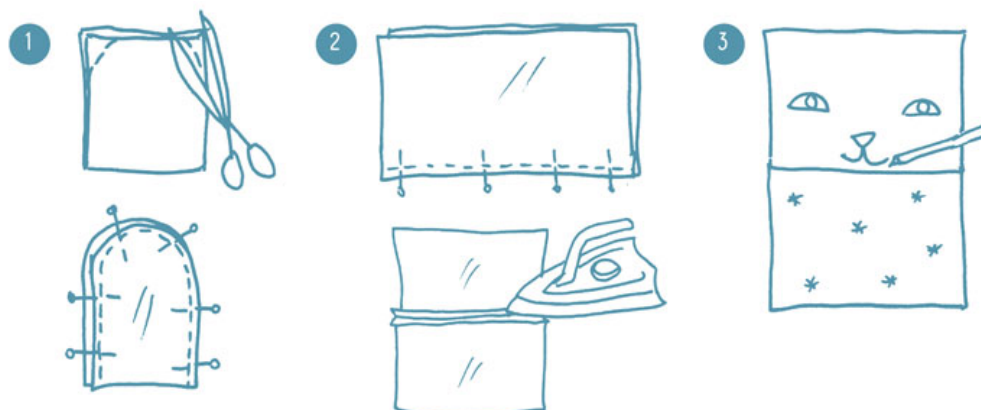

4 Queue

Pliez la queue en deux dans le sens de la longueur, endroit contre endroit. Épinglez l'élastique à l'une des extrémités. Piquez cette extrémité et le grand côté. Retournez par l'ouverture. Tirez l'élastique jusqu'à l'ouverture pour plisser le tissu. Maintenez l'élastique par une épingle ou par quelques points.

5 Assemblage du doudou

Épinglez les pattes, la queue et les oreilles en alignant leur côté ouvert sur le bord de la face brodée, endroit contre endroit. Superposez le dos du doudou, endroit

contre endroit. Épinglez les quatre côtés. Piquez en ménageant une ouverture de 10 cm.

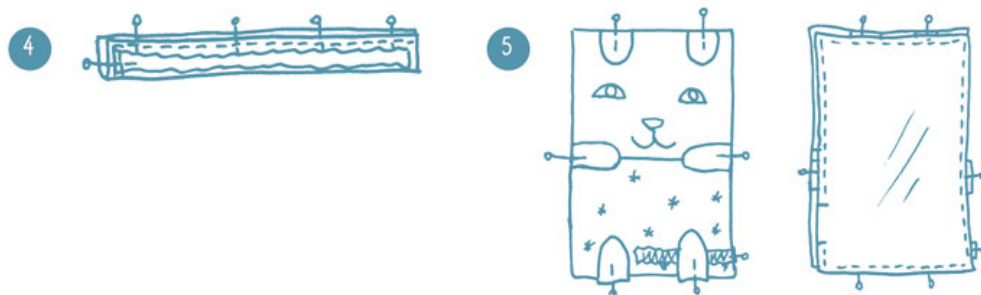

6 Finitions

Retournez et rembourrez. Fermez l'ouverture à points glissés.

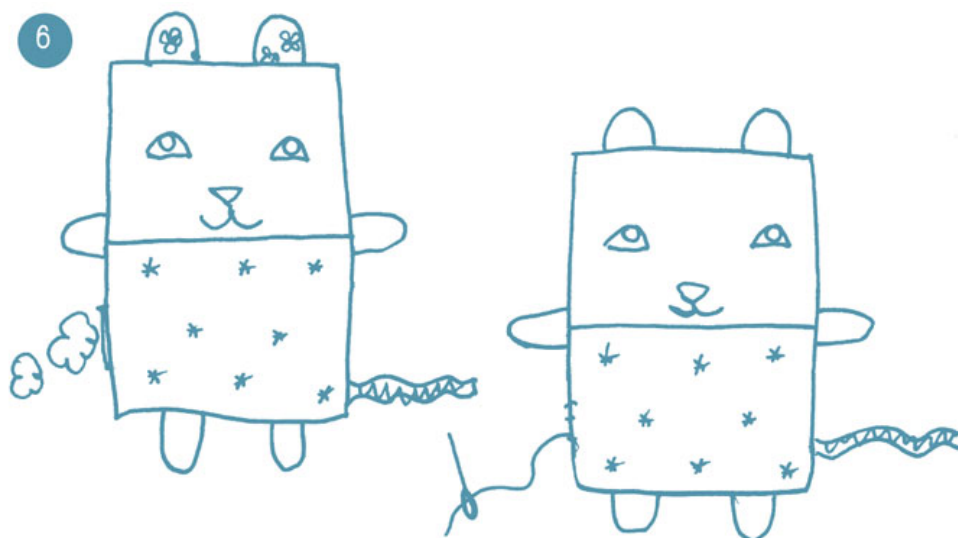

Édredon douillet

Cet ouvrage facile à réaliser fera son effet comme cadeau de naissance. Pour le centre, associez des tissus coordonnés à motifs marqués et d'autres plus fins. Disposez les bandes au sol pour trouver le rythme qui vous convient le mieux. Fiez-vous à votre fantaisie sans peur de vous tromper !

Fournitures

Dimensions de l'ouvrage terminé : 91 x 136 cm (il se peut cependant que les dimensions soient légèrement réduites selon l'épaisseur du molleton)

Dessous et molleton

- 88 x 138 cm de tissu et de molleton



Dessus

- 44 x 75 cm pour un des tissus (ici tissu fleuri)



Bordures

- 44 x 140 cm de tissu corail



- 22 x 75 cm pour 4 autres tissus coordonnés



- Fil assorti aux tissus
- Fil à broder Mouliné

Les dimensions des pièces prévoient des valeurs de couture de 1 cm.

Je m'entraîne à

Assembler

Molletonner

Coudre une bordure



Réalisation

1 Assemblage du dessus

Assemblez les six bandes de tissu au fur et à mesure :
endroit contre endroit, épinglez ensemble les grands

côtés de deux bandes, piquez. Ouvrez les coutures au fer.



2 Assemblage de la bordure

Placez les bandes de la bordure endroit contre endroit, sur les quatre côtés du patchwork en les laissant dépasser également de part et d'autre. Piquez en arrêtant chaque couture à 1 cm de chaque angle du patchwork. Pliez le patchwork dans la diagonale endroit contre endroit. Superposez les extrémités des bandes dans l'axe de la pliure endroit contre endroit. Épinglez-les. Piquez en prolongeant la diagonale dans l'angle. Formez les autres angles de la même manière. Repassez les coutures.

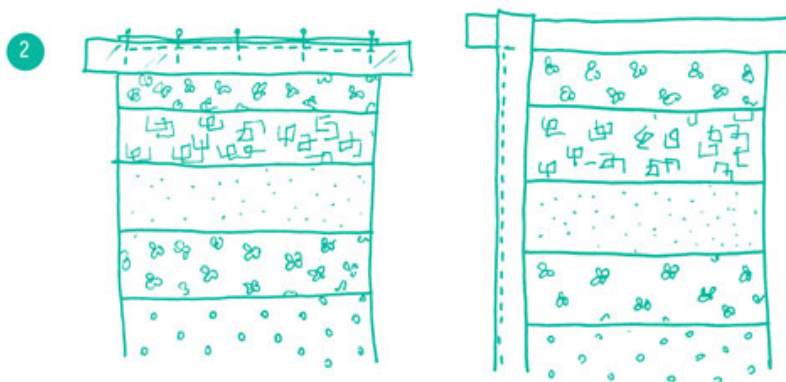

3 Assemblage du molleton et du dessous

Placez l'envers du patchwork sur le molleton. Recouvrez avec le tissu de dessous, en alignant bien les bords. Épinglez les quatre côtés. Piquez tout le tour en ménageant une ouverture de 20 cm sur l'un des côtés. Recoupez l'excédent de molleton dans les angles.

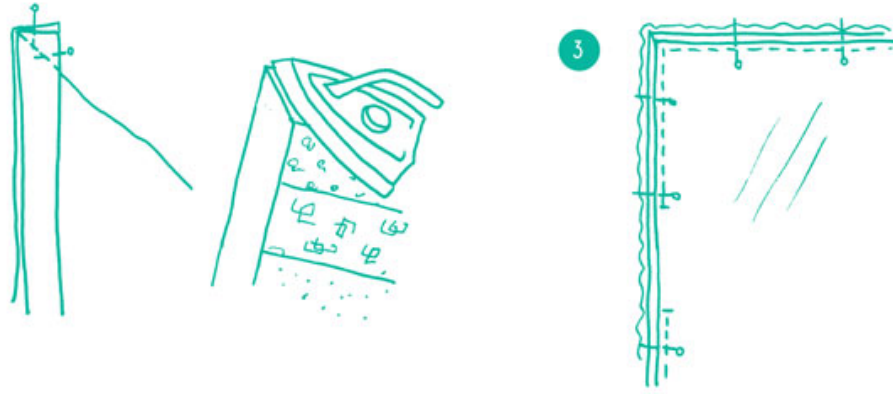

4 Finitions

Retournez par l'ouverture. Faites ressortir les angles. Fermez l'ouverture à la main, à points glissés. Avec 2 brins de fil Mouliné, exécutez à la main, à points avant, une surpiqûre à 0,5 cm de chaque bande du patchwork en prenant toutes les épaisseurs.

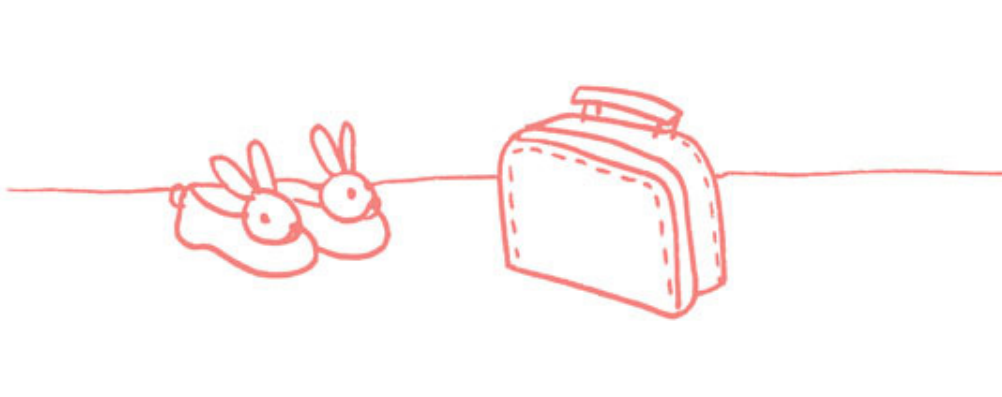
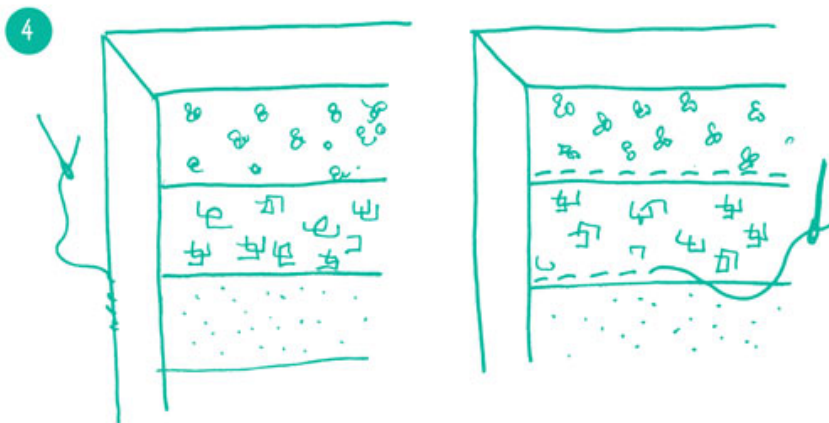

Galette de tabouret

Sans être très difficile, cet ouvrage, qui associe travail d'un patchwork, pose d'un passepoil et d'une fermeture, validera vos progrès en couture ! Si vous souhaitez « baisser », vous pourrez toujours supprimer le passepoil et remplacer le patchwork par un rond de tissu de la taille du dessous.

Fournitures

Dimensions de l'ouvrage terminé : 40 cm de diamètre

- 20 x 25 cm de deux tissus à motifs et de tissu de velours milleraies (rouge)



- 40 x 65 cm de tissu de velours milleraies (kaki)

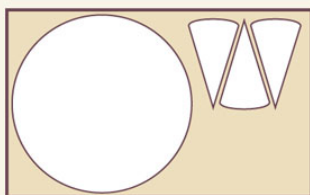

- Chute de tissu rouge
- 1,20 m de passepoil rouge
- Un bouton à recouvrir de 3 cm de diamètre environ
- Une fermeture à glissière de 40 cm
- Un disque de mousse de 38 cm de diamètre
- 2,40 m de ruban
- 19 x 38 cm de papier blanc
- Compas
- Fil assorti aux tissus

En vous basant sur ces croquis, coupez les pièces au fur et à mesure des explications.

Je m'entraîne à

Changer de pied-de-biche

Poser du passepoil

Poser une fermeture

Coudre un patchwork



Réalisation

1 Préparation du gabarit

Il vous servira pour le dessous et le dessus de l'ouvrage : pliez le papier en deux et tracez un quart de cercle. Découpez. Dépliez, vous obtenez un demi-cercle.

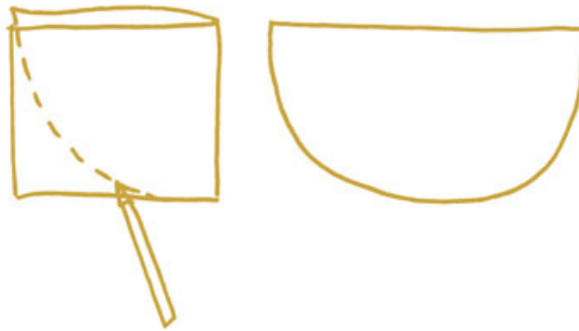

2 Coupe des pièces

Pliez le tissu du dessous en deux. Placez le gabarit en alignant son bord rectiligne à 1 cm du pli. Découpez en suivant l'arrondi. Puis coupez sur le pli du tissu. Vous obtenez 2 demi-cercles.

Repliez le gabarit en deux et en trois. Coupez une « part ». À l'aide de ce nouveau gabarit. Tracez trois triangles sur chacun des quatre tissus en ajoutant 0,5 cm le long des deux côtés droits.

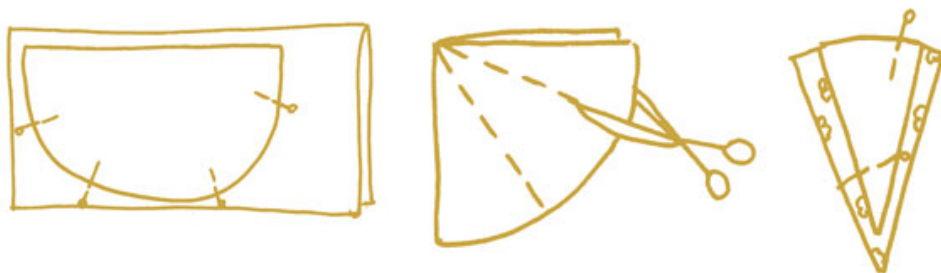

3 Assemblage du dessus

Épinglez les triangles endroit contre endroit en alternant les tissus. Piquez à 0,5 cm en partant de la base du triangle.



4 Pose du passepoil

Équipez la machine avec le pied ganseur. Épinglez le passepoil au bord du cercle constitué, bourrelet tourné vers l'intérieur. Piquez au plus près du bourrelet. Pour terminer et joindre les deux extrémités du passepoil, évidez le biais de son cordon sur 0,5 cm et raccordez par quelques points à la main.

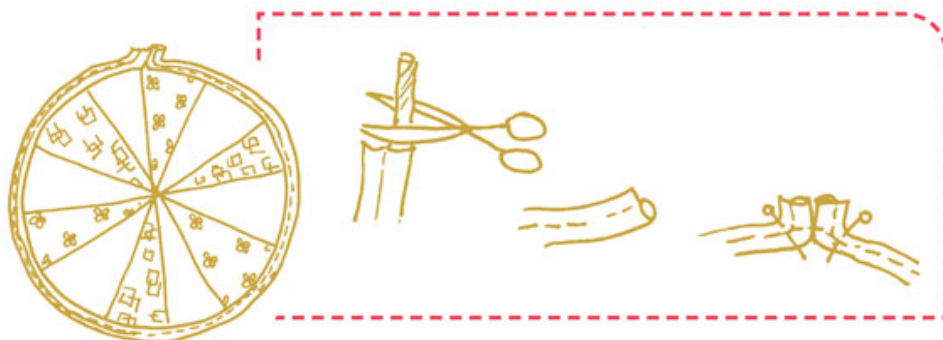

5 Dos du coussin

Toujours avec le même pied-de-biche, sur chaque demi-cercle, épinglez chaque côté de la fermeture, endroit contre endroit. Piquez au plus près des dents de la fermeture.

6 Assemblage des deux faces

Ouvrez la fermeture. Placez le dessus sur le dessous, endroit contre endroit. Épinglez le tour.

Piquez sur la couture du passepoil. Surfilez le pourtour. Retournez.

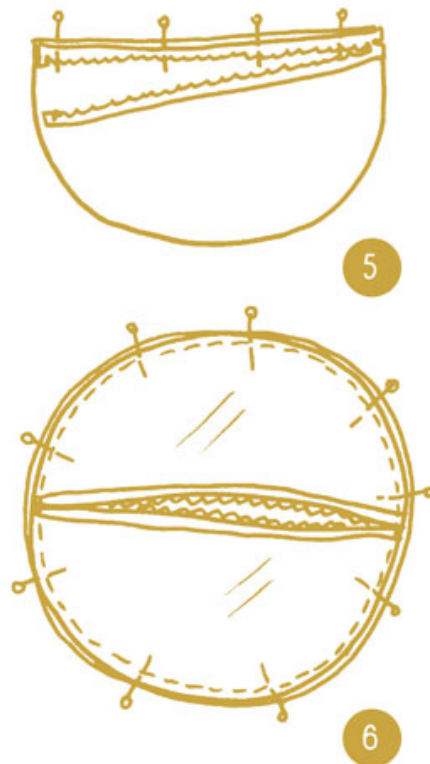

7 Finitions

Recouvrez le bouton en suivant les instructions du fabricant. Cousez le bouton au centre. Garnissez la housse.

Coupez le ruban en quatre. Sous le coussin, cousez à la main les morceaux de ruban par le milieu en les espaçant régulièrement.

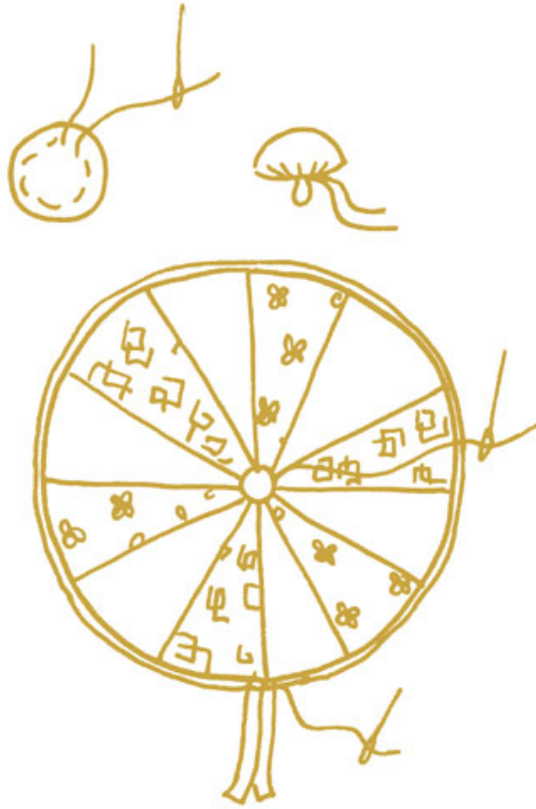

Remerciements et copyright

Remerciements de Sylvie Blondeau

Je dédicace ce livre à mes très chères élèves de Bry, de Vincennes et de Saint-Maur. Vous êtes les premières créatrices de ce livre, par vos questions et vos remarques. C'est pour vous et grâce à vous que cet ouvrage existe.

J'espère qu'il répondra aux attentes de toutes les apprenties couturières, qui comme vous, ont un jour pris la décision de dompter leur machine à coudre !

Je remercie chaleureusement La Droguerie qui a eu de nouveau la gentillesse de mettre à ma disposition de merveilleux tissus et un grand choix de Liberty, ainsi que de très beaux biais, passepoils, rubans et boutons.

Merci aux fournisseuses de thé et de petits gâteaux qui accompagnent nos séances de couture.

Merci à Fleurus et à tous les membres de l'équipe pour leur confiance renouvelée, et plus particulièrement à Christine pour son œil affuté et son énergie à mettre mes projets en forme.

La droguerie

9-11, rue du Jour 75001 Paris

01 45 08 93 27

Horaires et boutiques : www.ladroguerie.com

Direction éditoriale : Tatiana Delesalle

Édition : Marylise Trioreau et Mélanie Jean

Direction artistique : Julie Pauwels

Photographies : Thierry Antablían

Réalisation numérique : Noé Design

© Mango, une marque de Fleurus éditions, Paris, 2016
15/27, rue Moussorgski
75895 Paris Cedex 18

Dépôt légal : mars 2016

ISBN papier : 9782215150787

ISBN numérique : 9782812504815

www.mangoeditions.com

MANGO