

LA COUTURE FACILE

EN PAS À PAS

Astrid Eulalie & Annie Bailleux



FIRST
Editions

LA COUTURE FACILE

EN PAS À PAS

Astrid Eulalie & Annie Bailleux



FIRST
Editions

LA COUTURE FACILE

EN PAS À PAS

Astrid Eulalie

Avec la collaboration
d'Annie Bailleux

FIRST
Editions

© Éditions First, un département d'Édi8, 2016

« Cette œuvre est protégée par le droit d'auteur et strictement réservée à l'usage privé du client. Toute reproduction ou diffusion au profit de tiers, à titre gratuit ou onéreux, de tout ou partie de cette œuvre, est strictement interdite et constitue une contrefaçon prévue par les articles L 335-2 et suivants du Code de la Propriété Intellectuelle. L'éditeur se réserve le droit de poursuivre toute atteinte à ses droits de propriété intellectuelle devant les juridictions civiles ou pénales. »

ISBN : 978-2-7540-8491-8

ISBN Numérique : 978-2-4120-1536-0

Direction éditoriale : Aurélie Starckmann

Édition : Charlotte Becchio

Couverture : Joséphine Cormier

Illustrations : Pomkipik

Correction : Améline Néreaud

Éditions First, un département d'Édi8

12, avenue d'Italie

75 013 Paris – France

Tél. : 01 44 16 09 00

Fax : 01 44 16 09 01

E-mail : firstinfo@efirst.com

Site Internet : www.editionsfirst.fr

Ce document numérique a été réalisé par Nord Compo.

- **Astrid Eulalie** est journaliste pour la presse féminine. Elle a souhaité écrire un petit livre des bases de la couture afin d'aider toutes celles et ceux qui souhaitent se débrouiller au quotidien.

- **Annie Bailleux** est couturière modéliste. Elle a créé et réalisé de nombreuses créations en prêt-à-porter de luxe sur-mesure à partir de ses propres esquisses. Elle réalise le patronage, la coupe, la confection et les finitions de ses modèles. Passionnée, elle transmet son savoir lors des nombreux cours et stages qu'elle anime à Paris pour les débutants, faux débutants et professionnels.

AVANT-PROPOS

Vous n'avez pas appris à coudre étant plus jeune ? Vous êtes démuni face à un ourlet à faire ou un bouton à remplacer ? Vous trouvez les manuels de couture bien trop compliqués ?

Ce petit livre est fait pour vous !

Le *b.a.-ba de la couture* qui tient dans la poche, pour apprendre les principaux points de la couture à la main, se familiariser avec une machine à coudre, savoir utiliser des patrons, se débrouiller au quotidien (reprendre une chaussette, réduire la taille d'une jupe, poser un appliqué) et même faire ses premières petites créations couture !

LE MATÉRIEL

Du fil, une aiguille et d'autres accessoires...
Voici une petite liste du matériel de base
pour faire des petits travaux de couture.
Selon vos projets, tout ne vous sera pas utile,
chapitre à étudier donc !

LISTE DU MATÉRIEL

- 1 DES AIGUILLES
- 2 DU FIL
- 3 UN DÉ À COUDRE
- 4 DES ÉPINGLES EN ACIER
- 5 DES ÉPINGLES À TÊTE DE VERRE
- 6 UN MÈTRE DE COUTURIÈRE
- 7 UNE BONNE PAIRE DE CISEAUX POUR TISSU
- 8 DES CISEAUX CRANTEURS
- 9 DES PETITS CISEAUX DE BRODERIE
- 10 UN DÉCOUD-VITE (OU DÉCOUSEUR)
- 11 UN COUPE-FIL
- 12 UN FER À REPASSER ET UNE PLANCHE
- 13 UNE MACHINE À COUDRE
- 14 UN CRAYON À PAPIER
- 15 UN GABARIT
- 16 UNE CRAIE DE TAILLEUR
- 17 UNE RÈGLE EN BOIS OU EN MÉTAL
- 18 UNE ROULETTE DE MARQUAGE

DES AIGUILLES

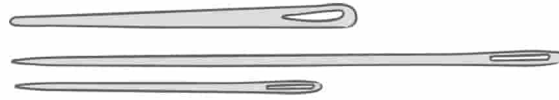

Il en existe de longueurs et de grosseurs différentes. Choisissez l'aiguille à utiliser en fonction du tissu, du fil et de la longueur du point. Notez que plus le tissu est fin, plus l'aiguille devra être fine et inversement, plus le tissu est épais, plus l'aiguille devra être grosse. Très important, le chas doit être suffisamment large pour pouvoir enfiler le fil. Avec une aiguille courte, vous réaliserez de petits points alors qu'avec une aiguille longue, vous ferez de larges points de fronces, plusieurs points avant en un seul coup d'aiguille, etc. La grosseur de l'aiguille est donnée par un numéro : plus celui-ci est grand, plus l'aiguille est fine. Les aiguilles au bout arrondi servent à repriser et à travailler la laine.

Achetez des aiguilles dites universelles (lot d'aiguilles en mercerie qui contiennent des aiguilles de la taille 3 à 9), vous pourrez ainsi faire face à tous les types de coutures à la main. Les tailles 7 et 8 sont les plus courantes et les plus utiles.

DU FIL



Il peut être en coton (pour coudre les tissus de coton) ou en matière synthétique. Le fil est enroulé autour d'une bobine. Pour que la couture soit la plus discrète possible, choisissez un fil légèrement plus foncé que le tissu. Dans le cas d'un tissu

imprimé, sélectionnez un fil assorti à la couleur dominante du tissu ou du fond. Achetez en mercerie un assortiment de fils qui vous permettra de réaliser des ourlets, de reprendre ou de coudre des boutons, etc. dans la gamme de couleur de vos vêtements. Et ayez toujours du fil blanc, du noir et du marron. Le cordonnet est utilisé pour les surpiqûres contrastantes et en relief ou les boutonnières.

④ UN DÉ À COUDRE



Il permet de protéger le bout du doigt lorsqu'on coud à la main, surtout un tissu épais. Il aide à pousser l'aiguille. En métal, en caoutchouc, en cuir ou en plastique il se place au bout de l'index ou du majeur.

⑤ DES ÉPINGLES EN ACIER



Ces petites tiges métalliques très fines, pointues d'un côté et munies d'une tête de l'autre, vous serviront à assembler les différentes pièces de tissu à coudre. Pour les stocker et les attraper facilement, un petit coussin à épingles sera parfait. Leur tête fine permet de coudre le tissu tout en laissant les épingles.

⑥ DES ÉPINGLES À TÊTE DE VERRE

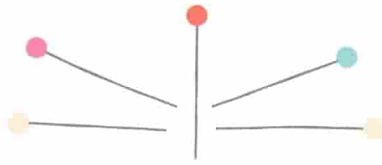

Très pratiques avec leurs têtes rondes colorées, elles sont facilement repérables. Elles sont idéales pour les tissus épais.

6 UN MÈTRE DE COUTURIÈRE

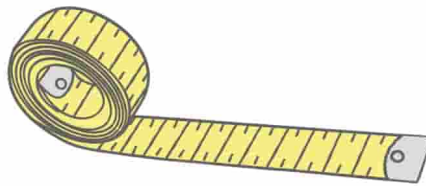

C'est un ruban de 1,50 m de long, gradué le plus souvent sur les deux faces en sens inverse.

7 UNE BONNE PAIRE DE CISEAUX

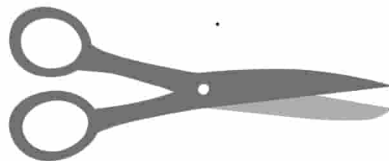

Idéalement, elle ne devrait servir qu'à la coupe des tissus et des fils. Elle doit être proportionnelle à la taille de votre main pour plus de confort et permettre de couper avec précision. Utilisez cette paire de ciseaux uniquement pour la coupe de tissu, sous peine de les abîmer. Prévoyez donc une seconde paire de ciseaux pour couper les patrons en papier.

8 DES CISEAUX CRANTEURS

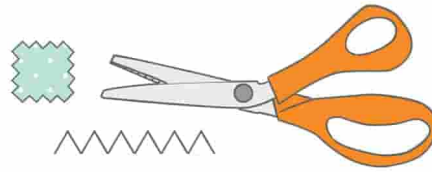

Ils présentent des lames en dents de scie. On les utilise pour couper les tissus qui s'effilochent facilement ou pour obtenir un bord décoratif. Leur usage permet d'éviter de surfiler les pièces de tissu.

DES PETITS CISEAUX DE BRODERIE

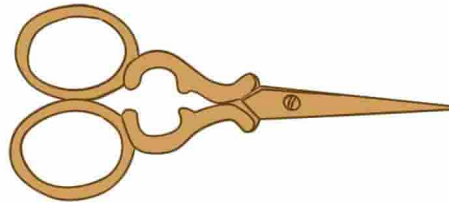

Leur extrémité pointue permet de couper les petits fils, et d'ouvrir les boutonnières.

UN DÉCOUD-VITE [OU DÉCOUSEUR

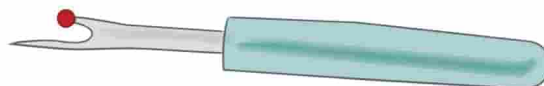

Cet accessoire ressemble à un stylo. L'une de ses extrémités est munie d'une fourche doté d'une pointe d'un côté, et d'une boule de l'autre. Il est très pratique pour découdre les coutures.

UN COUPE-FIL

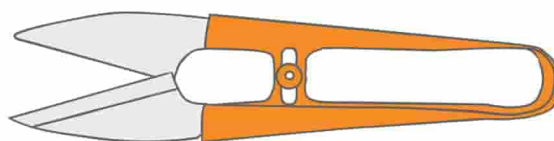

Idéal pour couper facilement les fils en toutes circonstances et fendre les boutonnères.

12 UN FER À REPASSER ET UNE PLANCHE



Il est indispensable de repasser les coutures au fur et à mesure pour faciliter le montage et pour que votre création soit la plus soignée possible. Lorsque vous cousez, laissez votre fer allumé sur le réglage « laine », près de vous.

13 UNE MACHINE À COUDRE

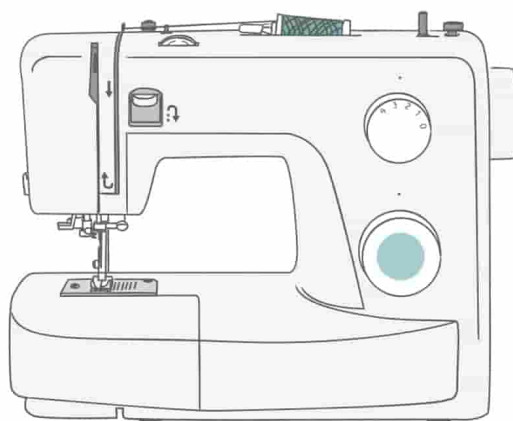

Elle n'est pas indispensable pour la petite couture du quotidien. Toutes les techniques et tous les modèles présentés

dans ce livre pourront être cousus, au choix, à la main ou à la machine.

15 UN CRAYON À PAPIER

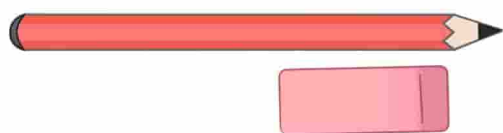

Choisissez-le pas trop gras et accompagnez-le d'une gomme.

SI VOUS UTILISEZ DES PATRONS

15 UN GABARIT

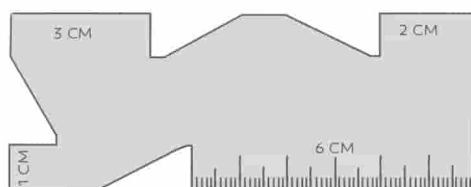

Il s'agit d'une règle en métal ou en plastique de 4×10 cm avec des repères de coupes de 1 ; 1,5 ; 2 ; 3 et 4 cm. Il permet de mesurer facilement les valeurs de couture et les hauteurs d'ourlet.

15 UNE CRAIE DE TAILLEUR



Pour reporter les patrons et faire les tracés sur tous les tissus sans les abîmer.

15 UNE RÈGLE EN BOIS OU EN MÉTAL



De 30 cm à 1 m de long, pour mesurer facilement les grandes longueurs.

UNE ROULETTE DE MARQUAGE

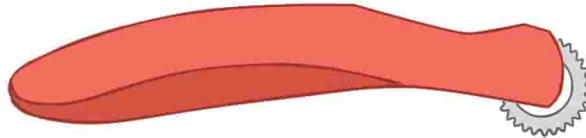

La roulette de marquage s'utilise la plupart du temps avec du papier carbone à tissu qui se glisse entre le tissu et le papier du patron à reproduire. Elle permet, grâce à ses dents en zigzag, de transférer tous les repères du patron sur le tissu.

Si vous souhaitez faire uniquement de la petite couture et donc, ne pas investir dans du matériel, contentez-vous du minimum : du fil, un petit lot d'aiguilles, un dé à coudre et une petite paire de ciseaux.

LES TISSUS

Rentrer dans une mercerie peut vite faire tourner la tête... Tout est beau, tout fait envie ! Mais comment se repérer parmi toutes ces matières ? Comment choisir le bon tissu ? Voici quelques points de repères :

Les fibres des tissus

- Fibres naturelles d'origine animale : soie, laine, cachemire, etc.
- Fibres naturelles d'origine végétale : coton, lin, chanvre, etc.
- Fibres chimiques artificielles, obtenues à partir de la cellulose (pâte à papier) : viscose, rayonne, acétate.
- Fibres synthétiques obtenues à partir de résidus pétrolifères : polyamide, polyester, acrylique, polyuréthane.

Le façonnage des tissus

On distingue plusieurs types de façonnage, les principaux sont :

- Les tissus tissés : composés d'un fil de chaîne et d'un fil de trame qui s'entrecroisent sur le métier à tisser et forment ainsi l'étoffe.
- Les tissus tricotés ou jersey, qui sont fortement déconseillés aux débutantes.
- Les matières non tissées : feutre en laine par exemple.

La préparation des tissus (le décatissage)

Lors de leur fabrication, les tissus subissent de nombreux traitements chimiques. Les toiles de lin ou de coton reçoivent par exemple un apprêt pour leur donner un bel aspect et maintenir la raideur. Il est vivement conseillé de supprimer cet apprêt en lavant le tissu à 30 °C en cycle court avant d'entamer un quelconque ouvrage de couture. On dit alors qu'on décatit les tissus. Les doublures risquent de rétrécir, il est important de les passer aussi au lavage rapide à 30 °C avant de les utiliser. En ce qui concerne la soie, il est préférable de ne pas la laver ; contentez-vous de la décatir avec la vapeur d'un fer à repasser.

Si vous n'êtes pas certain de la qualité des couleurs et que vous avez peur qu'elles déteignent au lavage, vous pouvez faire tremper votre tissu 1 heure dans de l'eau tiède additionnée de vinaigre blanc, cela fixera la couleur.

Attention !

Lavez, séchez et repassez impérativement vos tissus avant de les travailler !

La constitution des tissus

Un tissu est composé d'un fil de chaîne qui correspond aux fils tendus sur le métier à tisser, et d'un fil de trame qui vient entrecroiser les fils de chaîne pour former une armure (mode d'entrecroisement). Le droit-fil est le fil de chaîne du tissu. De chaque côté se trouvent les lisières.

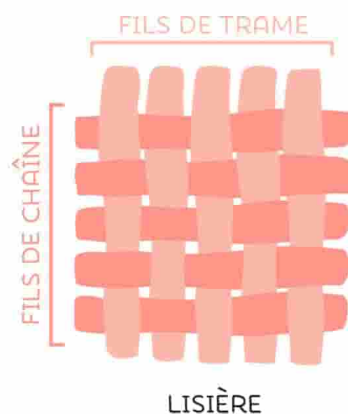

- Les fils de chaîne : fils parallèles à la lisière.
- Les fils de trame : fils perpendiculaires à la lisière.

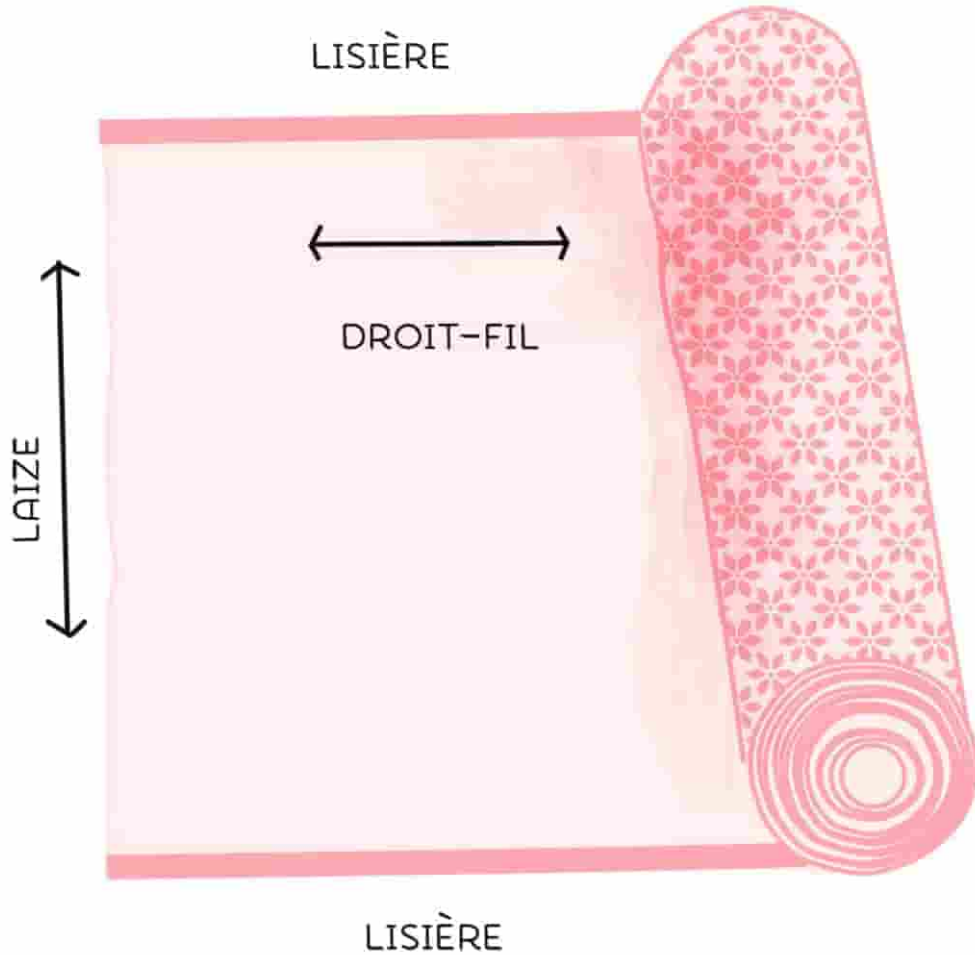

- La laize : il s'agit de la largeur du tissu entre les deux lisières.
- La lisière : elle est tissée plus serrée que le reste du tissu, et se trouve de chaque côté du tissu.
- Le droit-fil : le tissu a un sens et il est très important de le reconnaître ! Le droit-fil du tissu est le sens parallèle à la lisière - c'est le sens de chaîne.

Autre astuce pour le trouver : c'est le sens dans lequel le tissu se déforme le moins lorsqu'on tire dessus.

- Le biais : il s'agit d'une ligne imaginaire orientée à 45° par rapport au droit-fil. C'est le sens le plus extensible du tissu.

COUDRE À LA MAIN

Non, une machine n'est pas indispensable pour coudre ! Quantité de choses sont réalisables sans machine.

Certes, vous ne pourrez pas coudre des mètres de rideaux à la main, mais vous pourrez faire toute la couture du quotidien (ourlet de pantalon, etc.) et même beaucoup plus (coussin déco, etc.).

ENFILER UNE AIGUILLE

La première étape pour coudre à la main est de passer un fil dans le chas de l'aiguille et de faire un nœud à son extrémité. Coupez une longueur de fil de 60 cm maximum, au-delà, le fil s'emmêlerait pendant la couture. Coupez le fil en biseau.

-  Tenez l'aiguille verticalement, entre le pouce et l'index d'une main. Prenez le fil entre le pouce et l'index de l'autre main, humidifiez-en légèrement le bout pour le faire tenir droit. N'hésitez pas à le recouper un peu s'il s'effiloche. Faites passer une dizaine de centimètres de fil à travers le chas de l'aiguille.

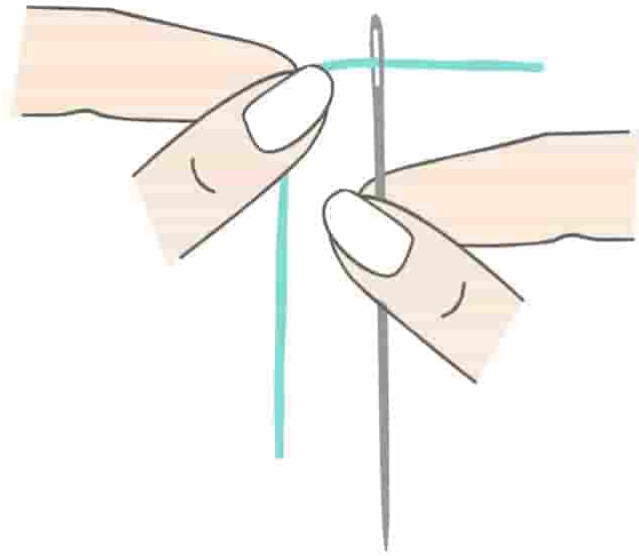
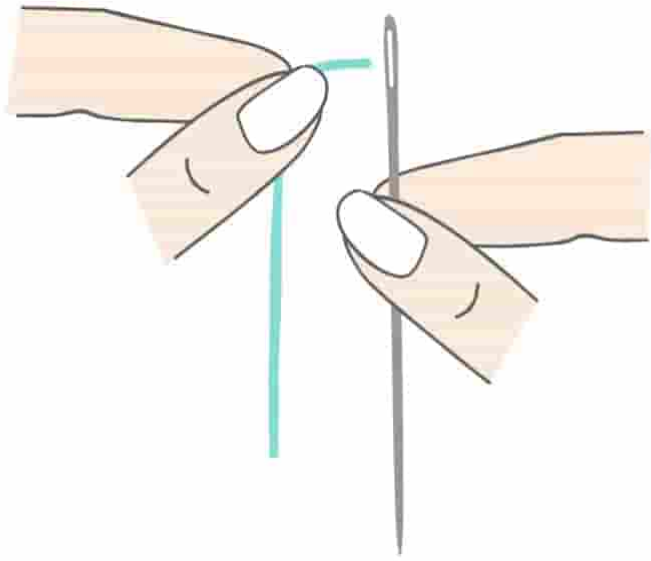

- Faites un nœud à l'autre extrémité du fil, en formant une boucle autour de l'index et en la maintenant avec le pouce. Poussez avec le pouce l'extrémité du fil à travers cette boucle et tirez. Le nœud est fait et l'aiguillée est prête.

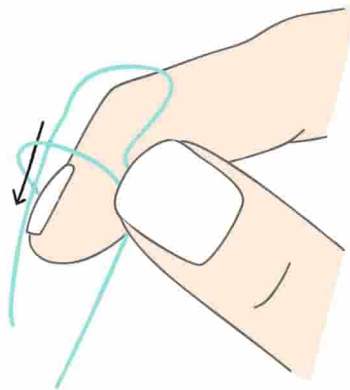

Attention !

Choisissez du fil 100 % coton pour les cotonnades et un fil polyester pour les tissus synthétiques.

LES DIFFÉRENTS POINTS

Savoir coudre à la main est très utile, notamment pour réparer les accrocs, faire des finitions, reprendre des vêtements ou encore, coudre de petits objets. Il existe de nombreux points à la main, chacun ayant un usage spécifique. Les explications sont données pour les droitiers. Si vous êtes gaucher, inversez les sens de couture.

Les points courants

Les points les plus utilisés sont le point avant et le point de piqûre : polyvalents, ils peuvent servir dans de nombreux cas, que ce soit pour assembler des pièces de tissu, coudre une fermeture Éclair, ou encore réaliser des fronces.



Le point avant (ou point droit)

Ce point se réalise de la droite vers la gauche.

- 1 Préparez l'aiguillée. Piquez l'aiguille sur l'envers du tissu pour le faire sortir sur l'endroit du tissu, au point A.
- 2 Repiquez en B et faites ressortir l'aiguille en C.
- 3 Continuez ainsi sur toute la longueur souhaitée. Veillez à ce que les distances AB et CD soient égales pour un joli rendu.

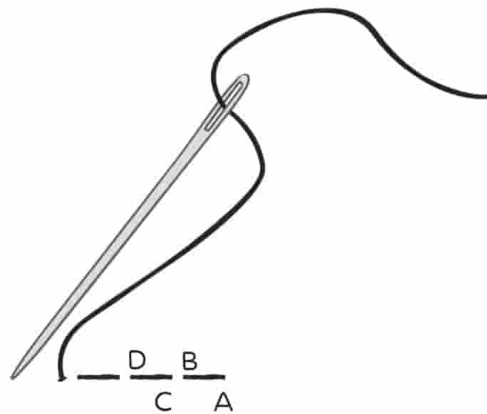

Idéal pour les coutures rapides à la main de petits ouvrages.

Notez que plus les points sont petits, plus la couture est solide.

Le point de bâti (et de fronces)

Ce point se réalise de la même façon que le point avant mais les points font entre 0,5 et 1 cm. Ce point, provisoire, qui se défait une fois la couture définitive réalisée, sert à assembler grossièrement deux pièces de tissu avant de les piquer à la machine, pour que les pièces restent en place lors de la couture à la machine. Il est conseillé de choisir du fil à bâtir, qui est un fil épais, contrastant avec le tissu. Il s'enlèvera après la réalisation de la couture avec un découd-vite.



Ce point sert à bâtir, c'est-à-dire assembler provisoirement deux pièces de tissu.

Le point de piqûre

Ce point est le plus solide. Sur l'endroit, il forme une suite de points similaires à une couture réalisée avec une machine à coudre. Il se réalise de la droite vers la gauche.

- 1 Préparez l'aiguillée. Piquez l'aiguille sur l'envers du tissu pour le faire sortir sur l'endroit du tissu, au point A.
- 2 Repiquez en B, à droite et à 2 mm du point A.
- 3 Sortez en C, à gauche et à 2 mm du point A.
- 4 Reprenez au point A et continuez ainsi sur toute la longueur souhaitée.



Idéal pour assembler des pièces de tissu qui nécessitent une couture très solide.

Le point arrière

Ce point est similaire à un point de piqûre, à ceci près que les points ne sont pas serrés mais espacés. Il est donc plus rapide à coudre, tout en restant solide. Il se réalise de la droite vers la gauche.

- 1 Préparez l'aiguillée. Piquez l'aiguille sur l'envers du tissu pour le faire sortir sur l'endroit du tissu, au point A.
- 2 Repiquez en arrière, en B.
- 3 Sortez en C.
- 4 Continuez ainsi sur toute la longueur souhaitée.

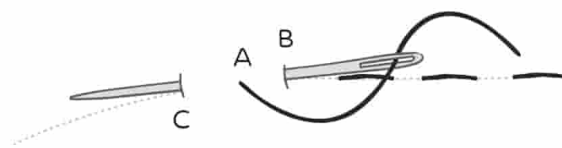

Idéal pour assembler des pièces de tissu.

Le point glissé

Ce point invisible sert à faire des ourlets sur les vêtements de ville, mais cette technique sert aussi à refermer discrètement l'ouverture laissée sur certains ouvrages cousus sur l'envers, et qui permet de les retourner. Il se réalise de la droite vers la gauche.

- 1 Préparez l'aiguillée. Glissez l'aiguille à droite, sous l'ourlet, sur l'envers du tissu, et déplacez-la de quelques millimètres sur la gauche.
- 2 Sortez en A.
- 3 Piquez en B en prenant sous l'aiguille 1 fil du tissu.
- 4 Sortez en C.
- 5 Continuez ainsi sur toute la longueur souhaitée.

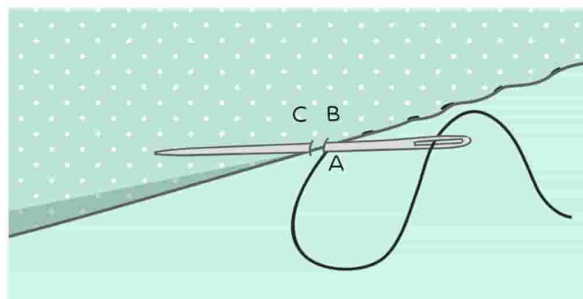

Idéal pour une couture totalement invisible.

Le point de chausson

Ce point invisible sert à faire des ourlets sur des tissus épais. Il se réalise de la gauche vers la droite sur deux « lignes parallèles ».

- 1 Préparez l'aiguillée. Piquez l'aiguille entre les deux tissus et sortez l'aiguille en A, sur la « ligne inférieure ».
- 2 Piquez en B en diagonale, sur la « ligne supérieure ».
- 3 Sortez en C, quelques millimètres en arrière.
- 4 Piquez en D en diagonale, sur la « ligne inférieure ».
- 5 Continuez ainsi sur toute la longueur souhaitée.

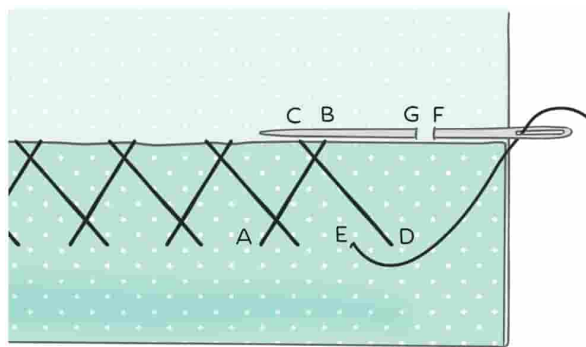

Un point intéressant pour réaliser des ourlets quasiment invisibles sur des tissus épais ou extensibles.

Ne prendre qu'un seul fil avec la pointe de l'aiguille est impératif pour un beau rendu.

Le point de surfil

Ce point est réalisé à cheval le long d'un bord de tissu coupé, de la gauche vers la droite.

- 1 Préparez l'aiguillée. Piquez l'aiguille sur l'envers du tissu et sortez l'aiguille en A.
- 2 Piquez en B, de nouveau sur l'envers du tissu.
- 3 Continuez ainsi sur toute la longueur souhaitée.

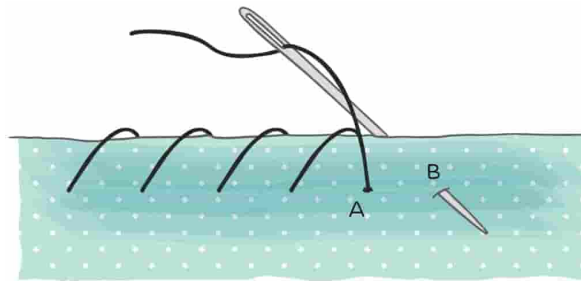

Ce point permet de surfiler toutes les pièces découpées dans du tissu pour éviter les effilochures et permettre ainsi un rendu soigné.

Comment commencer et/ou finir ma couture ?

C'est très simple ! Lorsque vous cousez à la main, terminez votre couture en faisant un nœud sur l'envers du tissu. Piquez deux fois sur le dernier point, piquez ensuite l'aiguille en arrière, puis ressortez-la tout près en prenant quelques fils du tissu et passez l'aiguille dans la boucle ainsi formée. Si vous travaillez avec une machine à coudre, il existe une fonction "Point d'arrêt", pour commencer et terminer une couture : elle s'active avec le bouton « marche arrière » (voir [ici](#)).

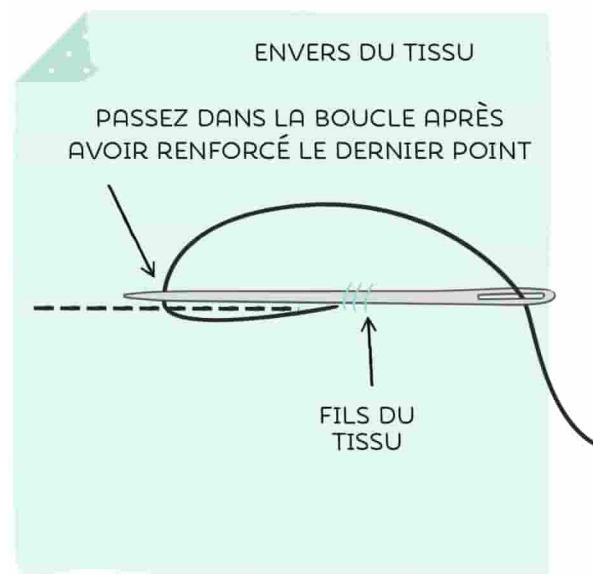



COUDRE À LA MACHINE

Vous avez franchi le pas,
une machine à coudre est entre vos mains,
mais comment l'utiliser,
tout semble si compliqué...
Pas d'inquiétude, suivez le guide !

PRÉSENTATION D'UNE MACHINE À COUDRE

Voici le schéma d'une machine à coudre mécanique standard.
Attention : les différents éléments présentés ici peuvent varier
d'un modèle de machine à l'autre.

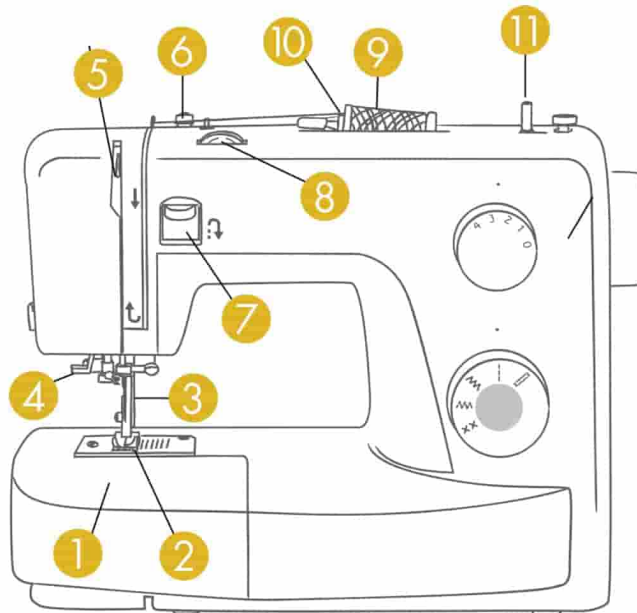

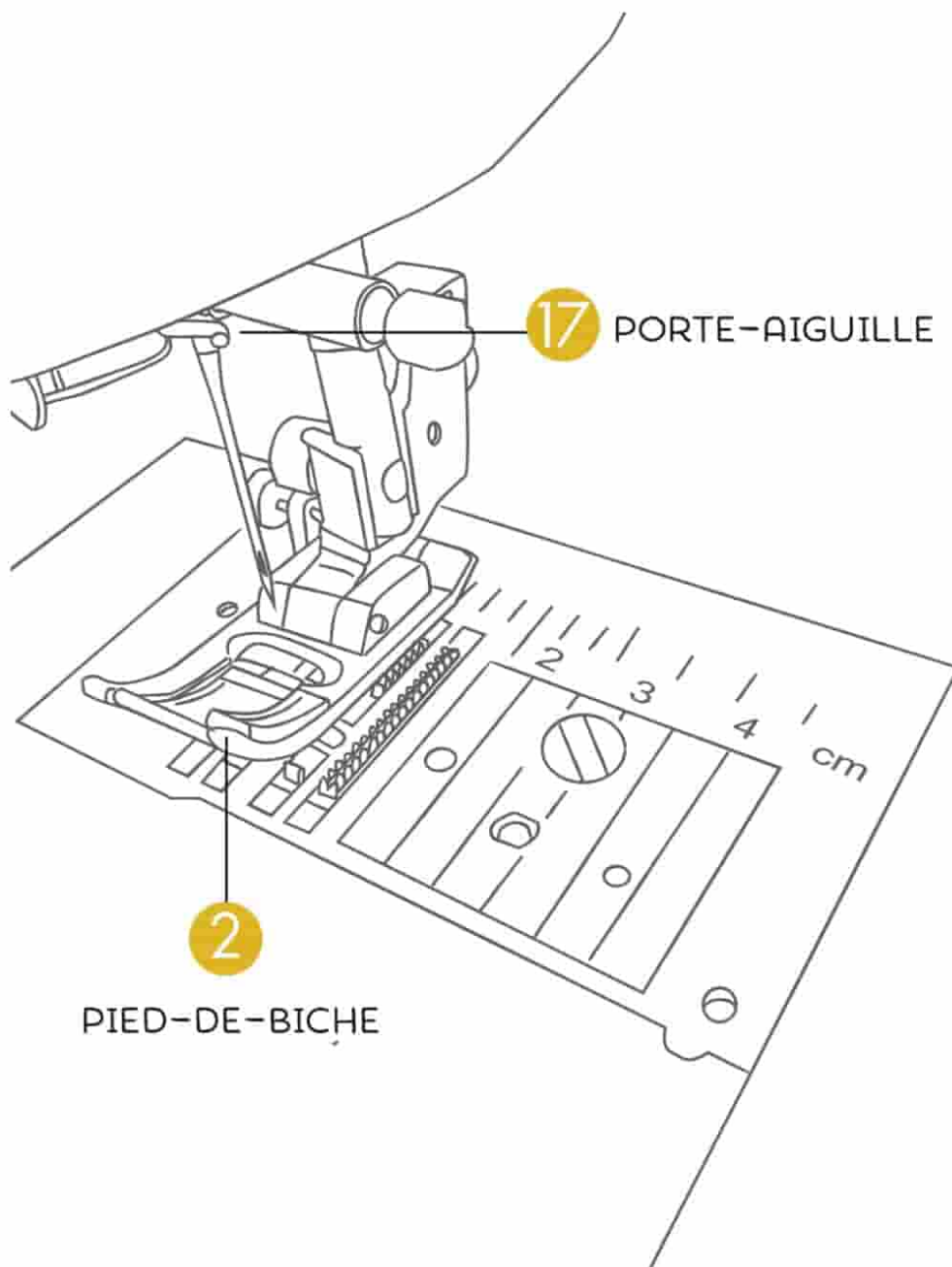

17 PORTE-AIGUILLE

2 PIED-DE-BICHE

- 1 Plateau amovible : pour coudre des pièces de tissu cylindrique, vous devez retirer cette partie (on appelle ça coudre en mode « bras libre »).
- 2 Pied-de-biche : il applique une pression continue sur le tissu pendant la couture. Choisissez le pied-de-biche correspondant au point sélectionné, afin d'éviter de casser l'aiguille ([voir notice de la machine](#)).
- 3 Support de pied-de-biche ou barre à aiguille : on y fixe le pied-de-biche. Le levier permettant de monter ou d'abaisser le pied-de-biche est généralement situé à l'arrière de la machine, juste au-dessus du support.
- 4 Levier d'enfilage d'aiguille : il permet un enfilage automatique du fil dans le chas de l'aiguille.
- 5 Releveur de fil : il se lève ou s'abaisse en même temps que l'aiguille. L'aiguille est en position haute quand le releveur est complètement remonté.
- 6 Guide-fil pour le remplissage de la canette : vous devez y faire passer le fil de la bobine lors du bobinage de la canette.
- 7 Bouton « marche arrière » : très important ! Actionnez ce bouton quand vous voulez réaliser un point d'arrêt en début et en fin de couture ([voir notice de la machine](#)).
- 8 Sélecteur de tension : il permet de régler la tension du fil afin d'obtenir des points aussi jolis au-dessus qu'en dessous. Avec une tension trop faible, le fil formera des boucles sous le tissu ; si la tension est trop forte, il le fera au-dessus. Le croisement du fil entre chaque point doit se faire dans le tissu, il ne doit pas se voir.
- 9 Porte-bobine : elle accueille la bobine de fil.

- 10 Couvercle de bobine : il évite que la bobine ne s'échappe.
- 11 Bobineur : on y place la canette vide pour la remplir.

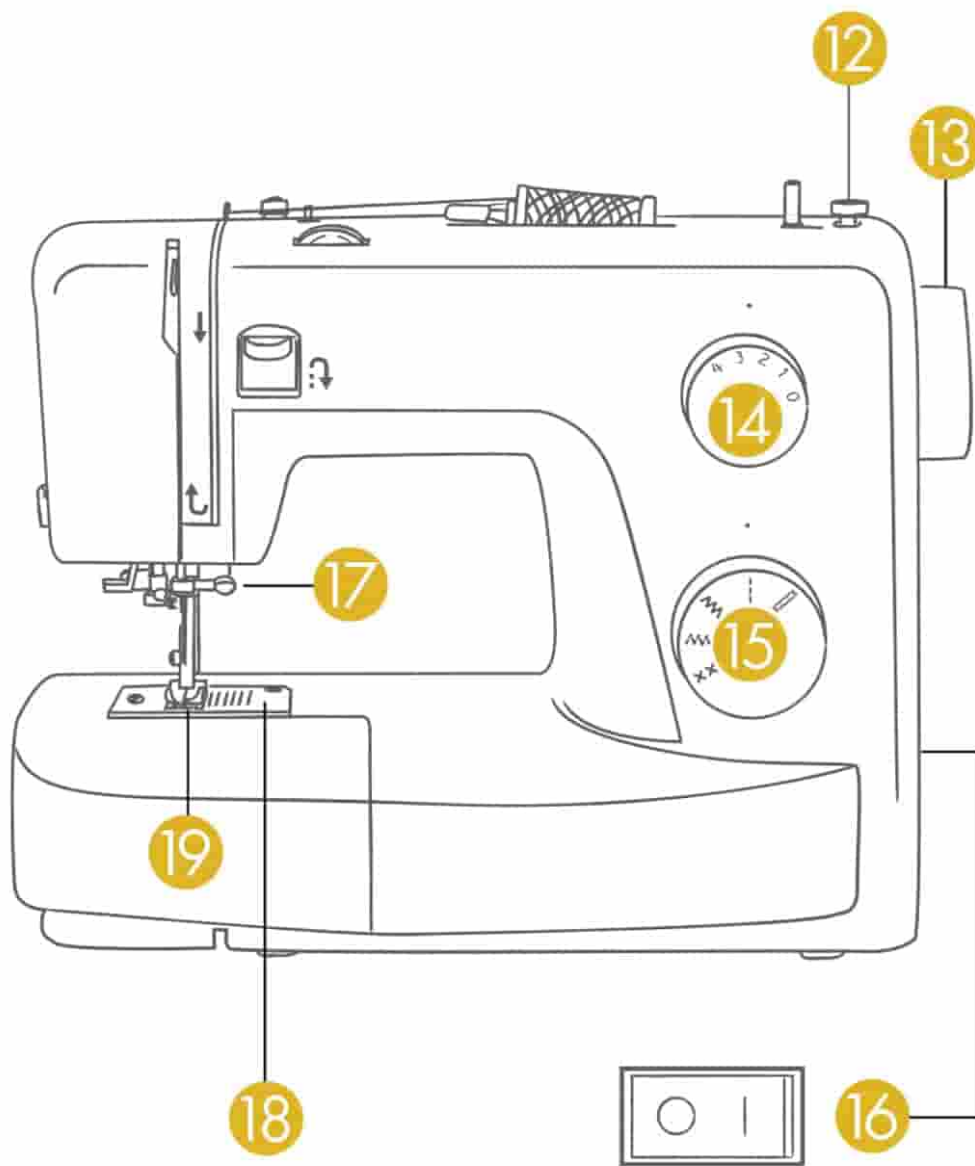

- 12 Arrêt de la canette : une fois la canette remplie, elle s'arrête automatiquement de tourner en touchant cet élément.
- 13 Volant : on le retourne (toujours vers soi) pour coudre manuellement, remonter ou abaisser l'aiguille, mais aussi pour ramener le fil au-dessus de la plaque à aiguille après avoir installé la canette.

- 12 Sélecteur de longueur de point : il permet de régler la longueur des points.
- 15 Sélecteur de point : il permet de choisir parmi les différents points proposés par la machine (point droit, point zigzag, point fantaisie décoratif, etc.).
- 10 Bouton de mise en marche : il met votre machine sous tension. C'est le bouton marche/arrêt.
- 17 Porte-aiguille : il comporte une vis qui se desserre afin de pouvoir changer d'aiguille.
- 18 Plaque d'aiguille : cette plaque métallique est gravée de lignes droites, parallèles au pied-de-biche. Ce sont des guide-ligne qui vous permettent de coudre en lignes droites. Choisissez la ligne correspondant à la marge de couture que vous désirez. Le logement de la canette se trouve sous la plaque d'aiguille.
- 19 Griffes d'entraînement : elles permettent au tissu d'avancer dans le sens de la couture.

LES POINTS MACHINE

Les machines à coudre utilisent deux fils : le fil de bobine sur « le dessus » de votre machine et le fil de canette sur « le dessous ». Lors de la couture, les fils s'entrecroisent pour former des nœuds qui sont les points de couture. Les points les plus utilisés - quand on débute - sont le point droit (ou de piqûre) et le point zigzag.

- Le point droit s'utilise pour assembler des pièces de tissu, pour surpiquer, etc.
- Le point zigzag s'utilise pour surfiler des pièces de tissu, faire des boutonnières, des appliqués, etc.



POINT AVANT (POINT DROIT)



POINT ZIGZAG



POINT INVISIBLE

(N'EXISTE PAS SUR TOUTES LES MACHINES)



POINT DE SURJET

(N'EXISTE PAS SUR TOUTES LES MACHINES)



BOUTONNIÈRE

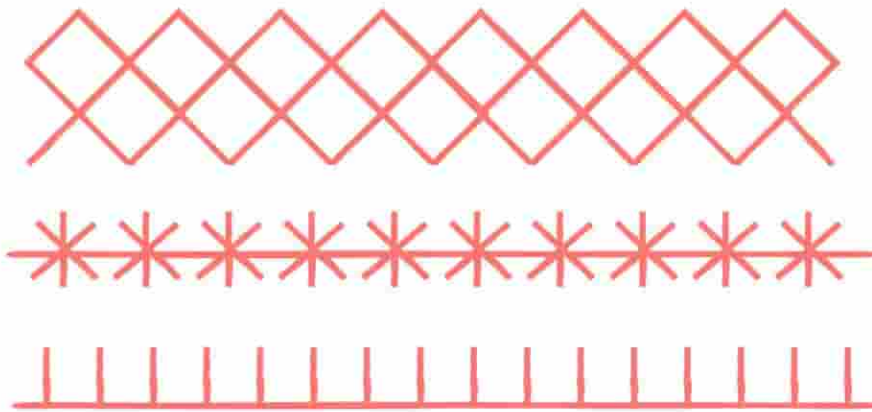

POINTS DÉCORATIFS

(N'EXISTE PAS SUR TOUTES LES MACHINES)

Comment choisir la bonne aiguille ?

Le choix de l'aiguille doit se faire avec soin, car une aiguille non adaptée au tissu peut causer des soucis lors de la couture ! Sur les boîtes d'aiguilles, vous trouverez deux chiffres, le premier correspond à la taille de l'aiguille. Plus il est petit, plus l'aiguille est fine ; plus il est élevé, plus elle est grosse. Pour une cotonnade légère ou une soie, choisissez une aiguille n° 70, pour un jean, une aiguille n° 90 ou 100 et pour un tissu épais, une aiguille n° 110. Attention, si l'aiguille est trop fine, pour le tissu, elle se cassera ou se tordra. Si elle est trop grosse pour le tissu, elle fera un trou dans le tissu ou l'abîmera.

En plus de ces aiguilles standards, voici quelques exemples d'aiguilles spécifiques :

- L'aiguille spéciale pour le jean : elle convient aux tissus épais et au tissage serré comme le jean.
- L'aiguille spéciale pour le cuir : sa pointe se termine en forme de flèche coupante, idéale pour percer le cuir sans le déchirer.
- L'aiguille à pointe ronde : elle est utilisée pour coudre le jersey ; sa pointe ronde lui permet de glisser entre les mailles.

UTILISER LA MACHINE À COUDRE

Voici les étapes à suivre pour préparer votre machine à coudre. Attention, cela ne vous dispense pas de lire le mode d'emploi de votre machine, car chaque modèle a ses particularités.

Préparer la machine à coudre

- 1 Choisissez le fil avec lequel vous allez coudre (voir [ici](#)), glissez la bobine sur le porte-bobine (9), puis placez le couvercle de bobine (10).
- 2 Placez une canette vide sur le bobineur (11), enfiler ensuite le fil de la bobine dans la canette en suivant le mode d'emploi de votre machine à coudre. Faites glisser l'axe du bobineur sur la droite.
- 3 Mettez la machine en marche (16), puis appuyez sur la pédale jusqu'à ce que la canette soit remplie. Faites glisser l'axe du bobineur sur la gauche. Coupez le fil et enlevez la canette.
- 4 Choisissez l'aiguille adaptée au tissu que vous allez coudre, insérez-la dans le porte-aiguille (17) et resserrez la vis. Attention au sens de l'aiguille, mettez toujours la grande rainure devant.
- 5 Choisissez le pied-de-biche adapté au point que vous allez réaliser et fixez-le au support de pied-de-biche (2 et 3).
- 6 Placez la canette dans son compartiment sous la plaque de l'aiguille (18), dans le sens indiqué sur votre mode d'emploi (horaire ou antihoraire), puis enfiler le fil (voir mode d'emploi de votre machine).

- 👉 Enfilez le fil de bobine dans le chas de l'aiguille (voir mode d'emploi de votre machine). Tournez le volant de la machine à coudre vers l'avant (13) pour faire entrer l'aiguille dans le compartiment à canette et faire ressortir le fil. Laissez dépasser les deux fils d'une quinzaine de centimètres.

**Voilà, vous pouvez utiliser
votre machine à coudre !**

Attention !

Sélectionnez toujours le point que vous voulez utiliser lorsque l'aiguille est relevée et hors du tissu.

Mémo !

On appelle valeur ou marge de couture la distance entre le bord du tissu et la couture. Le plus souvent, elle mesure entre 1 et 1,5 cm de large (exceptionnellement 0,5 cm).

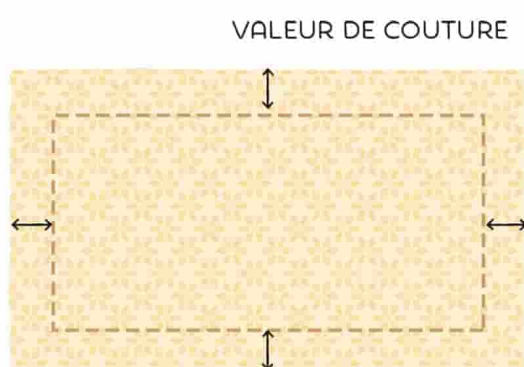

Les premiers points

Avant de commencer à coudre, faites une couture-test sur une chute de votre tissu, afin de vérifier la longueur et la largeur du point, ainsi que la tension du fil. Bonne nouvelle, si votre machine est électronique, la tension se réglera automatiquement !

Pour commencer, entraînez-vous ! Oui, prenez des morceaux de tissu et tracez des lignes, des angles, des courbes, avec un feutre spécial pour tissu et essayer de coudre en suivant les tracés de façon à mémoriser le geste. Vous pouvez aussi faire des coutures droites bien parallèles pour apprendre à piquer à intervalles réguliers. C'est la seule solution pour progresser, et cet apprentissage peut être très ludique ! À vous de le rendre agréable !

Astuces

Pour réaliser une couture bien droite, assurez-vous que la lisière du tissu reste toujours parallèle à l'une des lignes de la plaque d'aiguille que vous choisirez en fonction de la marge de couture désirée. Si vous n'arrivez pas à visualiser la ligne sur la plaque en métal, collez un morceau de masking tape le long de cette ligne afin de pouvoir toujours garder votre tissu à la bonne distance. Vous pouvez aussi utiliser du papier sur lequel vous tracerez des lignes et des courbes pour vous entraîner à piquer droit ou à respecter des courbes.

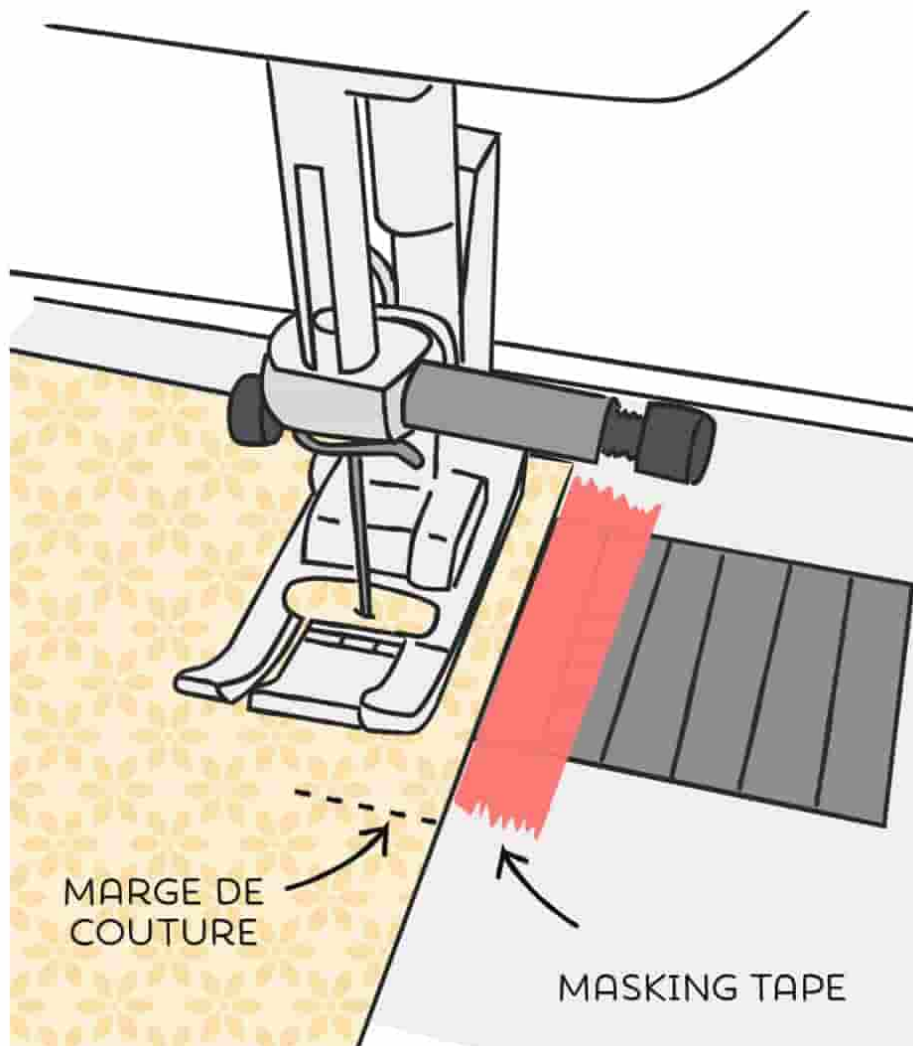

Notez aussi que pour piquer dans un angle droit, il faut planter l'aiguille au niveau de l'angle puis lever le pied-de-biche et faire pivoter le tissu. Rabaissez ensuite le pied-de-biche et continuez à piquer.

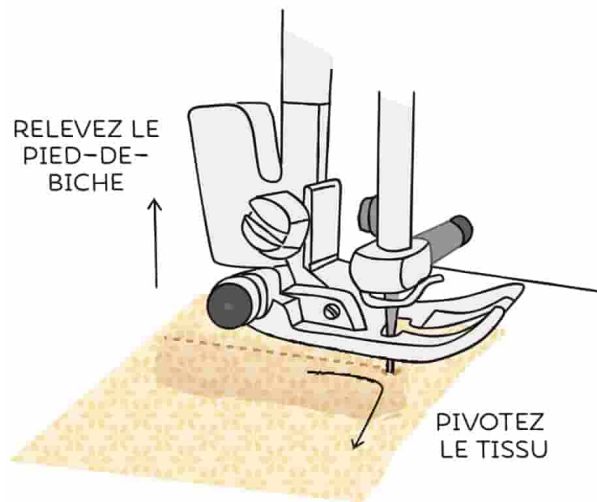

Lorsque vous effectuez une couture au point avant, faites toujours un point d'arrêt (quelques points arrière) pour commencer ou terminer la couture. Faites quelques points avant, puis actionnez la marche arrière de votre machine : la couture arrière se crée automatiquement et vient se superposer au début de la première couture. Reprenez alors votre couture au point avant. Ce geste permet d'éviter que la couture ne s'ouvre en début et en fin de la partie cousue. Faites la même chose quand vous arrivez à la fin de votre couture.



SOS : MA MACHINE NE FONCTIONNE PAS, POURQUOI ?

- La machine ne démarre pas.

Pourquoi ? L'alimentation électrique n'est pas sous tension.

Solution ? Vérifier que la machine est bien branchée.

- Le tissu n'avance pas.

Pourquoi ? L'épaisseur des tissus à piquer est trop importante, les griffes d'entraînement sont encombrées de fils.

Solution ? Machine pas assez puissante pour le tissu que vous souhaitez travailler, ou présence d'un amas de fils sous le pied-de-biche.

- Le tissu fronce.

Pourquoi ? Fil trop gros par rapport au tissu, pied-de-biche non adapté, tension du fil mal réglée.

Solution ? Changer de fil ou le pied-de-biche, vérifier la tension du fil.

- Le tissu est entraîné d'une façon irrégulière.

Pourquoi ? Système d'entraînement du tissu ayant besoin d'être nettoyé.

Solution ? Nettoyer la machine.

- Les points ne sont pas réguliers.

Pourquoi ? Aiguille époincée, fil non adapté (trop fin ou au contraire trop gros par rapport au tissu).

Solution ? Vérifier le fil et le réglage de la machine.

- Les fils s’emmêlent sous le tissu au début de la couture.

Pourquoi ? La tension du fil de la bobine est trop lâche ou le fil est mal enfilé.

Solution ? Maintenir le fil de bobine et de canette à l’arrière du pied-de-biche au début de la couture.

- L’aiguille s’est cassée !

Pourquoi ? Mauvais choix d’aiguille (trop fine ou au contraire, trop grosse par rapport au tissu), tissu déplacé lors de la couture, pied-de-biche non adapté, rencontre avec une épingle piquée dans le tissu, tension du fil trop forte...

Solution ? Changer d’aiguille !

- Le fil de canette casse.

Pourquoi ? Canette mal préparée, fil mal enroulé ou de mauvaise qualité, tension du fil trop forte.

Solution ? Faire une nouvelle canette. Vérifier la tension du fil.

- Le fil de bobine casse.

Pourquoi ? Aiguille trop usagée qui use le fil, fil de mauvaise qualité, machine mal enfilée...

Solution ? Changer d’aiguille et renfiler le fil de bobine.

- Je vois le fil de canette sur l'endroit de l'ouvrage.

Pourquoi ? La tension du fil de bobine est peut-être trop importante ou le fil de la canette n'est pas bien passé dans le tenseur de la canette.

Solution ? Diminuer la tension du fil de bobine après avoir vérifié que le fil de canette est bien en place.

- Je vois le fil de bobine sur l'envers de l'ouvrage.

Pourquoi ? La tension du fil de bobine est peut-être trop faible, le fil est mal enfilé dans la machine.

Solution ? Augmenter la tension du fil de bobine après avoir vérifié si elle est bien en place, et la machine bien enfilée.

- La machine est bruyante ou fonctionne lentement.

Pourquoi ? La machine a besoin d'être lubrifiée et nettoyée.

Solution ? Nettoyer et huiler régulièrement la machine, surtout le crochet (toutes les 20 heures de travail). Se reporter au mode d'emploi de la machine.

Attention !

L'entretien, le dépoussiérage, le nettoyage et le graissage de votre machine sont essentiels à son bon fonctionnement. Reportez-vous à son mode d'emploi pour connaître les différentes étapes à réaliser et à quelle fréquence vous devez le faire.

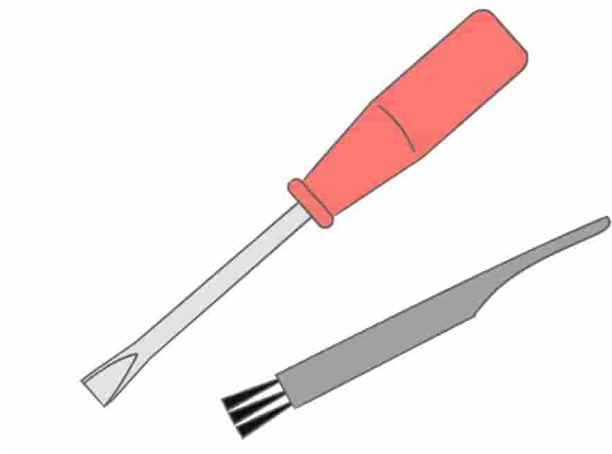

SOS COUTURE !

J'ai maigri, je flotte dans ma jupe !
Ce pantalon a besoin d'un ourlet !
Ma chaussette est trouée !
Comment faire ?

MON PANTALON EST TROP LONG ! COMMENT FAIRE UN OURLET ?

Attention !

Si votre pantalon est neuf, lavez-le avant de faire l'ourlet !

On prépare l'ourlet

- 1 Essayez votre pantalon devant une glace et demandez à un tiers de placer plusieurs épingles pour plier l'ourlet à la hauteur souhaitée.
- 2 Marquez l'ourlet devant et derrière, les deux marques ne doivent jamais avoir plus d'1 cm de différence.

On retourne le pantalon sur l'envers

- 3 L'ourlet doit mesurer 3 ou 4 cm de haut. Si vous avez trop de longueur, coupez avec des ciseaux cranteurs pour que le tissu ne s'effiloche pas. Si vous n'avez pas de ciseaux cranteurs, coupez avec les ciseaux de tailleur et faites un point de surfil à la main tout le long du bord coupé (voir [ici](#)) ou surfilez à la machine avec un point zigzag et son pied-de-biche adapté.
- 4 Bâtissez votre ourlet (voir [ici](#)).

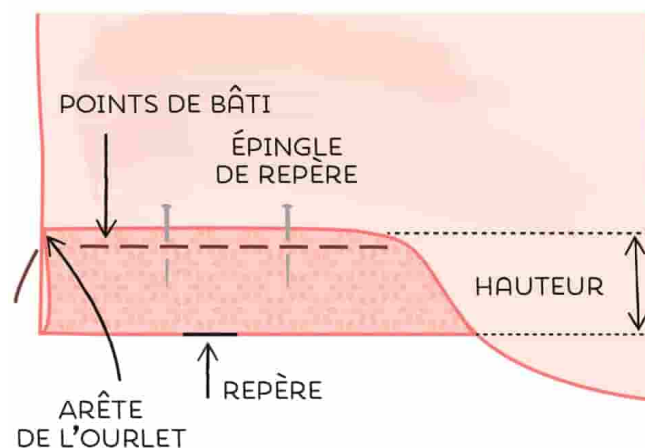

On pique...

... à la machine (point droit, voir [ici](#)) ou à la main (point de piqûre voir [ici](#)) pour les jeans et les pantalons de toile. L'ourlet est alors visible sur l'endroit.

Le fil peut être ton sur ton ou, au contraire, contrasté.

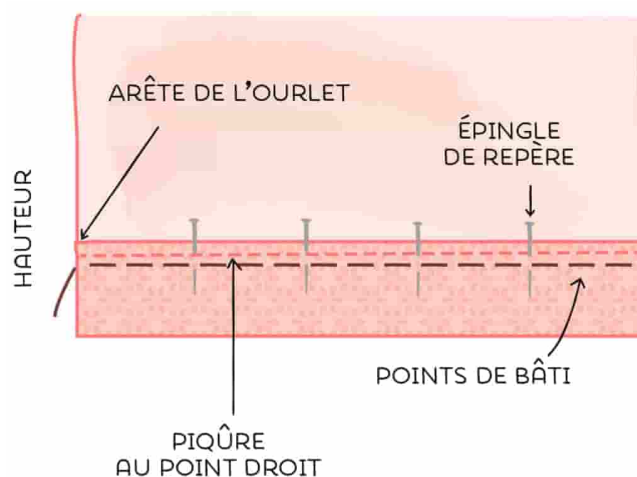

... à la main (point glissé, voir [ici](#)) pour les pantalons de ville. L'ourlet est alors invisible sur l'endroit. Le fil doit être de la même couleur que le tissu.

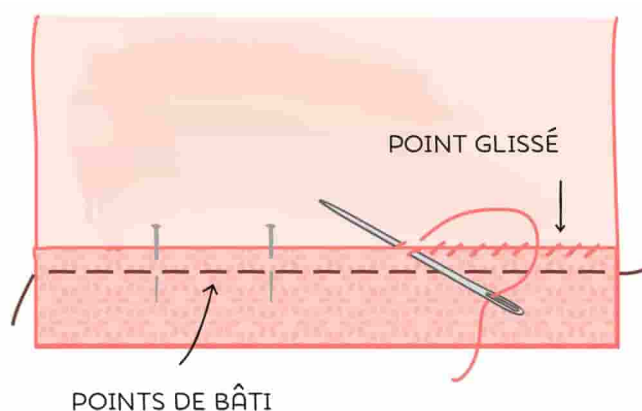

À savoir !

Il est aussi possible de faire des ourlets avec un rentré, notamment pour les jeans. Faites un repli, un second, puis piquez au point droit le long du bord du premier rentré.

... à la main (point de chausson, voir [ici](#)) pour les pantalons en tissu extensible. L'ourlet est alors quasiment invisible sur l'endroit. Le fil doit être de la même couleur que le tissu.

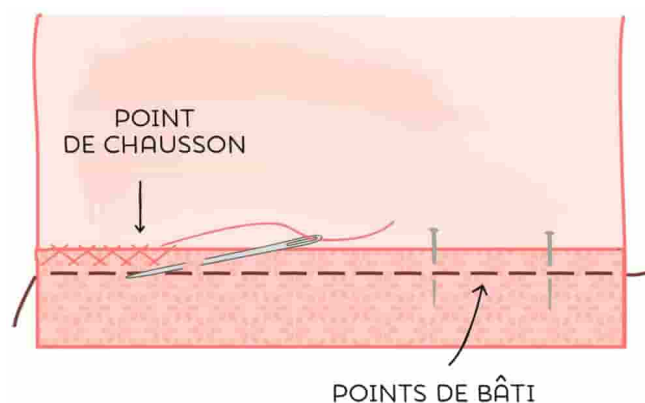

On repasse !

Et pour éviter toute trace (ou lustrage) sur votre tissu au niveau de l'ourlet quand vous le repassez, placez une pattemouille (c'est-à-dire un morceau de coton blanc léger mouillé, puis essoré) entre le fer et votre tissu, ne touchez pas les points avec le fer, frôlez-les.

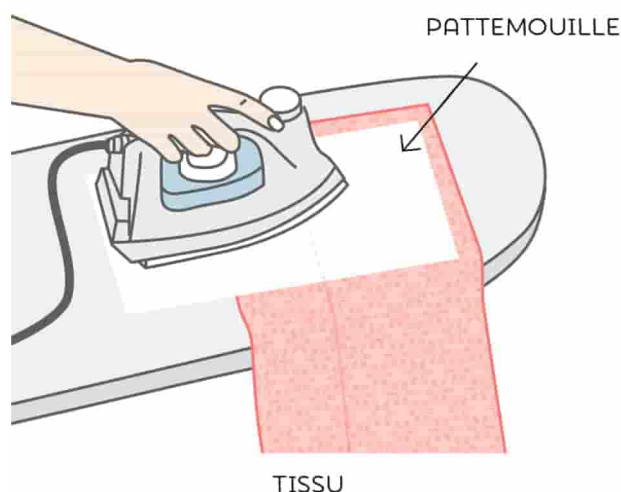

**Comment bien marquer
mon ourlet ?**

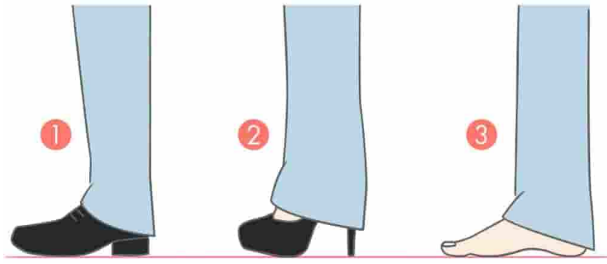

- 1 CHAUSSURE DE VILLE D'HOMME : NIVEAU DE L'OURLET À LA NAISSANCE DU PETIT TALON.
- 2 CHAUSSURE À TALON DE FEMME : NIVEAU DE L'OURLET AU CHOIX.
- 3 PIEDS NUS : NIVEAU DE L'OURLET AU RAS DU SOL (MAIS L'OURLET NE DOIT PAS TOUCHER LE SOL !).

Talons ou plat ?

Lorsque vous essayez votre pantalon pour marquer les ourlets, mettez les chaussures avec lesquelles vous allez principalement porter votre pantalon. Eh oui, entre une paire d'escarpins et de ballerines, il y a quand même quelques centimètres d'écart ! Si vous pensez porter ce pantalon avec des chaussures aux talons de différentes hauteurs, faites le marquage des ourlets pieds nus, pour un pantalon portable en toutes circonstances !

Méthode express pour dépanner

Après avoir préparé et marqué vos ourlets, collez-les avec de la colle textile en bande : coupez-en un morceau de la bonne dimension (tour de la jambe du pantalon), glissez-le entre le repli et l'envers du tissu. Repassez. La chaleur dissout la colle et l'ourlet est ainsi fixé ! Si votre pantalon est en cuir, utilisez de la colle spéciale cuir.

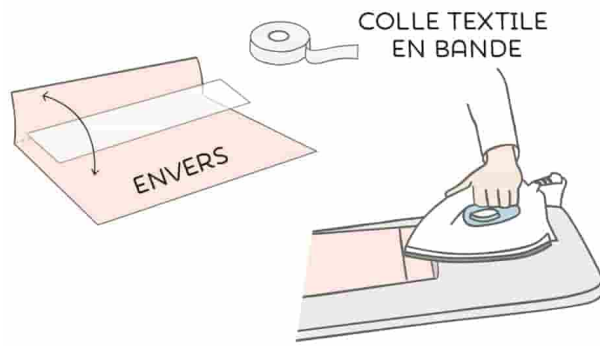

À L'AIDE, JE DOIS CHANGER UN BOUTON !

Pour un bouton plat

- 1 Préparez une aiguillée (voir [ici](#)). Utilisez un fil en harmonie avec le tissu du vêtement et avec le bouton.
- 2 Placez le bouton au niveau des petits trous laissés par le bouton qui est tombé. Piquez l'aiguille sur l'envers du tissu et ressortez-la sur l'endroit à travers l'un des trous du bouton.
- 3 Recentrez le bouton, maintenez-le bien, puis piquez à travers un autre trou et ressortez l'aiguille sur l'envers. Ne tirez pas trop le fil pour garder un léger espace entre le bouton et le tissu pour faire une « queue » : cela permettra au bouton d'entrer plus aisément dans la boutonnière (cette tension du fil sera à ajuster selon chaque cas, vous pouvez placer une petite allumette entre le bouton et le fil de couture pour vous aider).
- 4 Continuez votre couture selon la méthode de votre choix :
 - En parallèle : quand l'aiguille ressort sur l'endroit, repiquez à travers le trou à côté en parallèle.
 - En croix : quand l'aiguille ressort sur l'endroit, repiquez à travers le trou en diagonale.
 - Faites 6 à 8 points sur une même paire de trous, puis changez de paire. Réalisez également 6 à 8 points.
 - Faites ressortir l'aiguille sur l'envers, faites un nœud et coupez le fil à ras.

À savoir !

La couture en croix sera préférée pour les vêtements féminins et la couture en parallèle, pour les vêtements masculins.

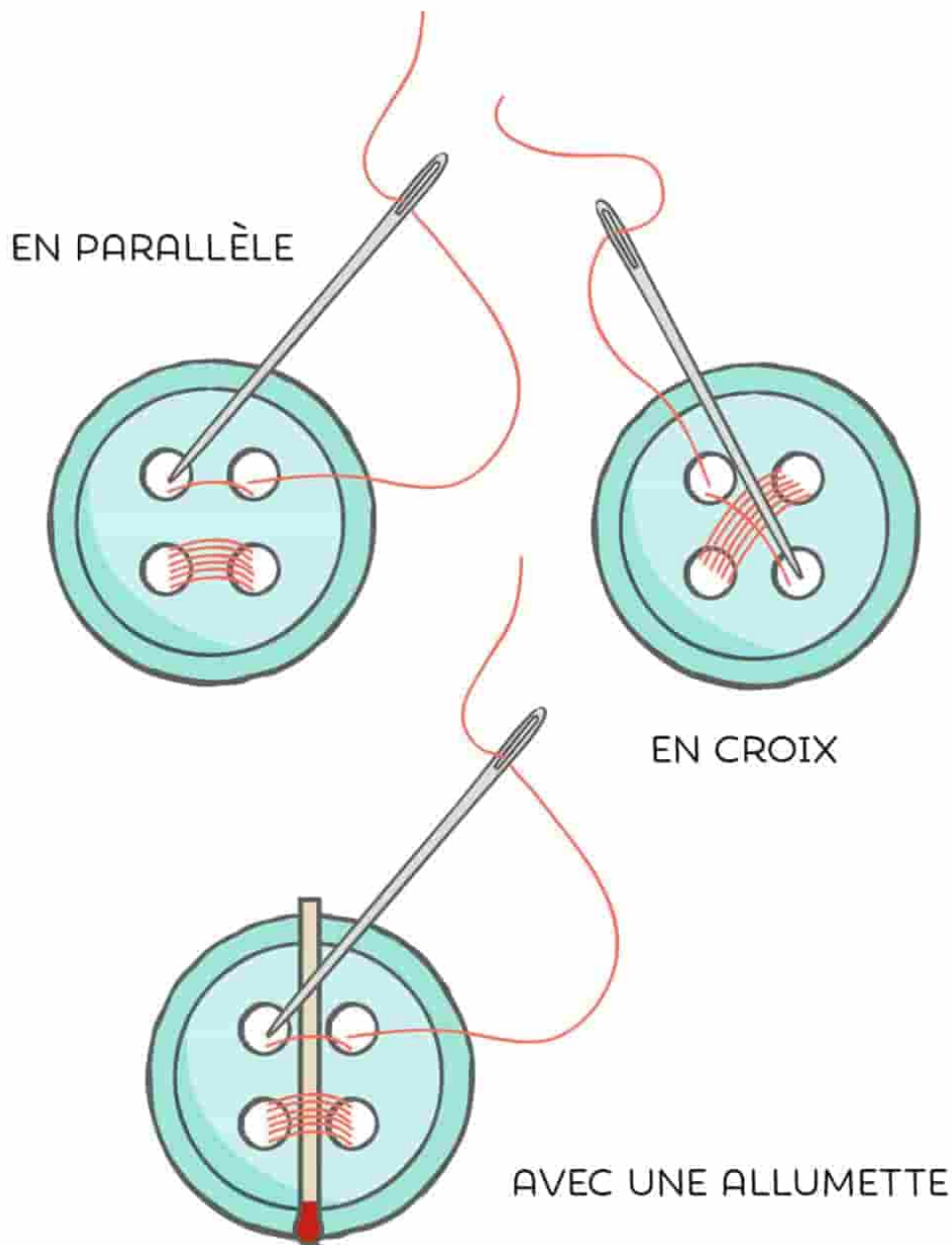

Pour un bouton à queue

- i** Préparez une aiguillée (voir [ici](#)). Utilisez un fil épais et solide en harmonie avec le tissu du vêtement et le bouton.

- 🔴 Placez le bouton au niveau des petits trous laissés par le bouton qui est tombé. Piquez l'aiguille sur l'envers du tissu et ressortez-la sur l'endroit.
- 🔴 Maintenez le bouton à queue et passez l'aiguille à travers la queue du bouton. Repiquez l'aiguille dans l'endroit du tissu, juste à côté de l'endroit où vous l'avez sortie.
- 🔴 Répétez ce geste une dizaine de fois, puis ressortez l'aiguille sur l'envers. Faites un nœud et coupez le fil à ras.

À savoir !

Très utile pour des finitions parfaites, il existe en mercerie des kits qui permettent de recouvrir les boutons à queue avec le tissu de son choix.

ENDROIT DU TISSU

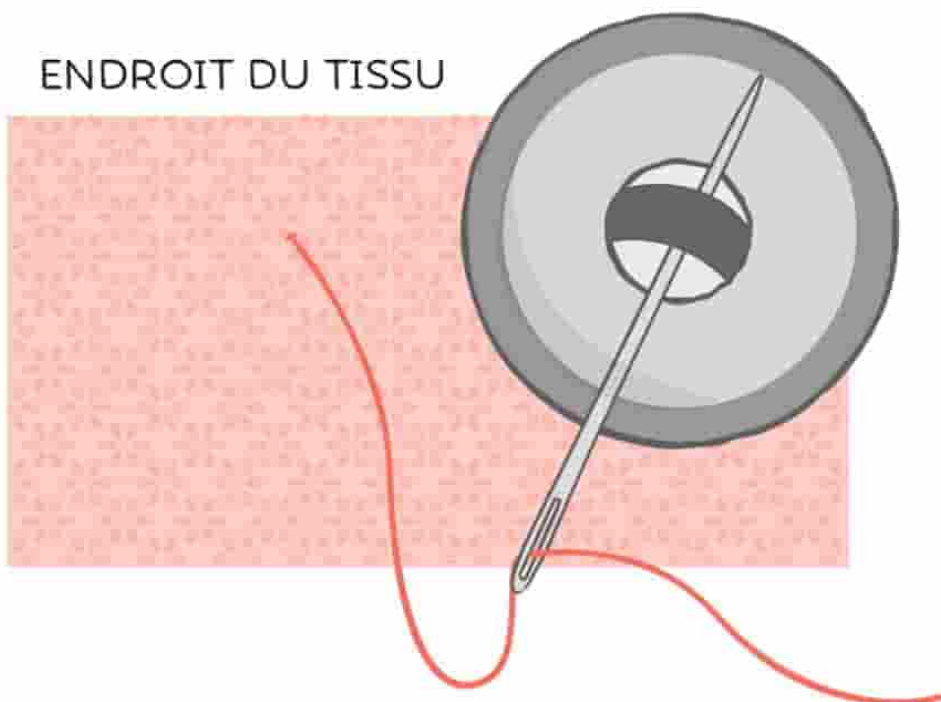

ENDROIT DU TISSU

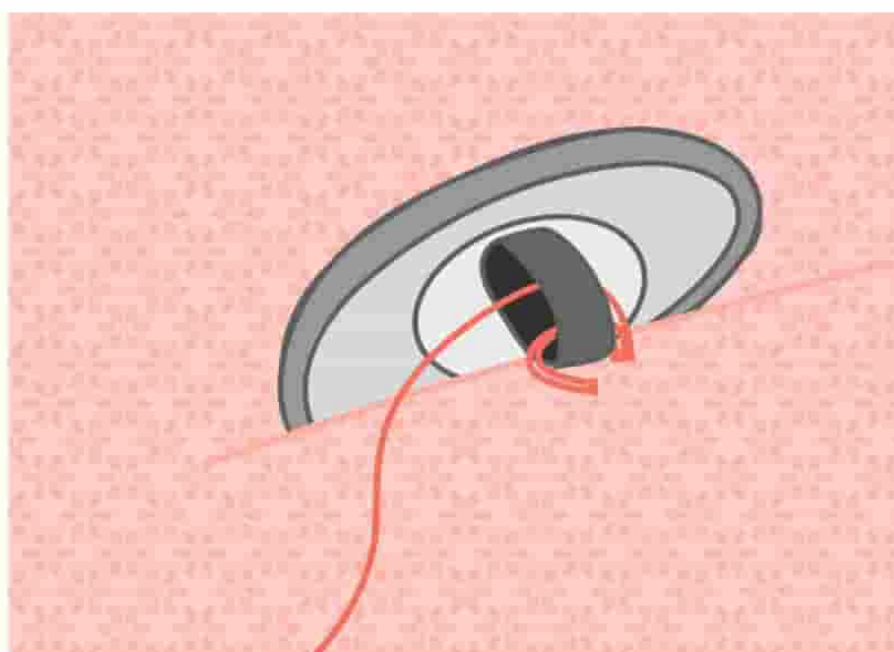

LES BOUTONNIÈRES DE MON VÊTEMENT SE SONT AGRANDIES AVEC LE TEMPS, QUE FAIRE ?

Réduisez la taille de la boutonnière en faisant quelques points à 1 ou 2 mm vers l'intérieur de chaque bride de la boutonnière. La boutonnière sera consolidée et le bouton mieux maintenu !

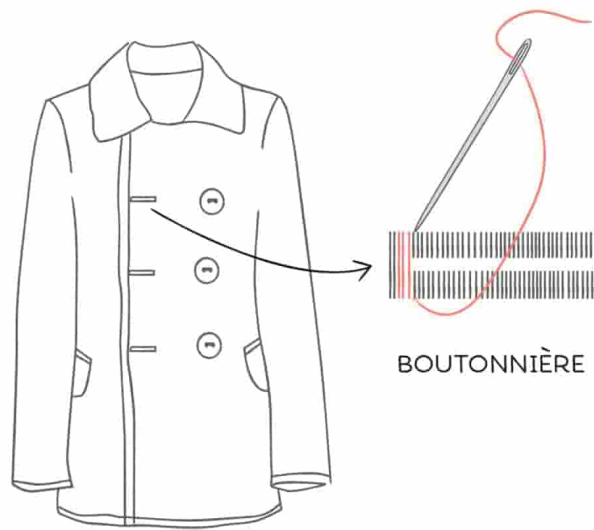

COMMENT COUDRE (OU RÉPARER) UN BOUTON-PRESSION ?

Chaque bouton-pression est constitué de deux éléments : l'un avec un creux et l'autre avec un relief, les deux s'emboîtent. Chacun de ces éléments présente sur son pourtour 4 ou 6 petits trous. Gardez en tête que l'élément en relief se coud toujours sur la partie envers du vêtement qui se superpose à l'autre, et que l'élément en creux se coud sur l'endroit de l'autre partie du vêtement.

- 1 Marquez l'emplacement de chaque élément selon les indications ci-dessus.
- 2 Préparez une aiguillée avec une aiguille assez fine. Utilisez un fil en harmonie avec le tissu du vêtement.
- 3 Cousez l'élément en relief : piquez l'aiguille dans l'endroit du tissu. Ressortez sur l'envers à travers un des petits trous, puis ressortez l'aiguille hors du trou, à l'extérieur de l'élément, mais au plus près du pourtour. Recommencez ce geste 6 à 8 fois environ pour le même trou. Changez ensuite de trou et appliquez ces mêmes opérations. Une fois le dernier trou cousu, faites un nœud et coupez le fil à ras.
- 4 Cousez l'élément en creux : réalisez les mêmes gestes que pour l'élément en relief.

Astuces

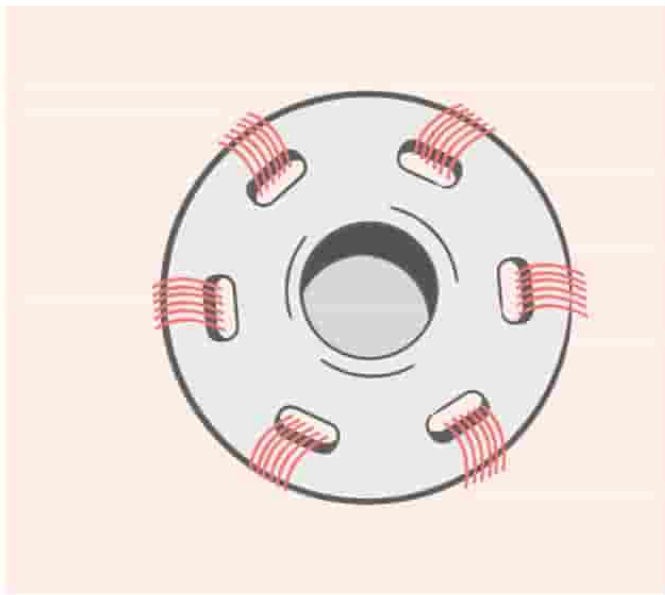
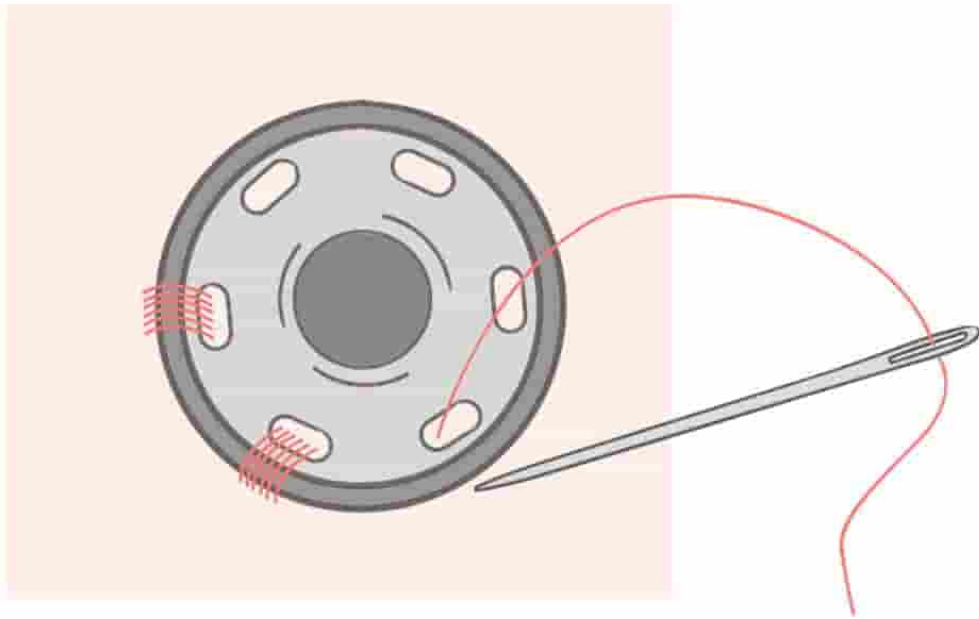

Pour passer d'un trou à un autre lors de la couture de chaque élément du bouton-pression (et que cela soit le plus discret possible), glissez votre aiguille entre les deux épaisseurs du tissu ou entre le bouton et le tissu, les points seront alors invisibles de l'autre côté du tissu. Si vous ne parvenez pas à rendre ces points invisibles sur l'endroit du tissu, pas d'inquiétude, vous pourrez cacher ces points - avec un bouton décoratif, par exemple.

ÉLÉMENT EN RELIEF



ÉLÉMENT EN CREUX

SOS CHAUSSETTE : COMMENT REPRISER OU RACCOMMODER UN TROU ?

-  Il vous faut une aiguille à repriser longue. Préparez une aiguillée avec un fil de laine, de coton ou de polyester (4 brins, qu'on peut diviser selon l'épaisseur de la chaussette) de couleur assortie, mais ne faites pas de nœud. Idéalement, munissez-vous d'un œuf à repriser en bois (si vous n'en avez pas, utilisez un vrai œuf de poule, mais cuit !).
-  Retournez la chaussette sur l'envers. Placez l'œuf dans la chaussette, sous l'endroit à repriser.
-  Remplacez la partie usée par un tissage de fils croisés, sur le principe du métier à tisser :
 - Commencez à 1 cm du trou en faisant des petits points avant. Faites naviguer l'aiguille du bas vers le haut pour faire tous les points sans tirer l'aiguille à chaque fois. Faites cela dans un sens, retournez l'ouvrage et repartez dans l'autre sens.
 - Veillez à ce que les rangs de fils soient bien rapprochés, puis continuez de passer des fils en vous appuyant sur les côtés du trou (1 cm aussi sur les côtés) et en laissant le fil qui couvre le trou libre en attente sur l'œuf, ou passez un fil de chaîne.
 - Une fois arrivé de l'autre côté du trou, faites le même travail, mais dans le sens du fil de trame. Cette fois, lorsque vous êtes sur l'œuf, passez l'aiguille une fois dessus, une fois dessous (comme la navette du métier à tisser), pour former un tissage bien serré.

- Terminez à 1 cm du bord du trou, comme vous aviez commencé.

⑧ Ressortez sur l'envers de la chaussette, faites un nœud et coupez le fil à ras.

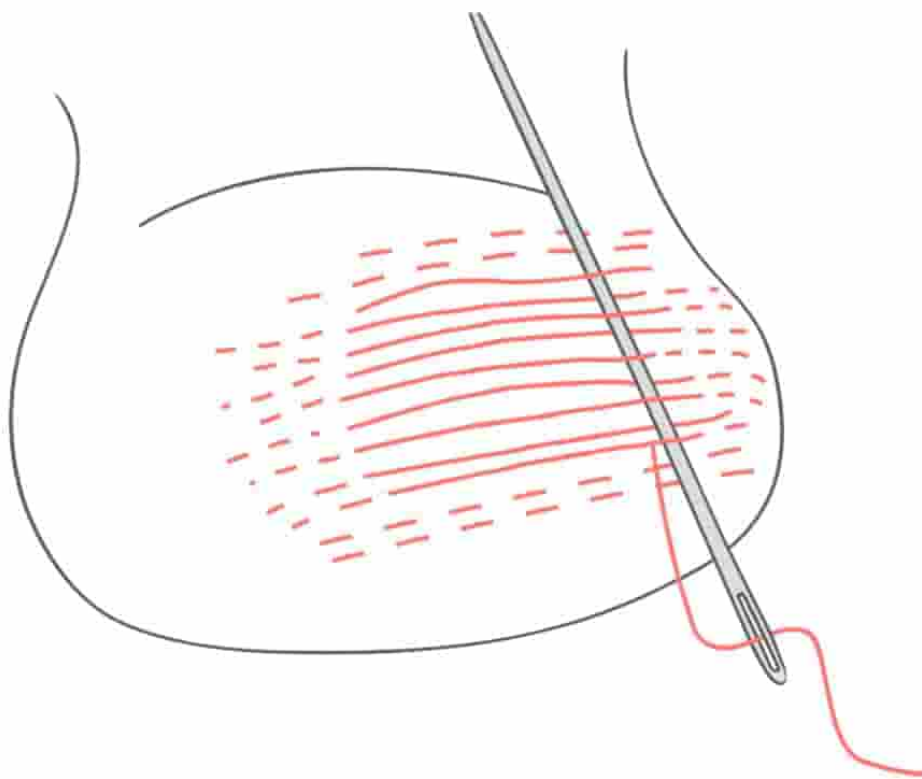
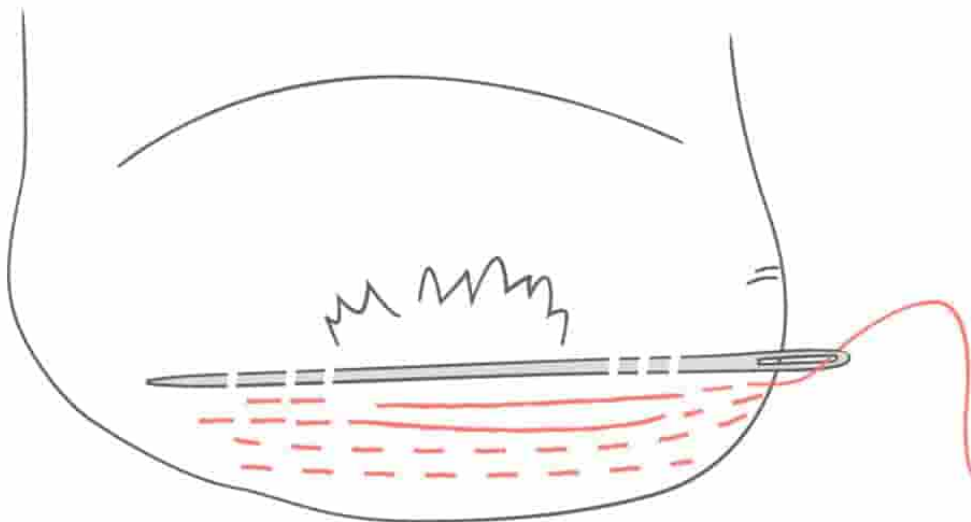

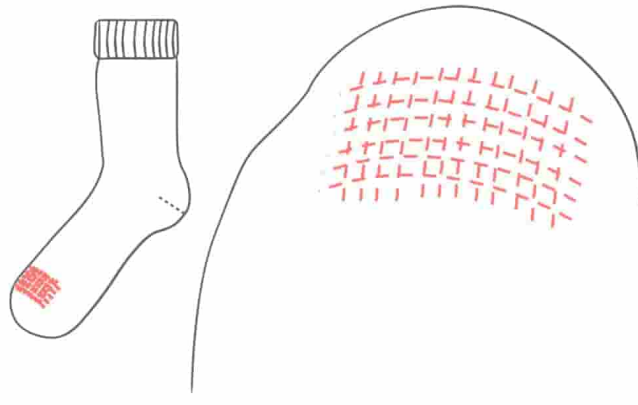



Méthode express

Pour éviter qu'un trou ne s'agrandisse (sur un pantalon ou un haut en coton), stoppez-le en faisant quelques points arrière sur l'envers du tissu, avec un fil de la même couleur, le long des bords opposés du trou rabattus ensemble.

DES TROUS DANS LES JEANS DE MES ENFANTS !

Utilisez une invention magique, le tissu thermocollant. Pas d'aiguille ici !

-  Choisissez un tissu thermocollant en carré (dans ce cas, découpez la forme qui vous convient) ou déjà découpé (ovale, animal, fleur, étoile, etc.). Vous pouvez opter pour du jean ou un tout autre tissu à motifs.
-  Enlevez le film de protection sur l'envers du tissu thermocollant, placez-le sur l'endroit souhaité, appuyez, puis posez une feuille de papier cuisson par-dessus.
-  Appliquez le fer chaud (chaleur en fonction du tissu) sur la pièce et laissez-le 30 secondes. Appuyez le plus fort possible.

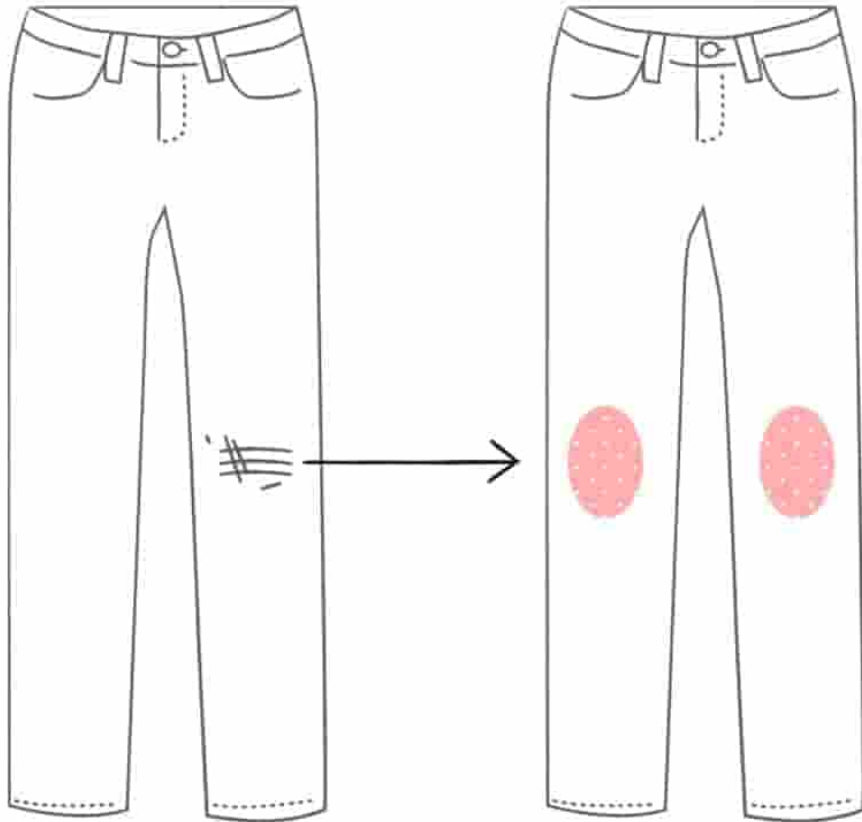

Attention !

Pensez à laver et repasser votre vêtement avant d'appliquer une pièce thermocollante (voir [ici](#)).

Astuces

Utilisez cette méthode pour cacher de vilaines taches sur des t-shirts d'enfant en coton, en appliquant un motif original et décoratif ! Vous pouvez aussi, tout simplement, vous en servir pour customiser des vêtements (coudières, etc.).

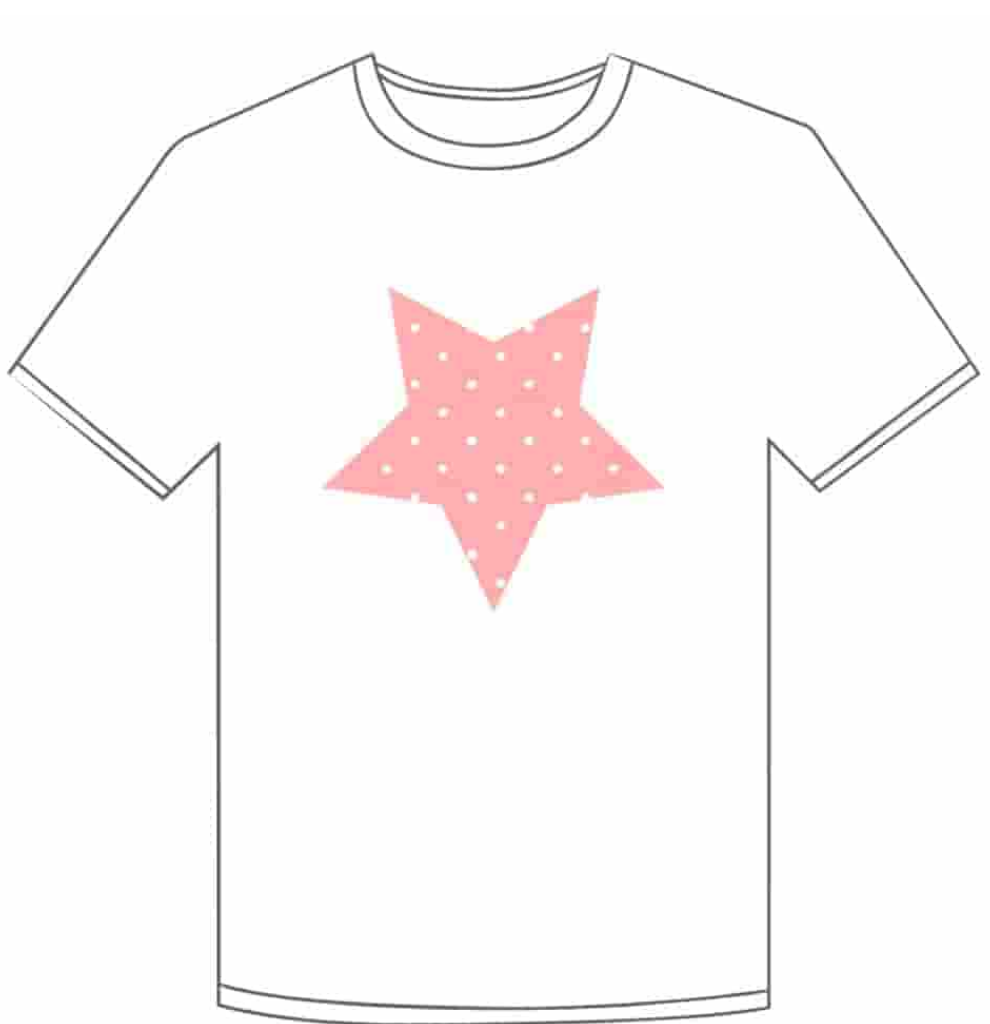



CUSTOMISER UN VÊTEMENT

PUIS-JE RÉDUIRE LA TAILLE DE MA JUPE OU DE MON PANTALON ?

La méthode traditionnelle pour reprendre la taille d'une jupe ou d'un pantalon est un peu compliquée pour une personne débutante en couture : il faut souvent démonter les coutures latérales et une partie de la ceinture, ou seulement la ceinture pour ajouter des pinces.

Voici cependant une méthode simplifiée !

-  Essayez votre vêtement sur l'envers. Pincez avec le pouce et l'index une partie de la ceinture (sur l'arrière ou sur un côté) pour trouver le tour de taille parfait pour vous. Marquez avec des épingles. Retirez délicatement le vêtement.
-  Si le vêtement n'est pas trop épais, réalisez des pinces. Pour cela, dessinez la pince qui s'est formée en pinçant le vêtement, à l'aide d'une craie de tailleur (voir [ici](#)).
-  Faites se rejoindre les deux bords de la pince en la pliant en son centre. Épinglez, puis cousez le long de la pince, là où vous aviez placés les épingles. Vous pouvez faire cette couture à la main (point de piqûre, voir [ici](#)) ou à la machine (point droit, voir [ici](#)).

PINCES

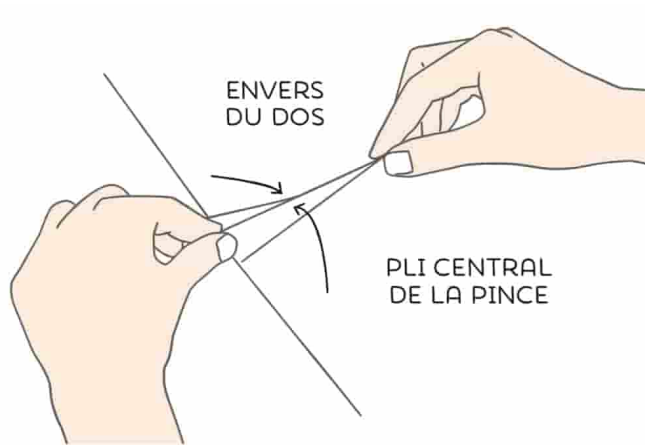
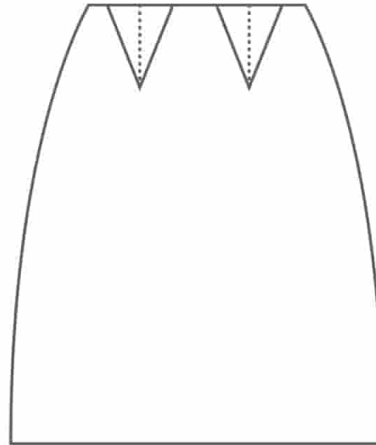

Astuce

Vous pouvez également reprendre directement les deux coutures latérales de la ceinture de votre vêtement avec quelques points droits (machine) ou de piqûre (main). Dans ce cas, divisez par deux le nombre de centimètres à enlever au tour de taille et appliquez chaque valeur trouvée sur une couture latérale de la ceinture (ou jusqu'au bas de la jupe selon les besoins).

Ceinture avec élastique

Si votre vêtement est monté sur élastique, ouvrez la ceinture sur une couture (à l'aide d'un découd-vite) et réduisez la taille de l'élastique en le coupant selon le nombre de centimètres que vous souhaitez enlever.

Recousez l'élastique pour qu'il forme de nouveau une seule bande. Veillez à conserver l'élastique bien plat pour qu'il ne vrille pas une fois le vêtement porté. Refermez votre tissu sur la couture.

SOS PATRONS !

Très attiré par un modèle à coudre
(vêtement, peluche), vous avez craqué
et acheté un patron mais sans trop savoir
comment vous en servir...
Alors, voici quelques clés pour comprendre
les patrons et les utiliser !

DÉCHIFFRER UN PATRON

Vous trouverez sur votre patron plusieurs indications :

- Les différentes tailles (s'il s'agit d'un vêtement).
- Les tissus compatibles avec ce patron.
- Les explications du montage des pièces.
- Parfois, un plan de coupe (une façon optimisée de disposer toutes les pièces du patron sur le tissu).
- Des repères de couture.
- Le nom de la pièce et le nombre de fois qu'il faudra la couper.
- L'orientation du droit-fil.
- Le métrage total du tissu à acheter ainsi que d'autres fournitures éventuelles.
- Repères d'assemblage. ⊕



- Droit-fil : positionnez les pièces du patron de sorte que le droit-fil du tissu soit aligné avec ce symbole.

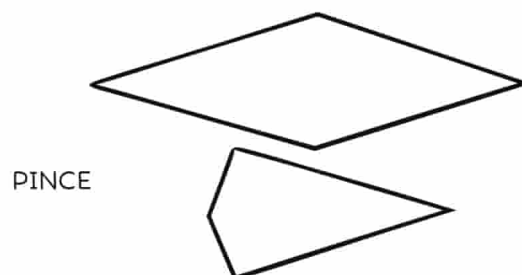

- Pince : indique l'emplacement d'une pince.

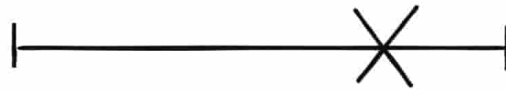

BOUTONNIÈRE

- Bouton : indique l'emplacement d'un bouton ou d'une boutonnière.

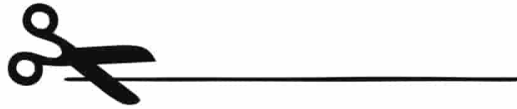

LIGNE DE COUPE

- Ligne de coupe : trait de coupe du patron à sélectionner selon sa taille (pour un vêtement).



LIGNE DE COUTURE

- Ligne de couture : piquer sur ce trait pour assembler les pièces.

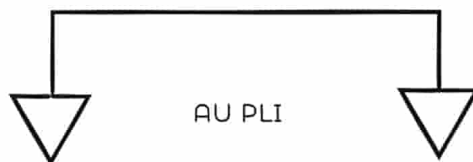

AU PLI

- Au pli : ce côté du patron doit être positionné sur la pliure du tissu.

Tous ces symboles et indications seront à transférer sur la pièce de tissu grâce à une roulette de marquage (voir [ici](#)). Il suffira de placer un papier carbone entre le patron et le tissu et de passer la roulette sur le patron pour que le tissu soit

imprimé. Bien sûr, tous ces marquages se font sur l'envers du tissu.

REPORTER UN PATRON

Si vous imprimez des patrons en ligne (veillez à ne jamais ajuster la zone d'impression quand vous les imprimez, sous peine de voir une modification importante de la taille et des proportions du patron), vous pourrez découper directement vos patrons ; si vous les achetez dans un commerce également. Après découpe, ils sont prêts à l'usage, ce qui est très pratique. Cependant, pour conserver les originaux, certains préfèrent décalquer les patrons (à taille réelle évidemment, et avec absolument toutes les indications et tous les repères) sur du papier de soie. C'est cette copie qui sera ensuite découpée. Libre à vous de choisir ce que vous préférez, la première méthode étant la plus simple.

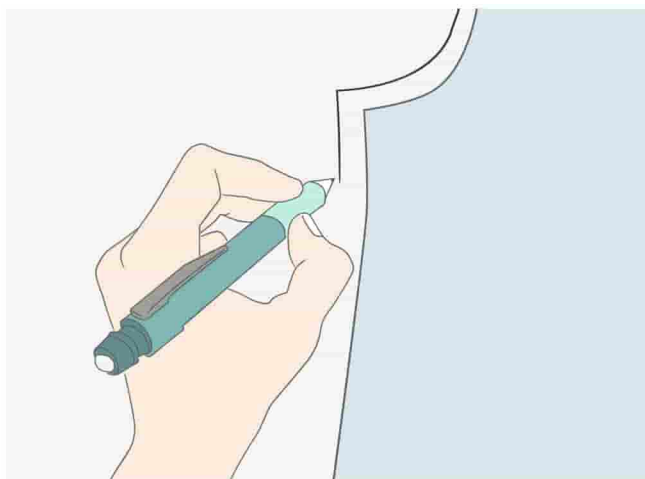

Attention !

La marge de couture n'est pas toujours incluse dans les patrons (voir [ici](#)) ! Dans ce cas, tracez un contour de 1 cm de large minimum tout autour du patron, ainsi que la valeur des ourlets (3 à 5 cm) pour les parties inférieures des vêtements.

PLACER UN PATRON SUR LE TISSU

- Si l'une des pièces de votre patron est un dos « droit » (demi-dos) ou un devant « droit » (demi-devant) : pliez le tissu en deux dans le sens de la longueur, endroit contre endroit. Placez ensuite le patron sur la ligne de pliure du tissu. Épinglez-le. Après la coupe, vous obtiendrez la pièce totale, parfaitement symétrique.

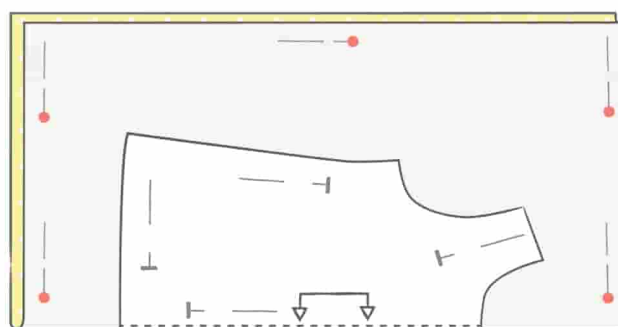

LIGNE DE PLIURE

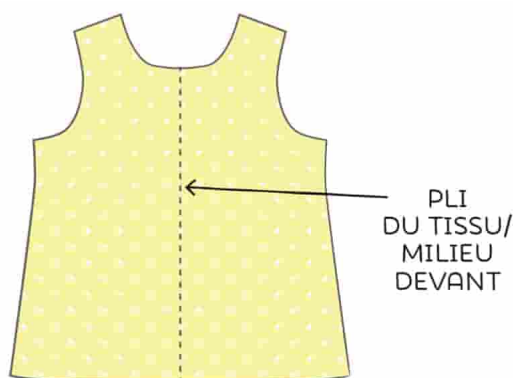

PIÈCE ENTIÈRE

- Si l'une des pièces de votre patron est un dos « droit » (demi-dos) ou un devant « droit » (demi-devant), mais qu'à l'inverse du cas précédent, il est nécessaire de couper une pièce en double : pliez le tissu en deux dans le sens de la longueur, endroit contre endroit et épinglez le patron dessus en respectant bien le droit-fil. Après la coupe, vous aurez la même pièce symétrique (1 et 1'). Si, faute de tissu suffisant,

vous souhaitez placer, puis couper votre pièce sur une seule épaisseur (envers vers vous), il faudra faire le placement et la découpe en deux temps. En effet, il faudra retourner le patron avant de couper la seconde pièce.



Faites très attention au sens et à l'emplacement du droit-fil !
Notez que toutes les pièces doivent être coupées dans le même sens.

Conseil

Si aucun plan de coupe n'est indiqué, essayez d'optimiser au maximum l'espace pour ne pas gâcher de tissu !

Endroit ? Envers ? Attention !

Il est parfois difficile de reconnaître l'endroit et l'envers d'un tissu. Gardez en tête que l'endroit se trouve quasi systématiquement à l'intérieur, au pli des rouleaux de tissu que vous trouvez en mercerie. L'endroit du tissu se trouve ainsi protégé. Autre indice : la lisière est parfois plus jolie sur l'endroit, et l'envers a des petits défauts de tissage. Les tissus imprimés ont un endroit plus vif et de façon générale, la brillance ou la douceur vous guidera toujours vers l'endroit.

N'oubliez pas de bien préparer vos tissus comme expliqués précédemment, avant de commencer tout travail (voir [ici](#)) !

COUPER LA PIÈCE DE TISSU

Suivez le contour de votre patron en papier épinglé avec la paire de ciseaux dédiée aux tissus. Si vous avez dû tracer le contour du patron pour ajouter les marges de couture, coupez sur ce trait. Laissez le tissu à plat sur votre table de travail et utilisez toute l'envergure des lames de votre paire de ciseaux. Application et coupe soignée sont essentielles pour un joli résultat !

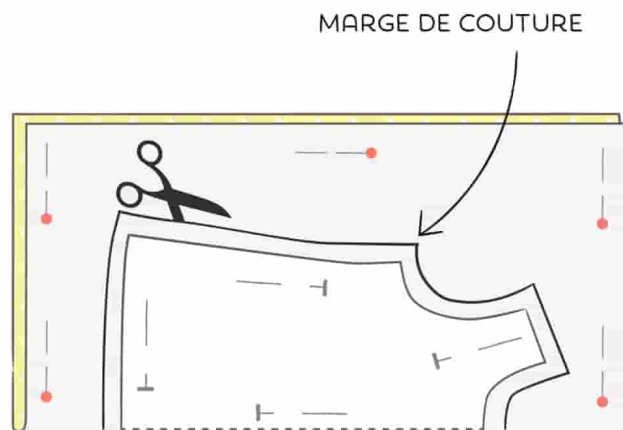

Conseil

Avec une craie de tailleur, notez le nom de la pièce sur l'envers de votre tissu découpé, cela facilitera grandement votre travail ! Et n'oubliez pas de noter tous les repères de montage !



RAPPEL ! LES DIFFÉRENTES ÉTAPES D'UN PROJET COUTURE

🟡 Reportez les pièces du patron en faisant attention aux marges de couture (voir [ici](#)) !

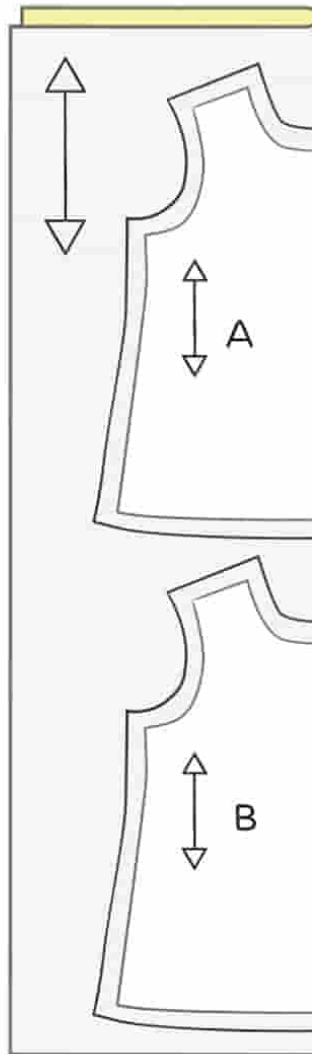

DROIT-FIL

- ✿ Découpez les pièces du patron dans le tissu (voir [ici](#)). Mettez la main libre bien à plat sur le tissu à couper afin d'avoir une coupe parfaitement droite.

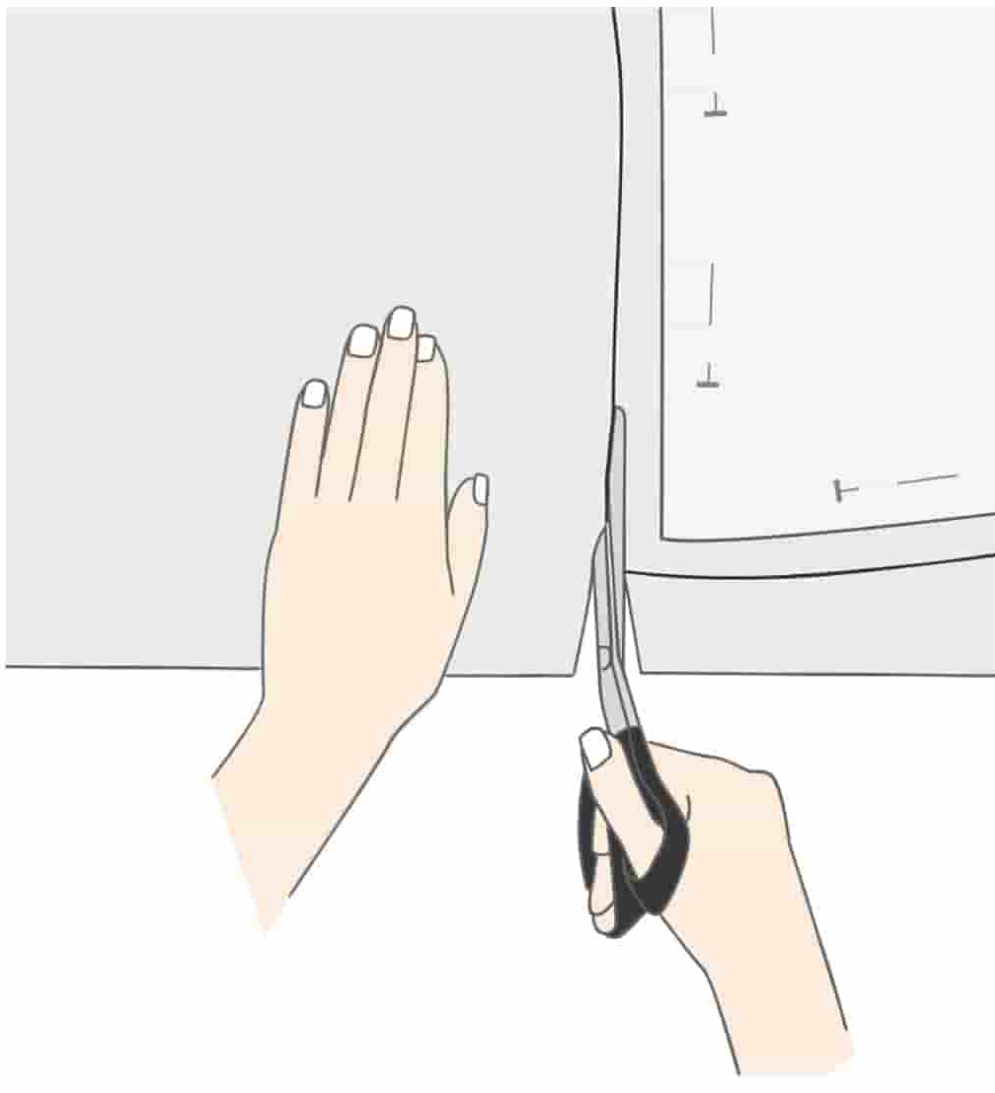

- Surfilez les côtés et les coutures d'épaule (à la main avec le point de surfil, voir [ici](#), ou à la machine avec le point zigzag - et son pied-de-biche adapté, le plus près du bord) pour éviter que le tissu ne s'effiloche. Notez que vous pouvez également utiliser des ciseaux cranteurs. Ici, les emmanchures seront surfilées en même temps que la manche lorsque celle-ci sera montée.

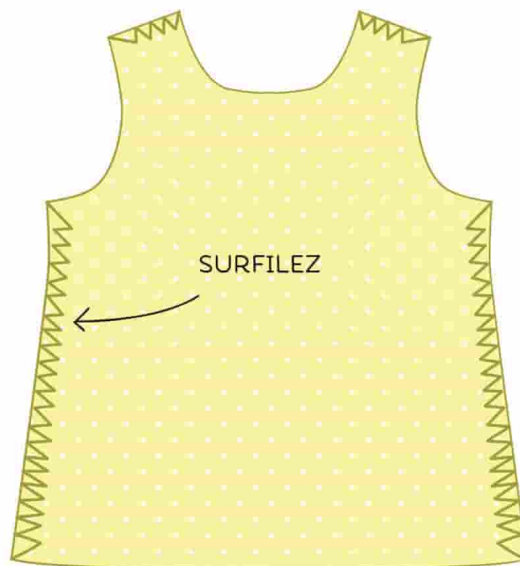

- Épinglez (ou bâtissez à la main avec de larges points, voir [ici](#)) les pièces à assembler bord à bord, endroit contre endroit, avec des épingles fines en acier placées perpendiculairement à l'emplacement de la couture. On peut ainsi coudre sans retirer les épingles.

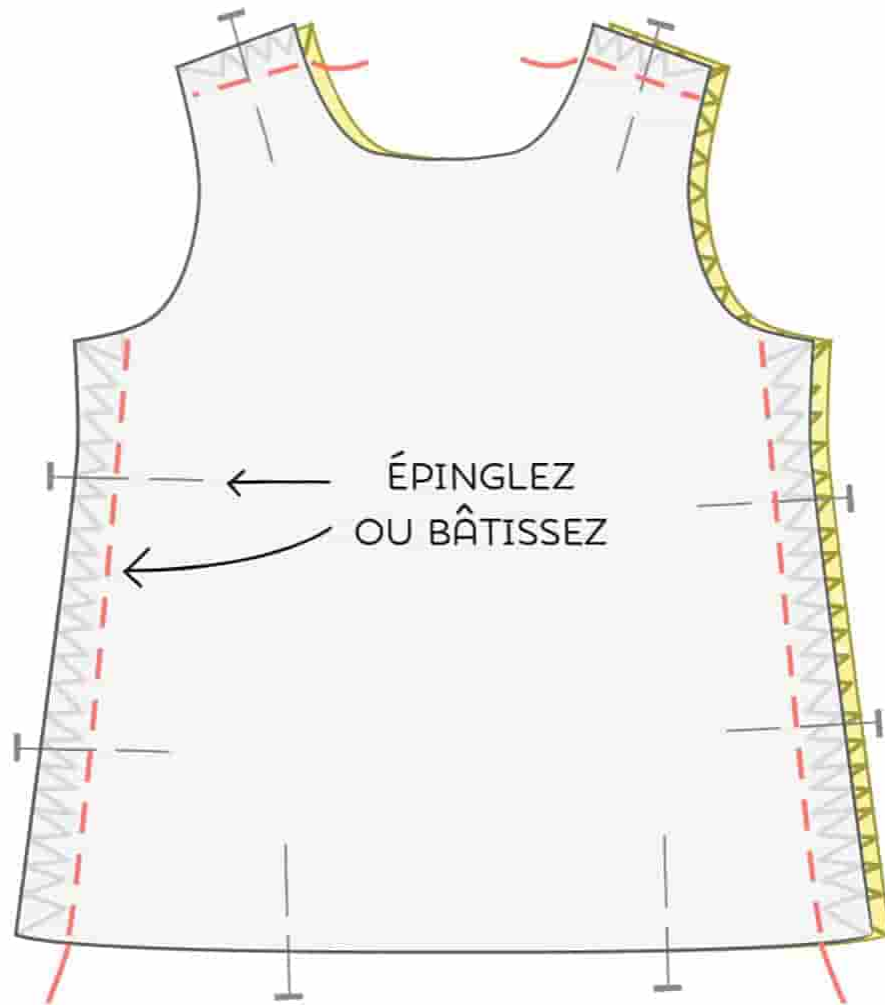

- 5 Piquez le long de la ligne de couture. On commence ainsi une couture dite ouverte.

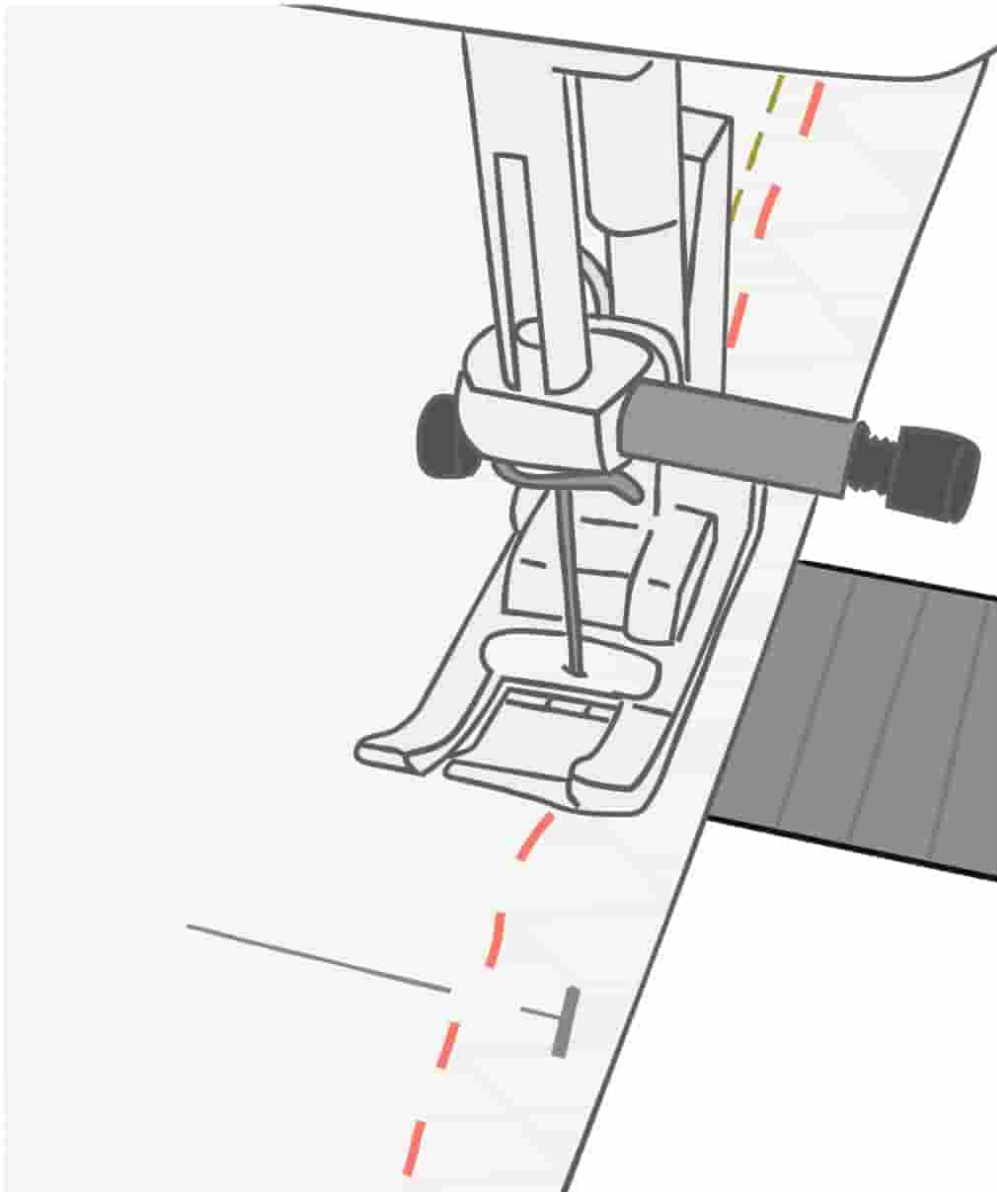

- Enlevez les points de bâti (doucement et progressivement) avec une paire de ciseaux (ou un découd-vite) ou enlevez toutes les épingles.

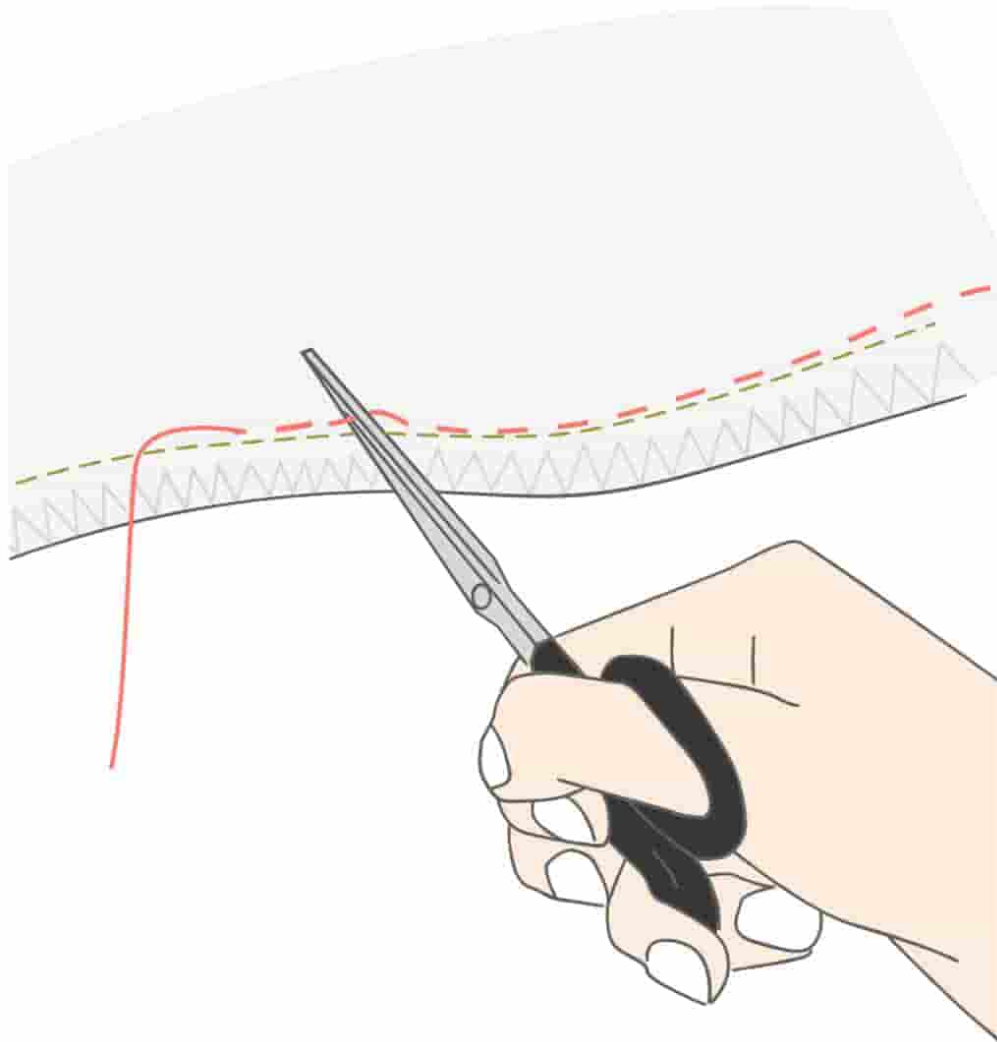

- Repassez ! Ce geste est primordial ! Après avoir piqué une couture, il faut l'ouvrir. Glissez le fer à repasser (pas trop chaud et sans vapeur) tout en légèreté sur toutes les coutures (en les ouvrant, donc), sur les pinces, les plis, etc. Notez que le travail se fait encore sur l'envers du tissu.

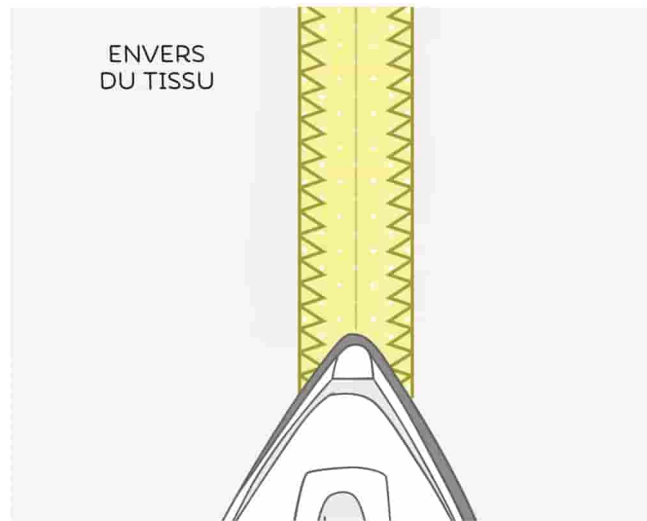

- On retourne son ouvrage sur l'endroit pour voir le résultat !

La couture ouverte

Il s'agit de la couture la plus facile, réalisable à la main ou à la machine, sur des coutures en ligne droite ou sur des courbes. Il existe un tas d'autres coutures, parfois plus solides et plus jolies, que vous pourrez aborder une fois cette dernière bien maîtrisée (couture anglaise, couture fermée, couture rabattue, etc.).

Attention !

Pensez à laver vos tissus avant de les travailler pour être certain que la forme et la couleur ne bougeront pas (voir [ici](#)).

The page is framed by a teal border containing a repeating pattern of small white triangles pointing in alternating directions. In the center, there is a white rounded rectangle containing the main text.

QUELQUES PROJETS CRÉATIFS FACILES

Voici quelques projets **ULTRA FACILES**
pour mettre en application
ce que vous avez appris et surtout,
pour vous donner envie de coudre
et d'aller plus loin dans la connaissance
des techniques de couture.

MATÉRIEL

- 45 × 45 CM DE TISSU EN COTON UNI
- 45 × 45 CM DE TISSU EN COTON À MOTIFS
- FIBRES DE REMPLISSAGE (OUATE, KAPOK, ETC.)
- LE MATÉRIEL DE BASE (VOIR [ICI](#))

COUSSIN TOUT SIMPLE



- 1 Épinglez les 4 bords en veillant à laisser une petite ouverture de 6 cm sur l'un des côtés. Bâissez à larges points (voir [ici](#)).

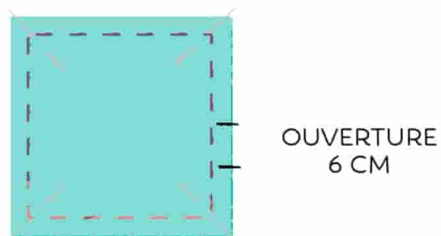

- 2 Piquez au point droit (à la machine, voir [ici](#)) ou au point de piqûre (à la main, voir [ici](#)).

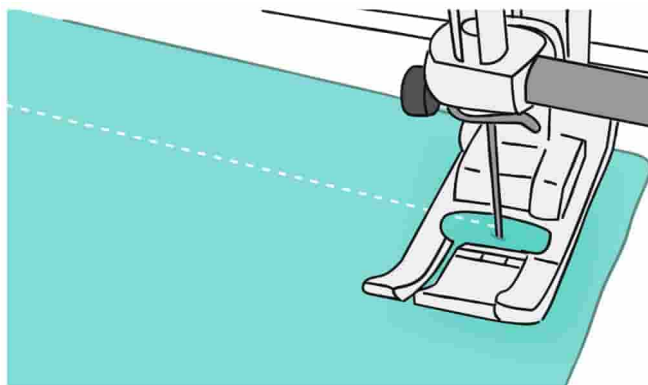

- 3 Couchez sur un côté les coutures avec le fer (voir [ici](#)).

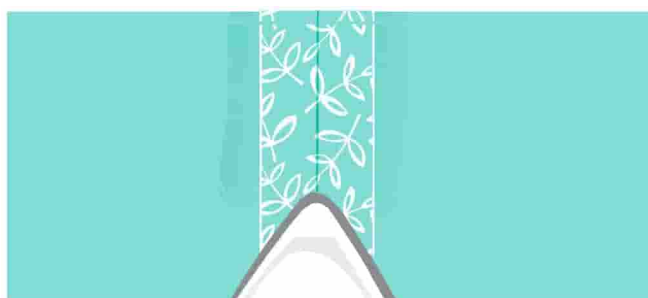

- 4 Bourrez le coussin en faisant passer les fibres de remplissage par la petite ouverture que vous avez laissée.

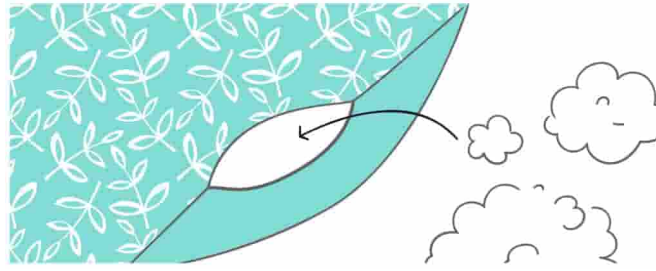

- 5 Une fois le coussin suffisamment bombé, refermez l'ouverture par quelques points glissés (voir [ici](#)).

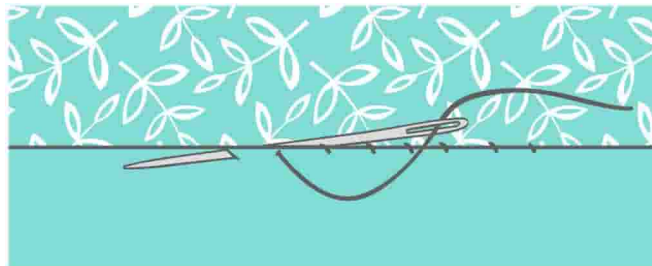

**Bravo, votre coussin est
terminé !**

MATÉRIEL

- 30 CM × 1,40 M DE COTON À MOTIFS
- 30 CM × 1,40 M DE COTON UNI COORDONNÉ
- 2,5 M DE BIAIS UNI COORDONNÉ
- 1 FEUILLE DE PAPIER CARTONNÉ
- LE MATÉRIEL DE BASE (VOIR [ICI](#))

GUIRLANDE DE FANIONS



- 1 Créez le patron des fanions sur du papier cartonné, en dessinant un triangle isocèle avec une base de 15 cm et des côtés de 19 cm.

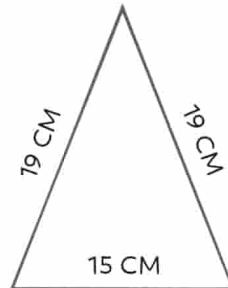

- 2 Disposez le patron sur l'envers du premier tissu, épinglez-le, puis coupez tout autour. Recommencez l'opération afin d'obtenir au total 8 fanions (4 à motifs et 4 unis).

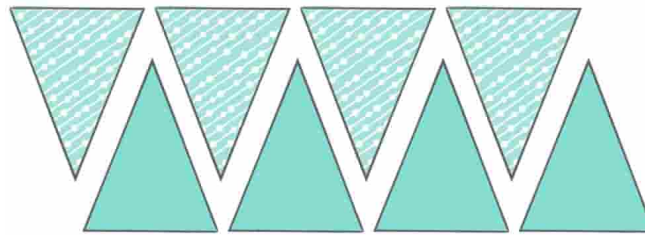

- 3 Posez endroit contre endroit deux triangles du même tissu et piquez les grands côtés au point droit (à la machine) ou au point de piqûre (à la main). Crantez à quelques millimètres de la ligne de couture avec des ciseaux cranteurs.

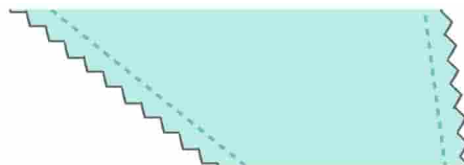

- 4 Dégarnissez les pointes des fanions : dégarnir revient à couper l'excédent de tissu d'un angle dans la marge de couture.



- 5 Retournez les fanions et repassez avec le fer.

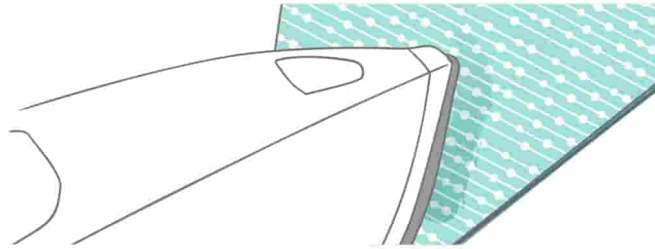

- 6 Prenez le biais, puis glissez entre ses deux plis le premier fanion uni, à 30 cm de l'extrémité. Épinglez la partie supérieure du fanion pris dans le biais.

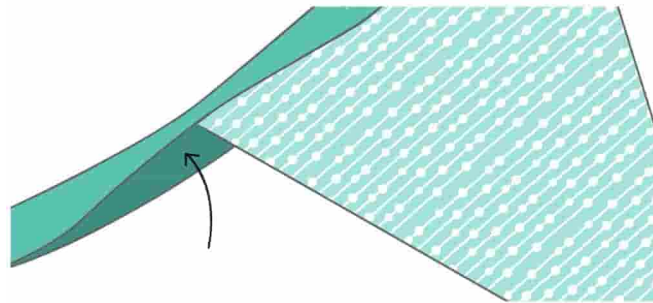

- 7 Placez ainsi tous les fanions dans l'ordre que vous souhaitez. Veillez à ce qu'ils se touchent au niveau de leur base.

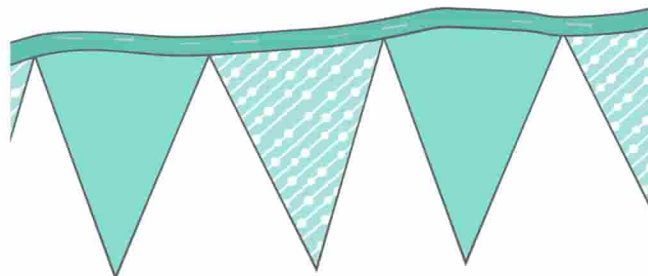

- 8 Piquez au point droit sur l'extrémité du biais de manière à assembler la guirlande.

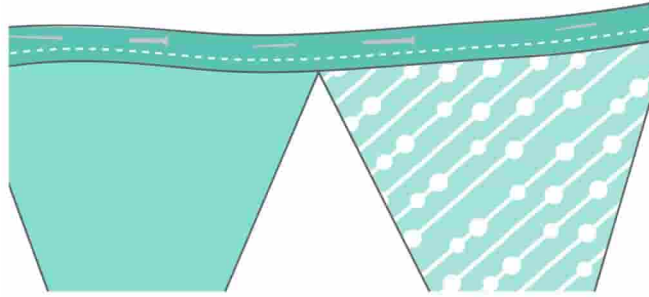

🗒️ Coupez le biais s'il est trop long. Nouez ses extrémités.

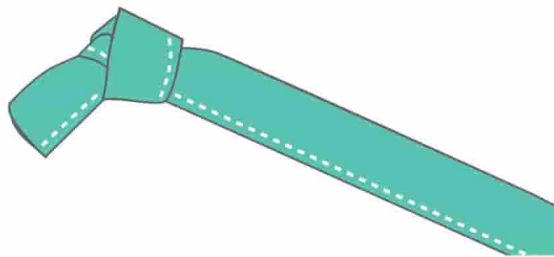

**Bravo, votre jolie
guirlande est terminée !**

MATÉRIEL

- 1 × 1,40 M DE COTON À MOTIFS
- 1 × 1,40 M DE COTON UNI COORDONNÉ
- 1 × 1 M D'OUATINE
- DES MOTIFS EN TISSU THERMOCOLLANT
- 5 M DE BIAIS EN COTON UNI OU COLORÉ
- LE MATÉRIEL DE BASE (VOIR [ICI](#))

POINTE DE LIT

RÉVERSIBLE (POUR LIT D'ENFANT)

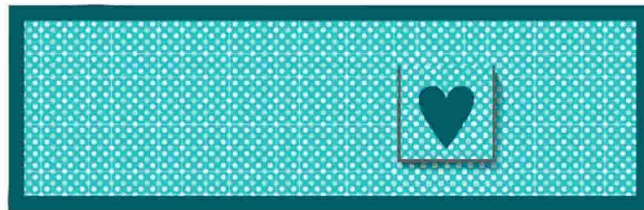

- 1 Coupez un carré de 1×1 m dans le tissu à motifs, le tissu uni et le molleton. Coupez également la poche de 25×25 cm dans le tissu à motifs et le tissu uni.



- 2 Customisez la poche en thermocollant un motif sur l'un des carrés de 25×25 cm.



- 3 Posez endroit contre endroit les deux tissus formant la poche.

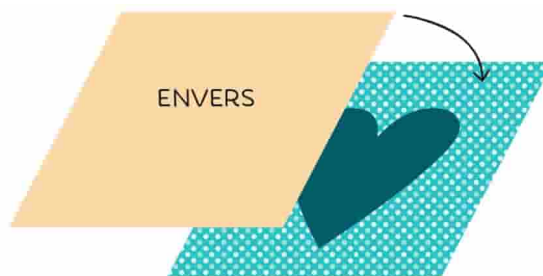

- 4 Épinglez et cousez au point droit (à la machine, voir [ici](#)) ou au point de piqûre (à la main, voir [ici](#)) à 1 cm du bord, en veillant à laisser une ouverture de 5 cm sur l'un des côtés.

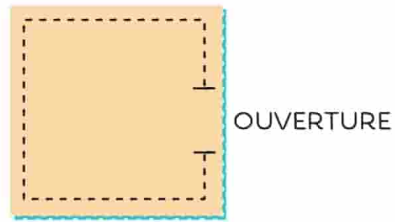

- 5 Coupez les angles en diagonale, et dégarnissez les angles. Retournez l'ouvrage, repassez et refermez l'ouverture avec quelques points glissés (voir [ici](#)).

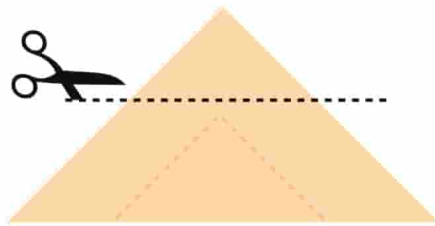

- 6 Positionnez la poche sur l'endroit du grand tissu de votre choix (dessus de la pointe de lit) et épinglez-la.



- 7 Piquez au point droit (à la machine) ou au point de piqûre (à la main) les trois côtés de la poche, à 0,5 cm du bord.



- 8 Placez vos deux grands morceaux de tissus envers contre envers. Bâissez en laissant une ouverture d'une quinzaine de centimètres sur la partie inférieure de la

pointe de lit. Insérez la ouatine. Ensuite, cousez au point droit (à la machine) ou au point de piqûre (à la main) à 0,5 cm du bord le tour de la pointe de lit. Dégarnissez enfin les quatre angles.

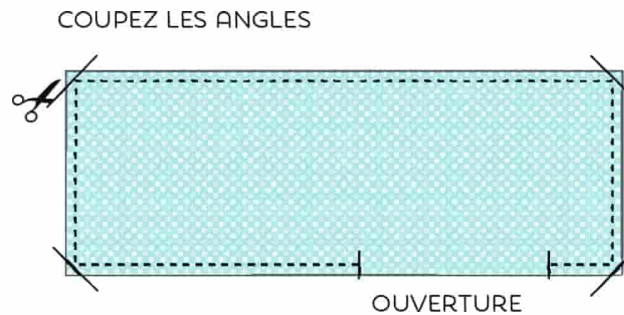

- 🕒 Posez le biais sur tout le pourtour de la pointe de lit pour cacher les bords à vif du tissu (voir [la technique de la pose d'un biais](#)).

**Bravo, votre pointe de lit
pour enfant est terminée !**

Idée

N'hésitez pas à customiser cette pointe de lit avec des motifs en tissu thermocollant.

Comment poser un biais ?

- 1 Ouvrez le biais et posez son endroit contre l'envers du tissu où doit être cousu le biais. Épinglez bord à bord et piquez au point avant à 7 ou 8 mm du bord supérieur (selon la largeur du biais et la pliure de ce dernier).

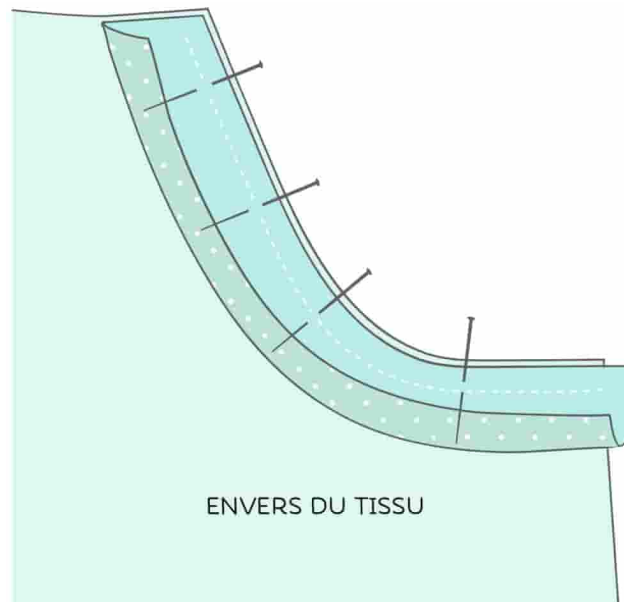

- 2 Retournez le biais sur l'endroit du tissu en veillant à prendre toutes les épaisseurs. Épinglez, puis piquez « à cheval » au point droit (à la machine) ou au point de piqûre (à la main), à 1 mm du bord.

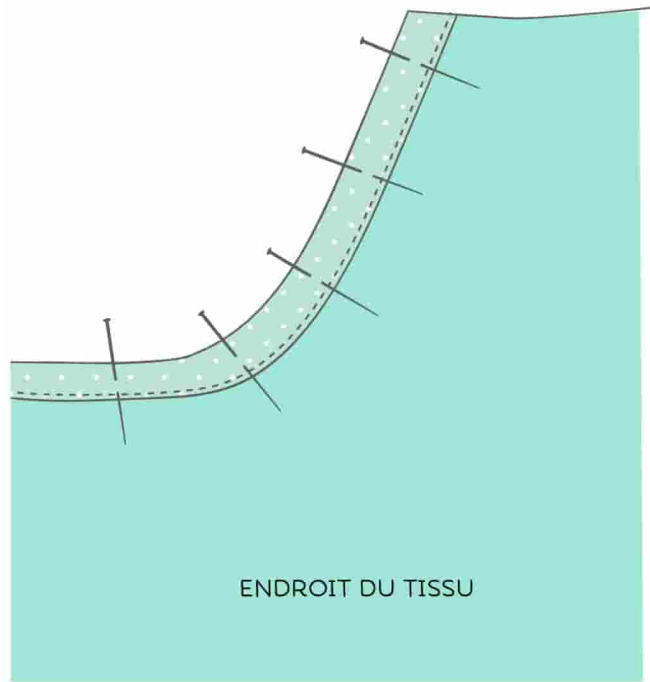

ENDROIT DU TISSU

MATÉRIEL

- 65 × 65 CM DE TISSU DE COTON UNI OU À MOTIFS
- 1 M DE RUBAN À GROS GRAINS LARGE
- LE MATÉRIEL DE BASE (VOIR [ICI](#))

SAC EXPRESS

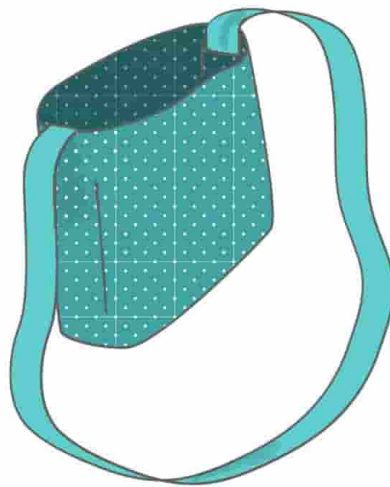

- 1 Pliez le carré de tissu en deux, endroit contre endroit.

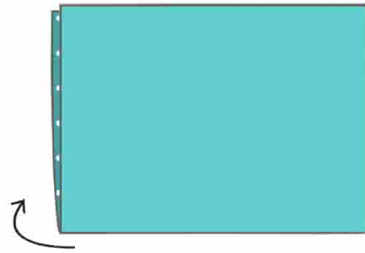

- 2 Épinglez l'un des côtés restés libres, puis piquez au point droit (à la machine, voir [ici](#)) ou au point de piqûre (à la main, voir [ici](#)). Bâtissez si nécessaire (voir [ici](#)).

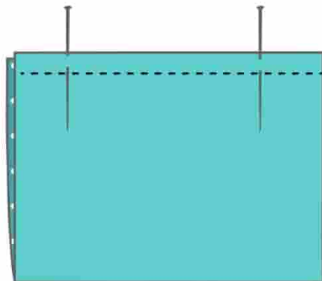

- 3 Retournez l'ouvrage, envers contre envers, par la partie supérieure.

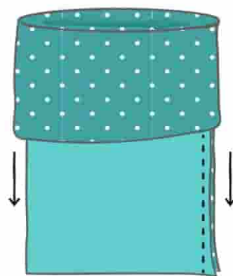

RETOURNEZ
LE SAC
JUSQU'EN BAS

- 4 Épinglez la base du sac, puis piquez au point droit (à la machine, voir [ici](#)) ou au point de piqûre (à la main, voir [ici](#)). Cette couture sera ensuite cachée au fond du sac.

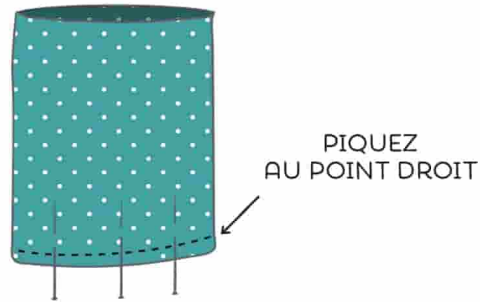

- 5 Retournez de nouveau le sac pour travailler sur l'envers. Pincez l'un des angles du fond du sac, mettez bien la couture au centre et verticalement. Piquez la base de la pointe obtenue.

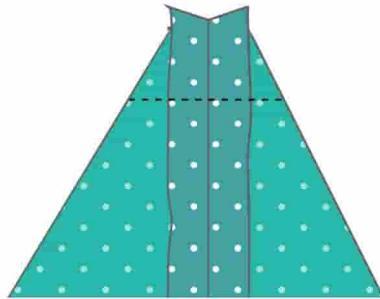

- 6 Faites de même pour le second angle. Retournez le sac.



- 7 Cousez l'anse de chaque côté du sac en fixant chacune de ses extrémités à l'intérieur du sac avec une couture formant un carré. Pour une jolie finition, faites un rentré de 0,5 cm à chaque extrémité de l'anse avant de la fixer.



**Bravo, votre sac est
terminé !**

INDEX

- Aiguille : p. 9, 30
- Aiguillée : p. 30 à 32
- Armure : p. 24
- Bâtir : p. 36
- Biais : p. 26, 27, 152
- Bobine : p. 10, 55
- Bouton : p. 91 à 95, 116
- Bouton à queue : p. 94
- Bouton plat : p. 91
- Bouton-pression : p. 97 à 99
- Boutonnière : p. 61, 96, 116
- Canette : p. 55, 57, 58, 65, 75, 76
- Ceinture : p. 108, 110, 111
- Chas : p. 9, 30
- Ciseaux : p. 13, 14, 124
- Colle textile : p. 88
- Coupe-fil : p. 15
- Coussin : p. 11, 136 à 139
- Craie de tailleur : p. 19, 125.
- Customiser : p. 106, 107
- Dé à coudre : p. 11
- Découd-vite : p. 15
- Dégarnir : p. 142
- Droit-fil : p. 24, à 26, 115
- Épingle : p. 11, 12
- Fer à repasser : p. 16
- Fil : p. 10, 32, 59, 74 à 77
- Fil de chaîne : p. 22, 24
- Fil de trame : p. 22, 24
- Gabarit : p. 18

Griffes d'entraînement : p. 58

Guide-fil : p. 55

Guirlande : p. 140 à 144

Jupe : p. 108

Laize : p. 25

Levier d'enfilage : p. 54

Lisière : p. 24, 25

Machine à coudre : p. 52, 64

Marge de couture : p. 66, 69, 119

Mètre de couturière : p. 12

Ourlet : p. 42, 44, 45, 82 à 90

Pantalon : p. 82, 108

Patron : p. 113

Pattemouille : p. 87

Pied-de-biche : p. 54

Pince : p. 108, 109, 110, 115

Plan de coupe : p. 114, 123

Plaque d'aiguille : p. 58

Plateau : p. 54

Point arrière : p. 40

Point avant : p. 60

Point de bâti : p. 36

Point de chausson : p. 44, 45

Point de piqûre : p. 38

Point de surfil : p. 46

Point de surjet : p. 60

Point décoratif : p. 61

Pointe de lit : p. 145 à 151

Point glissé : p. 42

Point invisible : p. 42, 44, 60

Point zigzag : p. 59, 60

Releveur de fil : p. 54

Repère : p. 18, 20, 114, 125

Roulette de marquage : p. 20

Sac : p. 154 à 158

Sélecteur : p. 55, 57

Surfiler : p. 14, 47, 59

T-shirt : p. 106

Tissu : p. 21 à 27, 72, 73, 124

Tissu thermocollant : p. 104

Trou : p. 100, 103, 104

Valeur de couture (voir marge de couture) : p. 66

Volant : p. 57