



**COUTURE
sans
patron**

Julie Bajic

L'atelier de couture

.....

10 modèles pour créer des accessoires
de couture beaux et pratiques

MANGO
éditions



Julie Bajic



L'atelier de couture



10 modèles pour créer des
accessoires
de couture beaux et pratiques



MANGO[®]
éditions

Table des matières

Avant de commencer

Petit lexique de couture

Matériel de couture

Techniques de base

Coudre un ourlet

Thermocoller un tissu

Cranter une marge de couture

Dégarnir un angle

Coudre une pince

Point glissé (couture à la main)

Matelasser un tissu

Poser un zip

Coudre une poche plaquée

Coudre une poche à soufflet

Réaliser une boutonnière

Coudre un passepoil

Les modèles

Housse de table à repasser

Coussin tailleur

Corbeille de couture

Trousse de couture

Housse de machine à coudre

Organiseur d'atelier de couture

Bracelet à épingles

Pochette à aiguilles pour machine à coudre

Poids de couture

Sac à chutes de tissus
Les tissus
Page de copyright

Que votre espace couture se trouve sur la table du salon ou dans une pièce dédiée, prenez le temps d'organiser votre atelier !

Voici dix projets pour le décorer et l'agencer ! Les projets sont accessibles aux débutants et aux niveaux intermédiaires en couture pour réaliser des accessoires élégants et surtout utiles pour ranger et embellir votre espace de couture. Personnalisez vous-même les objets qui vous entourent et vous permettent de créer au quotidien.

Chaque projet a été pensé pour aborder une notion de couture différente et vous permettre de progresser tout en créant un accessoire indispensable pour aménager votre atelier de couture. N'ayez plus peur de la poche à soufflet ou plaquée, du matelassage, du point glissé à la main ou de la pose de zip et de passepoil !

À vous de jouer !

Julie



.....✂

.....✂

Avant de commencer

✂.....



Petit lexique de couture

Endroit/Envers

Tous les tissus possèdent un côté endroit, qui sera visible, et un côté envers, qui ne sera pas visible à l'extérieur.

Lisière

C'est le bord latéral du tissu qui est tissé plus serré et possède parfois une inscription précisant le fabricant ou la composition du tissu.

Laize

C'est la largeur du tissu qui se trouve entre les deux lisières. La laize est le plus souvent d'environ 140 cm, mais elle varie en fonction du tissu et du fabricant.

Droit-fil

C'est le sens de tissage du tissu qui est parallèle à la lisière. Le tissu ne se déforme pas ou peu lorsque l'on coupe la pièce dans le droit-fil.

Marge de couture

C'est la distance entre la couture et le bord du tissu. La marge de couture est une valeur ajoutée à la pièce de patron permettant d'assembler les pièces entre elles. Dans ce livre, toutes les marges de couture sont comprises dans les modèles.

Dégarnir

C'est le fait de recouper la marge de couture pour diminuer sa largeur et son épaisseur avant de retourner la pièce.

Cranter

Lorsque l'on coud en courbe, il est important de cranter la couture. Cela signifie réaliser des petites entailles avec une paire de ciseaux tous les 1 à 2 cm dans la marge de couture en s'arrêtant à 1 mm de la couture.

Surjeter/surfiler

Pour éviter que le bord d'un tissu s'effiloche avec le temps, il est conseillé de surfiler le tissu. Pour cela, vous pouvez réaliser un point zigzag avec une machine à coudre le long du bord du tissu, ou effectuer un surjetage à l'aide d'une surjeteuse.

Point d'arrêt

À chaque début et fin de couture, vous devez effectuer un point d'arrêt. C'est-à-dire, réaliser quelques points en arrière avant de coudre en avant ou après avoir cousu, pour solidifier la couture et éviter qu'elle se défasse avec le temps.

Ouvrir une couture

Lorsque vous avez assemblé deux tissus, vous pouvez séparer les marges de couture et les aplatir au fer à repasser de part et d'autre de la couture pour une plus jolie finition.

Passepoil

C'est un ruban de tissu dans lequel est inséré un petit cordon. La partie cordon du passepoil se place entre deux tissus pendant l'assemblage pour ajouter une touche décorative à une création.

Pince

C'est un pli en forme de triangle qui permet de créer un volume. Le plus souvent cousu pour souligner les formes du corps.

Surpiquer

C'est l'action de réaliser une piqûre au point droit sur l'endroit du tissu le long d'une couture d'assemblage.



Matériel de couture

Une paire de ciseaux

Une bonne paire de ciseaux est indispensable en couture. N'hésitez pas à l'aiguiser régulièrement et prenez-en soin. Pour couper du papier, utiliser une paire de ciseaux différente pour ne pas abîmer votre paire de ciseaux couture.

Des aiguilles de machine à coudre

Il existe plusieurs types d'aiguilles pour machine à coudre, à choisir en fonction du tissu : universelles de 70 à 100, spéciales jeans, spéciales jersey, tissu extensible, Microtex (pour les tissus les plus délicats).

Des épingles

Choisissez des épingles fines pour ne pas abîmer le tissu. Vous pouvez également vous servir de petites pinces en plastique si le tissu est fragile ou à l'inverse trop épais.

Une aiguille à coudre à la main

Une aiguille à coudre à la main est indispensable lorsqu'il s'agit de bâtir, refermer une couture d'assemblage ou coudre un bouton.

Des bobines de fils

Un fil de bonne qualité permettra une couture plus régulière et plus solide. Privilégiez ainsi les bobines de la marque Gütermann qui propose une infinité de coloris et un gage de qualité indéniable.

Un découd-vite

Le découd-vite n'est jamais très loin de la machine à coudre pour réparer les petites erreurs, ouvrir une boutonnière ou retirer délicatement les petits fils.

Une craie tailleur ou un stylo effaçable

Ces accessoires sont très pratiques pour reporter sur le tissu les repères et les crans indispensables lors de la couture. Vous pourrez ensuite les effacer avec la chaleur (pour les stylos de la marque Frixion) ou au lavage, selon le stylo utilisé.

Un couturomètre

Petite règle très pratique pour vérifier les mesures lors de la couture d'ourlet, qui peut être en métal pour résister à la chaleur du fer à repasser.

Une règle japonaise

Cette règle possède de nombreux repères et lignes parallèles et perpendiculaires pour vous faciliter l'ajout de marges de couture ou le tracé de droites parallèles. Une fois qu'on l'a testé, on ne peut plus s'en passer !

Un mètre-ruban

Indispensable de la couture, le mètre-ruban permet de mesurer de plus grandes pièces.

De l'entoilage

L'entoilage est un tissu thermocollant qui sert à rigidifier un tissu. Il existe de nombreux entoillages thermocollants en fonction du tissu et

du rendu plus ou moins rigide que vous souhaitez obtenir.

Un fer à repasser

Tout aussi important que la machine à coudre, le fer à repasser permet de repasser et aplatir toutes les coutures pour de plus belles finitions !

Un retourne-biais

Il s'agit d'un petit outil en forme de tige en métal avec un petit crochet au bout qui permet de retourner de fines bandes de tissu comme par magie !

● Techniques de base —●

Coudre un ourlet

Un ourlet permet de finir le bord d'un tissu.



Pour coudre l'ourlet, il faut replier deux fois le tissu vers l'envers.

Marquez au fer à repasser un premier repli de 1 cm, puis un deuxième repli de 1 cm.



Thermocoller un tissu

Thermocoller un tissu permet de le rigidifier pour une meilleure tenue de l'ouvrage.



Positionnez le thermocollant, endroit collant contre l'envers du tissu. Repassez sans faire glisser le fer sur le thermocollant, mais en exerçant de petites pressions régulièrement sur toute la surface.

Puis attendez environ 30 minutes que la pièce refroidisse avant de commencer à coudre.

Cranter une marge de couture

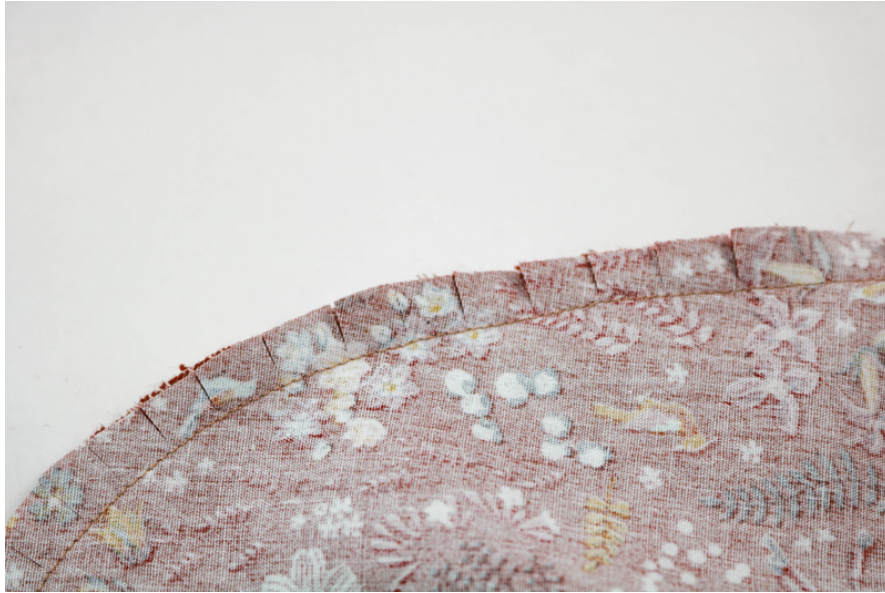

Il est important de cranter une marge de couture lorsqu'on assemble deux pièces de tissu en courbe. Donnez des petits coups de ciseaux tous les 1 à 2 cm dans la marge de couture, ou faites des entailles en V, en arrêtant de couper à 1 mm de la couture. Plus la courbe est importante, plus vous devez cranter de façon rapprochée.

Dégarnir un angle

Il est important de dégarnir la marge de couture lorsqu'on forme un angle droit et que l'on souhaite retourner l'ouvrage, afin d'éviter les surépaisseurs et d'avoir un angle bien net.

Avant de retourner le tissu sur l'endroit, coupez la marge de couture dans l'angle, en diagonale, à un peu plus de 45°.



Coudre une pince



Lorsque le patron possède des pinces, il faut tout d'abord les reporter sur le tissu. Tracez les deux lignes de la pince à l'aide d'une règle et d'une craie tailleur ou d'un stylo effaçable. Vous pouvez également tracer une ligne au milieu de la pince pour vous guider lors du pliage.



Épinglez le tissu, puis réalisez une couture de l'extérieur de la pince, vers l'intérieur. Débutez la couture avec quelques points arrière, mais terminez la couture sans point arrière. Au sommet de la pince, faites un nœud avec les fils, le plus proche possible de la pointe.



Pliez le tissu, endroit contre endroit, au niveau du centre de la pince en faisant coïncider les deux lignes de la pince, l'une sur l'autre.



Repassez la pince en la couchant vers le côté.

Point glissé (couture à la main)

Il est nécessaire d'effectuer un point glissé à la main pour refermer une ouverture laissée dans une couture de coulisse, par exemple.

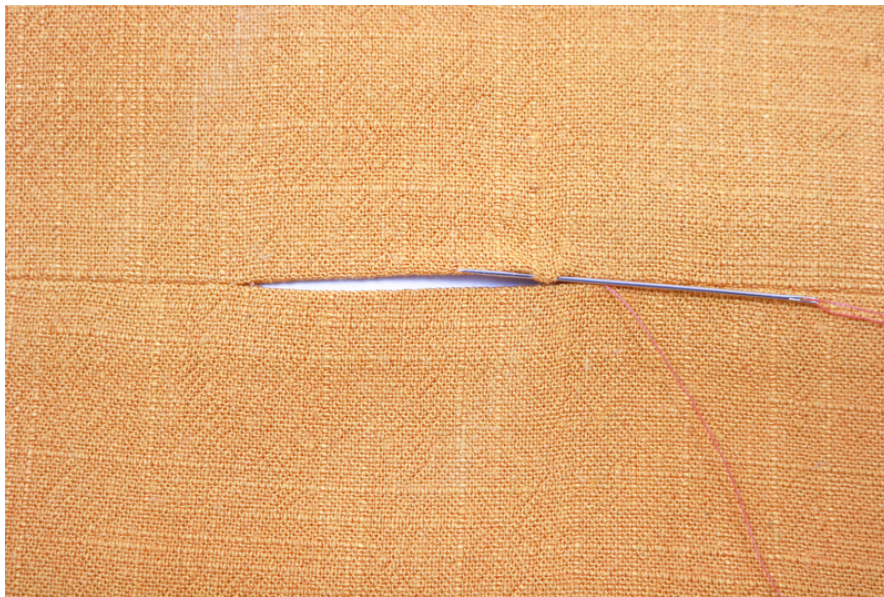

Enfilez un fil sur l'aiguille à coudre et faites un petit nœud à l'une des extrémités. Piquez l'aiguille sur le bord de l'un des côtés.

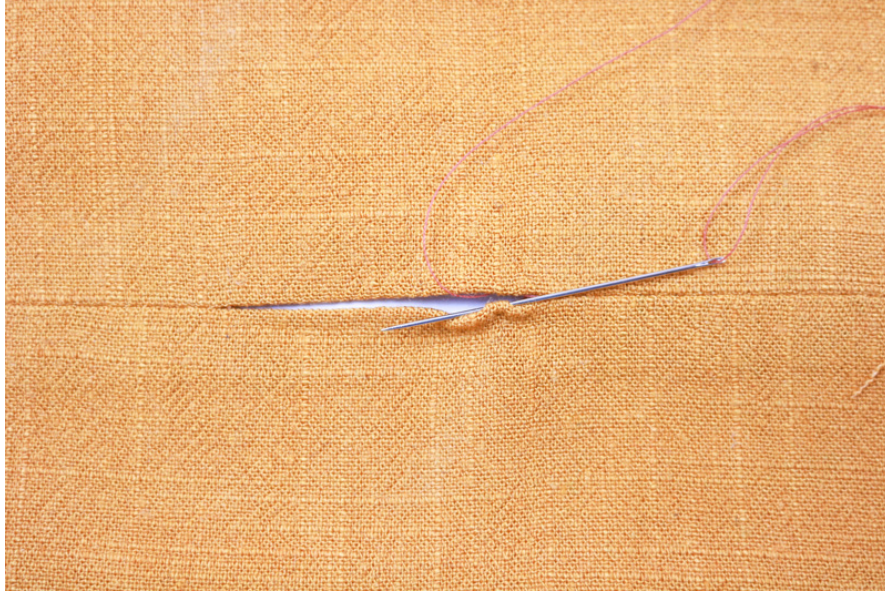

Puis piquez sur l'autre bord en face sur quelques millimètres.



Répétez l'opération en alternant les deux bords de tissu pour former un zigzag régulier, espacé d'environ 5 mm. Tirez délicatement sur le fil petit à petit pour refermer l'ouverture.

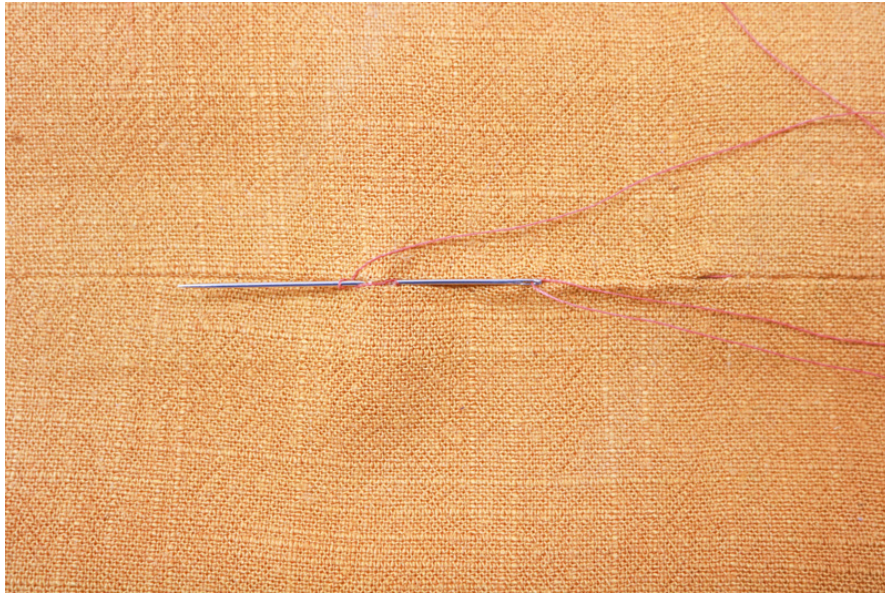

Terminez par un nœud pour fixer la
couture.



Matelasser un tissu

Matelasser un tissu consiste à assembler une épaisseur de ouate à un tissu en réalisant plusieurs coutures parallèles, croisées ou de forme libre.



Il existe de la ouate thermocollante qui facilite le matelassage. Dans ce cas, thermocollez le tissu en plaçant le côté collant du thermocollant contre l'envers du tissu. Laissez refroidir pendant 30 min avant de continuer. Vous pouvez aussi utiliser de la ouate classique au mètre.



Dessinez sur le tissu, à l'aide d'une règle et d'une craie tailleur ou d'un stylo effaçable, les lignes du matelassage. Les lignes peuvent être parallèles ou croisées et vous pouvez également choisir l'écartement entre les lignes.



Plus la ouate est épaisse, plus vous devez réaliser des lignes espacées. Je vous conseille un écartement de 1,5 cm environ.

Si vous n'avez pas de ouate thermocollante, mais une ouate classique,

épinglez très régulièrement le tissu à la ouate le long des lignes pour qu'elle ne bouge pas lors de la couture.



Réalisez des piqûres le long de chacune des lignes. Pour cela, commencez par une ligne au centre du tissu et continuez petit à petit de chaque côté. Vous pouvez vous aider d'un pied presseur avec guide spécial matelassage qui s'adapte à votre machine et sur lequel vous pouvez régler la largeur entre les lignes.



Si vous optez pour un matelassage au fil métallisé, ou Lurex, placez dans la canette un fil classique en polyester d'une couleur approchante.

Le matelassage réduit toujours un petit peu la taille du tissu qui gagne en volume. Prenez le temps de recouper le tissu aux dimensions recommandées.



Poser un zip

Le zip est utilisé pour fermer des accessoires tels que des troussees ou des poches, il peut être séparable ou non.



Positionnez l'endroit du zip fermé contre l'endroit du bord du tissu. Épinglez ou réalisez un point de bâti pour maintenir le zip contre le tissu.

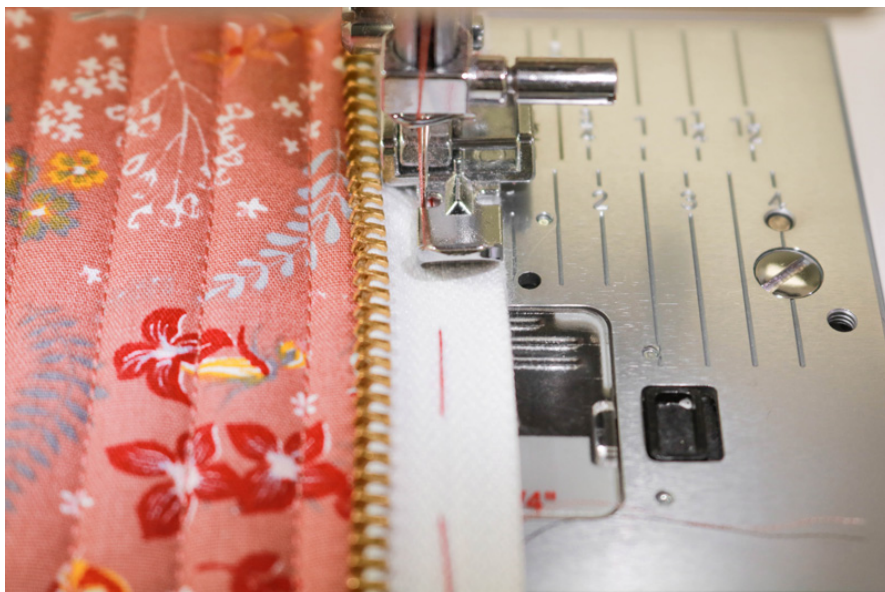

Sélectionnez le pied presseur spécial zip et positionnez-le sur la machine à coudre. Réalisez une couture le long du zip à environ 3 mm des dents.



Si le zip vous gêne lorsque vous cousez le long des dents, plantez l'aiguille de la machine, puis soulevez le pied presseur avant de faire glisser le zip. Vous pouvez ensuite redescendre le pied presseur et continuer la couture.



Répétez les mêmes opérations sur l'autre côté du zip en prenant soin d'aligner les extrémités des tissus et du zip.



Coudre une poche plaquée

Une poche plaquée est une poche que l'on coud en appliqué sur un tissu.



Découpez un gabarit de la forme de votre poche dans du papier. Ajoutez 1 cm de marge de couture tout autour de la poche, sauf pour le haut où vous ajoutez 2 cm.



Pliez 1 cm sur le haut de la poche, puis une nouvelle fois 1 cm et marquez bien les plis au fer à repasser. Épinglez et réalisez une couture à 2 mm du bord du repli pour former l'ourlet de la poche.

Pliez les trois autres bords de la poche sur 1 cm et marquez bien les plis au fer à repasser.



Positionnez la poche à l'endroit souhaité, envers de la poche contre endroit du tissu, et épinglez les trois côtés de la poche (sauf l'ourlet du haut).



Réalisez une couture sur l'endroit, à 2 mm du bord des replis, pour assembler la poche à votre pièce.

Coudre une poche à soufflet

Une poche à soufflet est une variante de la poche plaquée qui possède un système de plis pour lui apporter du volume.



Découpez un gabarit de la forme de votre poche dans du papier. Ajoutez les marges de couture : 2 cm sur le haut (ourlet), 5 cm sur les côtés gauche et droit (soufflet) et 1 cm sur le bas (repli). Marquez au fer à repasser un repli de 1 cm puis un autre de 1 cm également sur le haut de la poche pour former l'ourlet. Épinglez et réalisez une couture à 2 mm le long du bord du repli. Marquez au fer à repasser un repli de 1 cm sur les trois autres côtés de la poche.



Puis, marquez au fer à repasser un pli de 2 cm vers l'endroit du tissu, du côté droit, et faites de même pour le côté gauche.



Ensuite, marquez un second pli de 2 cm de manière inversée, vers l'envers du tissu, sur le côté droit et le côté gauche.



Cela forme un petit accordéon de chaque côté de la poche.



Positionnez la poche pliée au fer sur le tissu. Épinglez uniquement les plis extérieurs des côtés gauche et droit de la poche, en soulevant les plis intérieurs, sans les ouvrir. Réalisez une couture à 2 mm du bord du côté gauche et du côté droit de la poche.



Une fois les plis extérieurs de côté cousus, vous allez coudre le bas de la poche. Pour cela, épinglez-le au tissu, avec les plis de côté fermés. Réalisez une couture à 2 mm du bord du bas de la poche. Faites attention de coudre lentement sur les extrémités qui sont composées de plusieurs couches de tissu.

Réaliser une boutonnière

La boutonnière est la fente sur le tissu dans lequel va s'introduire le bouton. Elle peut être cousue à la machine ou à la main.



Déterminez l'emplacement de la boutonnière ainsi que sa dimension en mesurant le bouton et en ajoutant 2 à 4 mm d'aisance suivant son épaisseur.



Positionnez sur la machine à coudre le pied presseur spécial boutonnière. Ce pied dépend du modèle de votre machine à coudre. Positionnez le repère sous le pied presseur spécial boutonnière.



Positionnez sur la machine à coudre le pied presseur spécial boutonnière. Ce pied dépend du modèle de votre machine à coudre. Positionnez le repère sous le pied presseur spécial boutonnière.



Ouvrez le tissu au centre de la boutonnière
à l'aide d'un ouvre-boutonnière ou d'un
découd-vite.



Coudre un passepoil

Le passepoil est un petit cordon recouvert d'un biais que l'on coud entre deux épaisseurs de tissu pour souligner un empiècement ou une poche.



Positionnez le passepoil contre le bord du tissu, le bord à cru du passepoil contre le bord du tissu.



Sélectionnez le pied presseur spécial zip ou passepoil de votre machine à coudre.
Épinglez et réalisez une couture le long du petit boudin du passepoil.



Positionnez, endroit contre endroit, la pièce qui doit être assemblée à celle du passepoil, épinglez. Repiquez exactement dans la piqûre précédente d'assemblage du passepoil. Pour cela, positionnez vers vous le côté précédemment cousu pour voir la couture. Retournez et repassez le passepoil pour aplatir les coutures.



Pour coudre un passepoil en angle, crantez la marge de couture du passepoil jusqu'à 1 mm du petit boudin pour vous aider à créer un angle droit.



Lors de la couture, arrêtez-vous à l'endroit exact de l'angle et laissez l'aiguille piquée dans le tissu. Ensuite, soulevez le pied presseur et tournez votre tissu. Puis baissez votre pied presseur et continuez à coudre le long de votre passepoil.

.....✂

Les modèles

✂.....



Housse de table à repasser

Indispensable pour une jolie décoration dans votre atelier de couture : une housse de table à repasser personnalisée ! Choisissez un joli tissu imprimé en coton ou en lin pour prendre encore plus de plaisir à repasser vos ouvrages.

Matériel

- 60 cm × 140 cm de coton épais ou de lin
- 40 cm × 120 cm d'entoilage Vlieseline Thermolam 272
- 2 m d'élastique de 0,80 cm de large
- Aiguille machine universelle 90
- Une bobine de fil assorti

Techniques utilisées

- Coudre un ourlet, [voir ici](#)



Instructions de coupe



Positionnez votre table à repasser sur le tissu et tracez au stylo effaçable le contour de la table.



Instructions de montage ✂



1

Retracez avec une règle les côtés de la table à repasser. Puis ajoutez 10 cm tout autour du contour à l'aide d'une règle japonaise.



2

Coupez le tissu selon les repères que vous avez tracés. Vous pouvez surfiler les bords du tissu avec un point zigzag ou à la surjeteuse si le tissu s'effiloche. Marquez au fer à repasser un repli de 1 cm tout autour du tissu. Dans les arrondis, n'hésitez pas à marquer quelques plis pour l'adapter à la courbe.



3

Marquez à nouveau un repli de 1,5 cm tout autour du tissu. Puis réalisez une couture à 2 mm le long du bord du repli en laissant une ouverture de 3 cm pour y glisser l'élastique

Voir Coudre un ourlet



4

Placez une épingle à nourrice sur une extrémité de l'élastique, puis glissez-le dans la coulisse créée en passant par l'ouverture de 3 cm laissée précédemment. Maintenez provisoirement les deux extrémités de l'élastique à l'extérieur de la coulisse avec l'épingle à nourrice.



5

Si vous avez la doublure molletonnée de votre précédente housse, vous pouvez la réutiliser. Sinon, tracez sur la doublure molletonnée le contour de votre table à repasser puis découpez-la. Positionnez la doublure sur la table à repasser.



6

Placez la housse en tissu sur la table à repasser.
Tirez sur l'élastique pour ajuster la housse à la
table. Fermez l'élastique par un petit nœud et
coupez l'excédent.



Coussin tailleur

Un coussin tailleur est un accessoire très pratique pour repasser les pinces, courbes, découpes princesse et autres têtes de manche arrondies. Il vous facilitera la vie à coup sûr ! Réalisé à moitié dans un tissu en coton et dans un lainage, il vous permettra de repasser tous les tissus sans les abîmer.

Matériel

- 25 cm × 30 cm de tissu en coton
- 25 cm × 30 cm de lainage
- Du rembourrage avec des chutes de tissu en coton ou des copeaux de bois
- Aiguille machine universelle 90
- Aiguille à coudre à la main
- Fil assorti

Techniques utilisées

- Coudre une pince, [voir ici](#)
- Cranter une marge de couture, [voir ici](#)
- Point glissé (couture à la main), [voir ici](#)



Instructions de coupe



Dessinez le patron du coussin tailleur sur une feuille blanche en suivant le schéma. Les marges de couture

sont comprises.

Pliez les tissus en deux dans la longueur puis placez le patron sur le pli. Découpez-le une fois dans le tissu en coton et une fois dans le lainage.

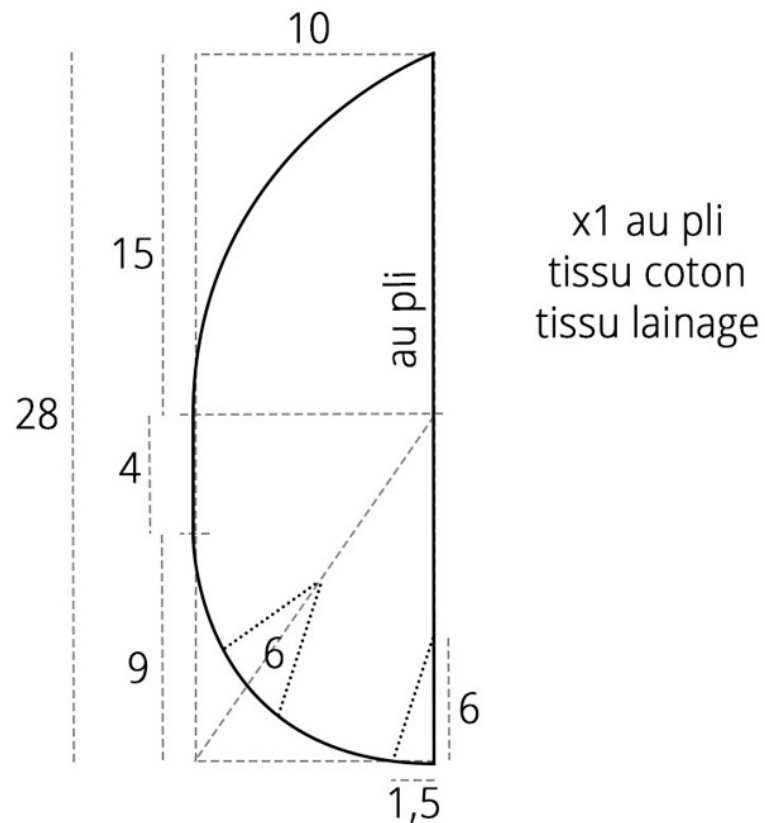

Instructions de montage

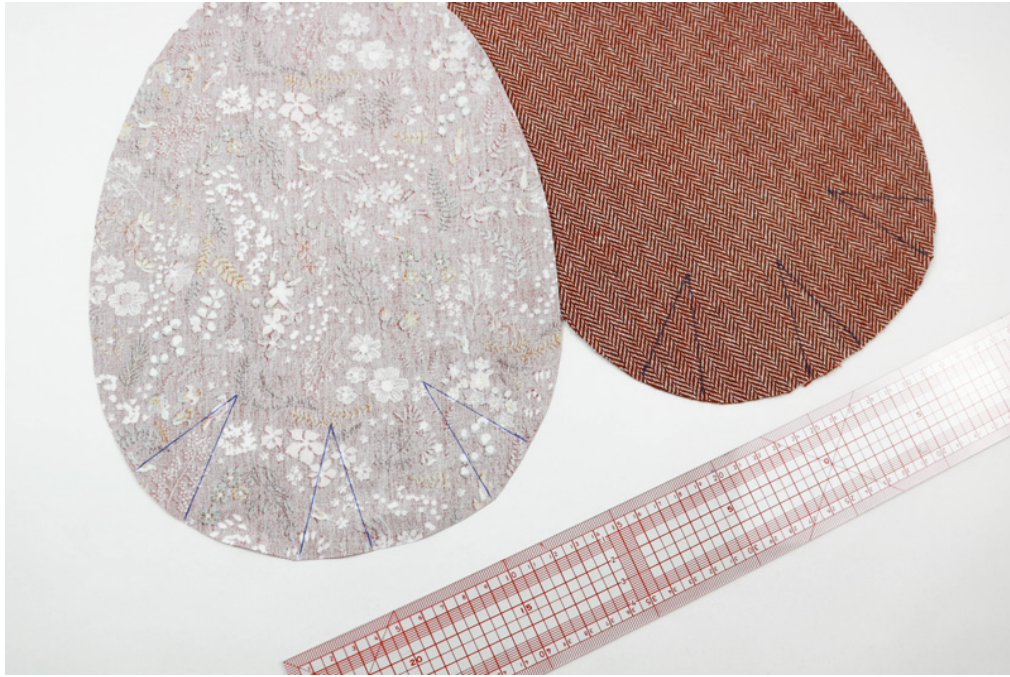

1

Marquez les repères des trois pinces sur le tissu en coton et le lainage à l'aide d'une craie tailleur ou d'un stylo effaçable.



2

Fermez les pinces en cousant le long des repères.

Voir Coudre une pince, voir ici.

Réalisez toutes les pinces, c'est-à-dire les trois pinces du tissu en coton et les trois pinces du lainage. Repassez-les pour aplatir les coutures. Couchez les pinces vers la droite, cela vous permettra d'aligner les coutures pour de jolies finitions et d'éviter les surépaisseurs lors de la couture.

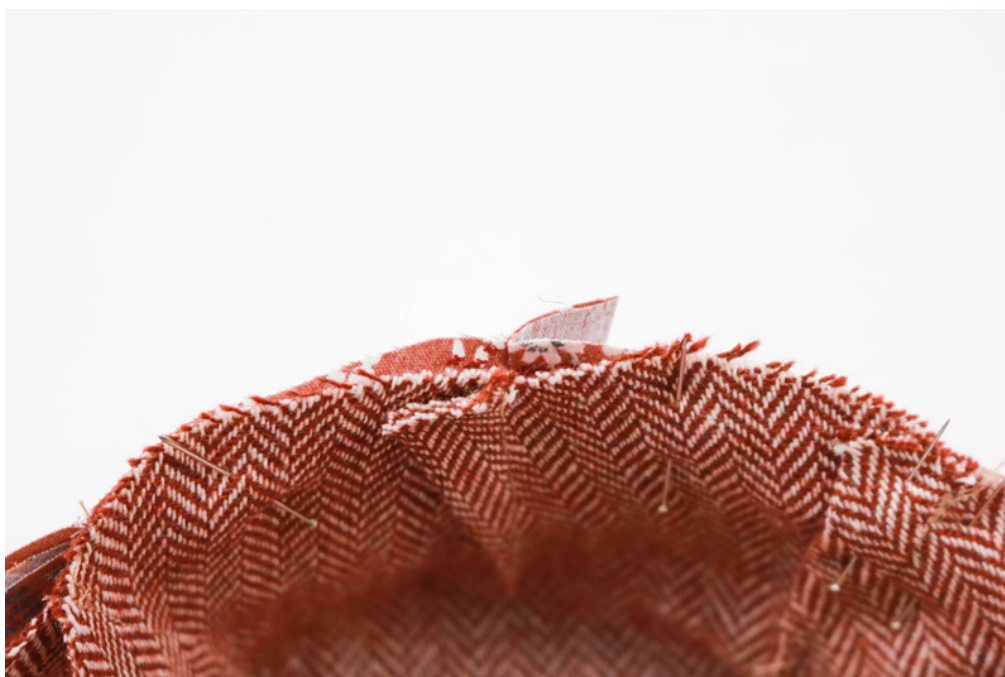

3

Positionnez, endroit contre endroit, les deux pièces. Alignez les coutures des pinces et épinglez tout autour du coussin.



4

Réalisez une couture à 1 cm tout autour en laissant une ouverture de 6 cm sur le côté.



5

Crantez les marges de couture.

Voir Cranter une marge de couture, [voir ici](#).



6

Retournez le coussin sur l'endroit par l'ouverture.
Repassez-le pour aplatir les coutures.



7

Vous allez maintenant garnir le coussin à l'aide de chutes de tissu en coton qui puissent supporter la chaleur, découpées en petites lamelles. Cela facilitera le rembourrage et vous permettra d'obtenir un coussin bien compact. Il est important de bien rembourrer le coussin pour qu'il soit rigide et non mou comme un coussin de canapé.



8

Une fois que vous avez garni le coussin, réalisez une couture à la main au point glissé pour fermer l'ouverture de côté.

Voir Point glissé (couture à la main), voir ici.



Corbeille de couture

Pour rester bien organisée et avoir un plan de travail propre dans son atelier, une petite poubelle de couture aussi appelée corbeille vous permettra de recueillir toutes les petites chutes de tissus et de fils.

Matériel

- 25 cm × 40 cm de tissu extérieur
- 25 cm × 40 cm de tissu intérieur (doublure)
- Aiguille machine universelle 70
- Aiguille à coudre à la main
- Fil assorti

Techniques utilisées

- Dégarnir un angle, [voir ici](#)
- Point glissé (couture à la main), [voir ici](#)



Instructions de coupe



Découpez un rectangle de 21 cm × 35 cm une fois dans le tissu extérieur et une fois dans le tissu intérieur. Les marges de couture sont comprises.

35

21

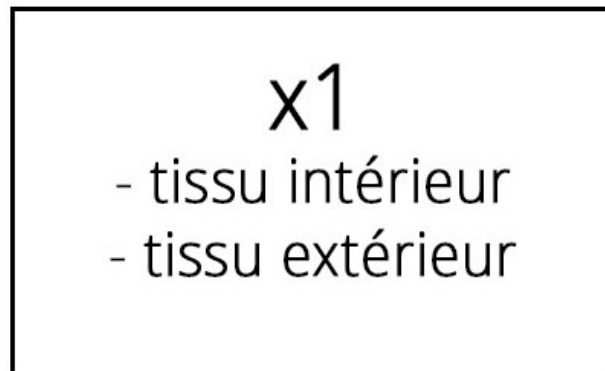

Instructions de montage 



1

Pliez en deux le rectangle de tissu extérieur, endroit contre endroit, le petit côté contre le petit côté. Puis épinglez en « L » tout le long du petit côté et sur le bas. Réalisez une couture à 1 cm du bord. Faites la même chose pour la doublure intérieure en laissant une ouverture de 5 cm sur le côté. Ouvrez les coutures au fer à repasser sur les deux pièces.



2

Attrapez un des angles du fond et tirez de chaque côté de la couture afin de créer une forme de triangle. Pour que votre corbeille soit bien droite, alignez la couture de côté à celle du fond de la corbeille. Pour vérifier l'alignement, piquez une aiguille sur la couture et vérifiez qu'elle soit bien sur la couture également sur l'autre côté.



3

Une fois le pliage effectué, marquez une ligne de repère de 8 cm perpendiculairement à la couture de côté. Cela représente un repère à 4 cm du haut de la pointe du triangle.



4

Piquez le long de cette ligne. Effectuez la même étape sur l'autre angle de la corbeille, en alignant la couture du bas avec la pliure du tissu, ainsi que sur les deux angles du bas de la doublure.



5

Dégarnissez les angles.

Voir Dégarnir un angle, voir ici.



6

Une fois les deux corbeilles intérieure et extérieure formées, positionnez, endroit contre endroit, la doublure à l'intérieur de la corbeille. Pour cela retournez la doublure sur l'endroit.



7

Placez un repère en haut de la corbeille, à l'opposé de la couture, puis tracez une ligne droite perpendiculaire au haut de la corbeille sur 5 cm. Tracez ensuite deux lignes parallèles à cette ligne repère à 2 mm, de chaque côté. Ce seront les lignes de couture à suivre pour former votre fente sur le haut. Épinglez tout le haut de la corbeille en alignant les coutures de côté de l'extérieur et de la doublure.



8

Réalisez une couture à 1 cm sur le haut et en suivant le décroché tracé. À chaque changement de direction de la couture, piquez l'aiguille dans le tissu, soulevez le pied presseur, tournez le tissu, puis abaissez le pied presseur et continuez la couture.



9

Dégarnissez les angles de la couture. Ouvrez la fente en coupant le long de la ligne repère entre les deux parties de la couture. Au bout de cette ligne, donnez deux coups de ciseaux en forme de V inversé jusqu'à 1 mm de la couture. Cela aidera le tissu à se retourner correctement.



10

Retournez la corbeille sur l'endroit par l'ouverture laissée dans la doublure. Faites ressortir délicatement les angles à l'aide d'un crayon à papier ou d'une pointe en bois sans trouser le tissu. Repassez la corbeille pour aplatir les coutures.

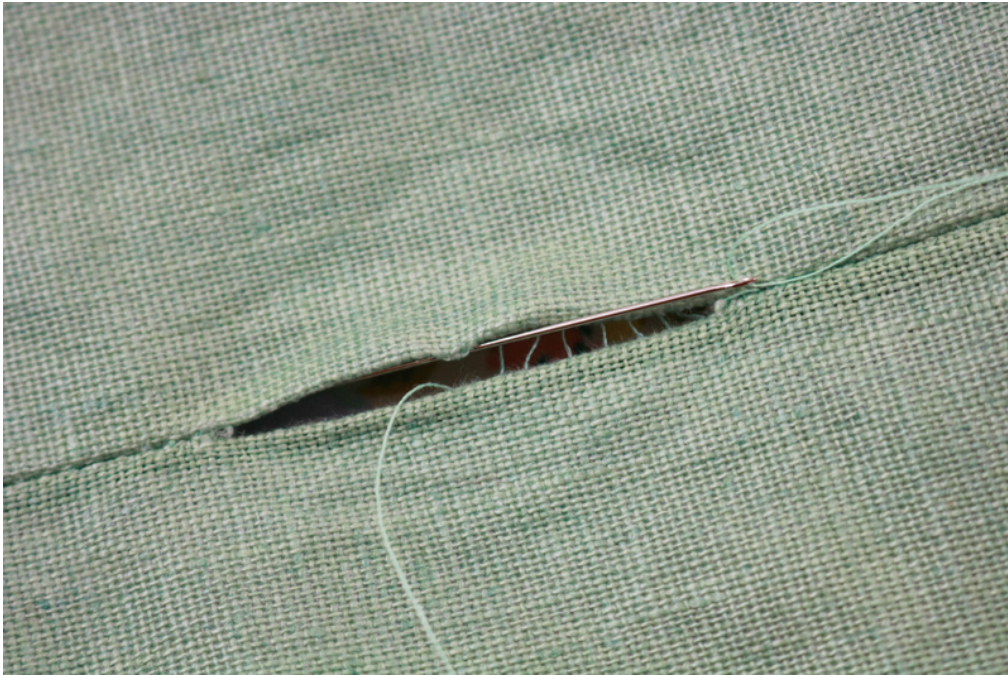

11

Réalisez une couture au point glissé à la main pour refermer l'ouverture dans la doublure.

Voir Point glissé (couture à la main), voir ici.



Trousse de couture

Une grande trousse dans laquelle glisser toutes vos petites affaires de couture et vos outils indispensables. Le matelassage en plus d'être décoratif, lui confère de la résistance et une belle tenue qui lui permettront de rester dans votre atelier pendant des années !

Matériel

- 65 cm × 50 cm : tissu extérieur
- 65 cm × 50 cm : tissu intérieur (doublure)
- 65 cm × 50 cm : entoilage molleton thermocollant
- 2 zips séparables de 45 cm
- Pied presseur spécial zip
- Aiguille machine universelle 90
- Aiguille à coudre à la main
- Fil assorti

Techniques utilisées

- Thermocoller un tissu, [voir ici](#)
- Poser un zip, [voir ici](#)
- Matelasser un tissu, [voir ici](#)
- Dégarnir un angle, [voir ici](#)
- Point glissé (couture à la main), [voir ici](#)



Instructions de coupe



Coupez dans le tissu extérieur : un rectangle A de 54 cm × 45 cm, un rectangle B de 8 cm × 45 cm et une bande de 15 cm × 4 cm.

Coupez dans le tissu de doublure : un rectangle C de 20 cm × 45 cm, un rectangle D de 36 cm × 45 cm et un rectangle B de 8 cm × 45 cm.

Les marges de couture sont comprises.

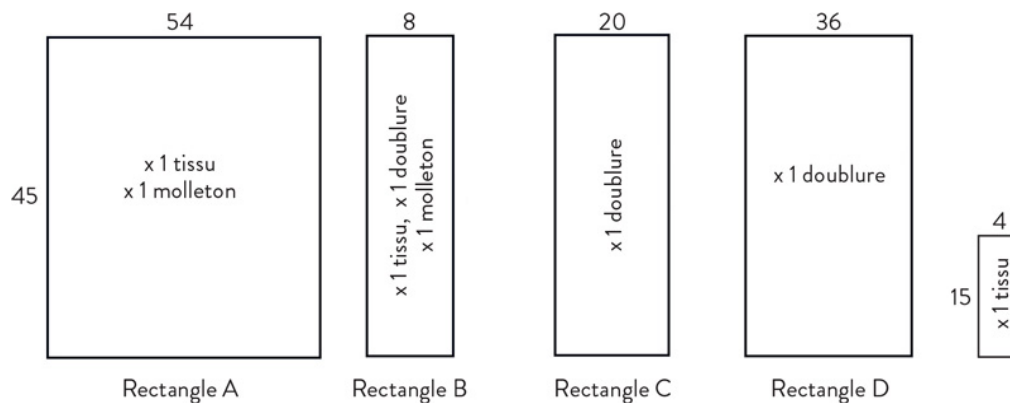

Instructions de montage





1

Positionnez les rectangles C et D de la doublure, endroit contre endroit, sur le grand côté de 45 cm pour former un rectangle A' en doublure. Épinglez et réalisez une couture à 1 cm du bord en laissant 10 cm de tissu non cousu au centre. Puis écartez les coutures au fer à repasser.



2

Si l'entoilage molleton est thermocollant, commencez par thermocoller toutes les pièces de tissu extérieur.

Voir Thermocoller un tissu, voir ici.

Ensuite, tracez des lignes parallèles au plus long côté de chaque rectangle à l'aide d'une craie tailleur ou d'un stylo effaçable tous les centimètres, en commençant à 2 cm des bords longs.



3

Piquez selon les lignes précédemment tracées en prenant votre temps pour effectuer un travail régulier. Vous avez maintenant un rectangle A et un rectangle B matelassés.

Voir Matelasser un tissu, voir ici.



4

Positionnez le côté gauche de l'un des deux zips sur l'endroit du petit côté du rectangle A. Puis réalisez une couture le long du bord du zip à l'aide du pied presseur spécial zip.

Poser un zip, voir ici.

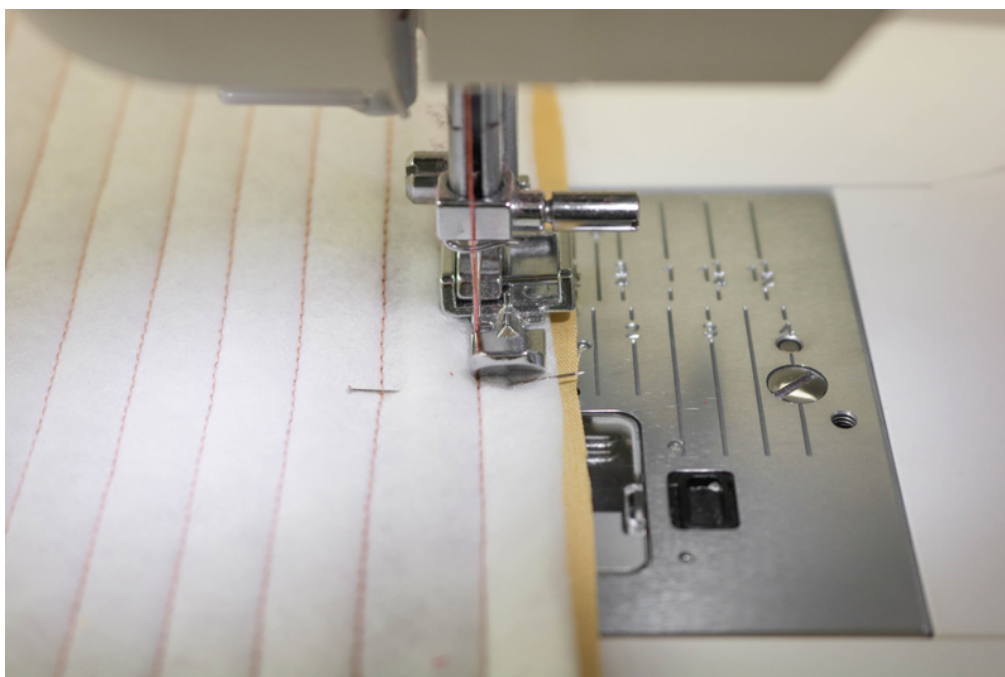

5

Ensuite, positionnez le rectangle A' en doublure, endroit du tissu contre le zip et épinglez. Repiquez exactement sur la première couture d'assemblage. Repassez pour bien aplatir les épaisseurs des deux tissus et du zip. Effectuez les mêmes étapes pour l'autre côté des rectangles A en tissu extérieur et A' en doublure en choisissant le côté droit du deuxième zip.



6

Vous allez créer la bande centrale de la trousse. Positionnez l'autre côté des zips sur l'endroit de chaque grand côté du rectangle B du tissu extérieur. Épinglez et piquez le long du bord des zips.



7

Puis, placez le rectangle B en doublure sur le rectangle extérieur B, endroit contre endroit, et réalisez une piqûre sur la première couture d'assemblage des zips ainsi que sur l'un des petits côtés du rectangle. Dégarnissez les angles du rectangle, coupez l'excédent des zips et retournez la pièce sur l'endroit. Repassez pour aplatir les épaisseurs de tissu.

Voir Dégarnir un angle, voir ici.



8

Fermez les deux zips de la trousse.



9

Placez la trousse à plat, les deux zips au centre et l'envers face à vous. Il doit y avoir 10 cm de tissu de chaque côté des zips. Positionnez la doublure sur le tissu principal et épinglez les petits côtés de la doublure et du tissu principal ensemble.



10

Réalisez une couture d'assemblage avec toutes les épaisseurs (il y en a 4). Puis, réalisez la même étape sur l'autre petit côté de la trousse.



11

Pour créer le volume de la trousse, attrapez un des angles du fond et tirez de chaque côté de la couture afin de former un triangle. La couture d'assemblage doit se trouver au centre et l'angle de la doublure doit correspondre à celui du tissu principal en face.



12

Une fois l'angle bien positionné sur le tissu principal et la doublure, tracez une ligne perpendiculaire à la couture à 7 cm de la pointe extérieure du triangle. Épinglez et réalisez une couture en suivant la ligne que vous avez tracée. Effectuez les mêmes étapes pour les trois autres coins de la trousse.



13

Coupez les pointes à 1 cm de la couture.



14

Retournez la trousse sur l'endroit grâce à l'ouverture laissée dans la doublure. Positionnez la doublure à l'intérieur de la trousse.



15

Fermez l'ouverture dans la doublure à l'aide d'une couture au point glissé à la main.

Voir Point glissé (couture à la main), voir ici.

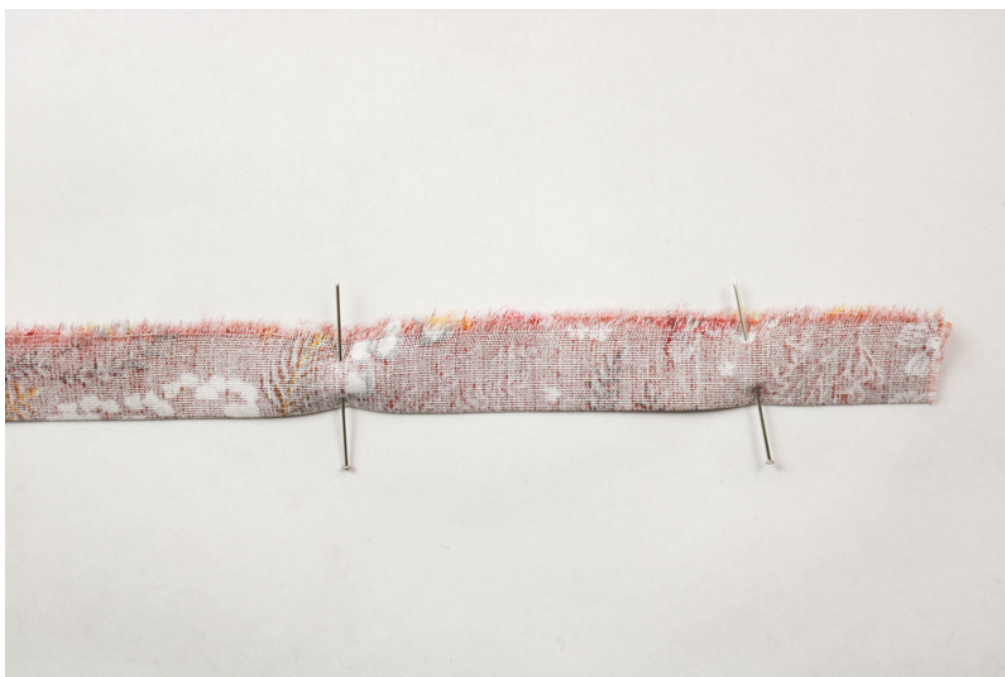

16

Pliez en deux la fine bande de tissu dans la longueur, épinglez et piquez à 0,5 cm du bord.



17

Retournez la coulisse à l'aide d'un retourne-biais, puis repassez le cordon ainsi formé.



18

Insérez le cordon dans les tirettes des zips.
Repliez une fois 0,5 cm sur l'extrémité et réalisez
une couture pour maintenir le cordon dans
l'anneau de la tirette. Réalisez la même étape
pour l'autre extrémité du cordon dans l'autre
tirette.



Housse de machine à coudre

Prenez soin de votre machine à coudre et protégez-la de la poussière et des chocs grâce à une housse matelassée avec de grandes poches, très pratique et ultra tendance !

Matériel

- 1 m × 140 cm : tissu coton
- 1 m × 140 cm : entoilage molleton thermocollant
- 32 cm × 15 cm : thermocollant rigide (si option poignée)
- 2 m de passepoil doré
- Aiguille machine universelle 90
- Fil assorti au tissu
- Fil doré

Techniques utilisées

- Thermocoller un tissu, [voir ici](#)
- Matelasser un tissu, [voir ici](#)
- Coudre un passepoil, [voir ici](#)



Instructions de coupe



Coupez dans le tissu : deux rectangles A de 50 cm × 30 cm, un rectangle B de 116 cm ×

27 cm et deux rectangles C de 50 cm × 20 cm.

Coupez dans le molleton : un rectangle A de 50 cm × 30 cm, un rectangle B de 116 cm × 27 cm et un rectangle C de 50 cm × 20 cm.

Option poignée : Coupez un rectangle de 32 cm × 15 cm dans le tissu extérieur et dans le thermocollant.

Les marges de couture sont comprises.

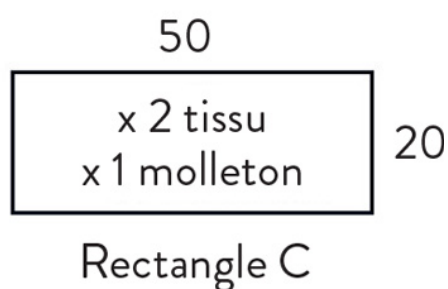
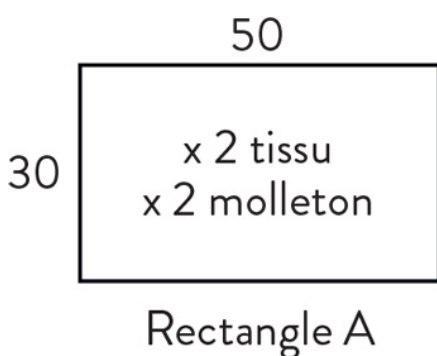
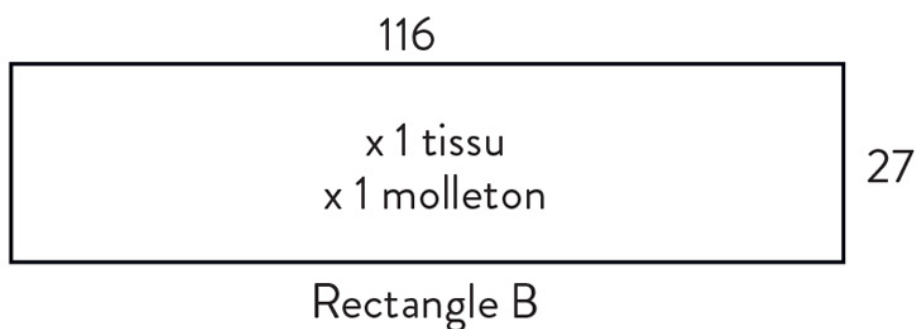

Option poignée :

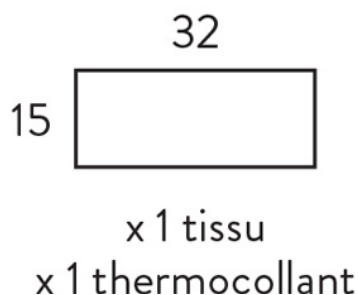

Instructions de montage





1

Si l'entoilage molleton est thermocollant, commencez par le thermocoller sur les deux rectangles A, le rectangle B et un des rectangles C. Si le molleton n'est pas thermocollant, passez à l'étape suivante.

Voir *Thermocoller un tissu*

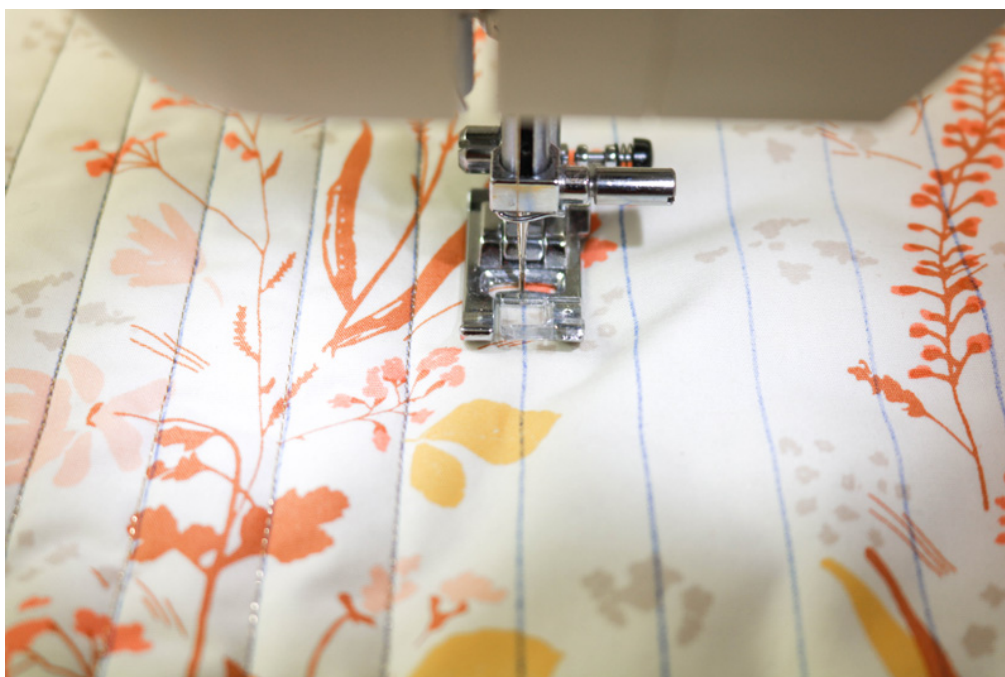

2

Matelassez toutes les pièces que vous avez entoilées en réalisant des coutures parallèles aux petits côtés des rectangles A et C et parallèles aux longs côtés du rectangle B, tous les 1,5 cm. Si l'entoilage molleton n'est pas thermocollé, épinglez très régulièrement le tissu à l'entoilage avant de le matelasser.

Voir *Matelasser un tissu*



3

Vous allez commencer par former la poche.
Positionnez le passepoil sur l'un des longs côtés
du rectangle C matelassé, le bord du passepoil à
cru vers l'extérieur du tissu. Épinglez et piquez.

Voir Coudre un passepoil



4

Puis, positionnez le rectangle C doublure (non matelassé), endroit contre endroit du rectangle C matelassé. Repiquez exactement dans la piqûre précédente d'assemblage du passepoil. Retournez et repassez le passepoil pour aplatir les coutures.



5

Positionnez la poche C sur le bas de l'un des rectangles A matelassé. Épinglez et réalisez une couture à 0,5 cm dans la marge de couture, sur les trois côtés à cru de la poche.



6

Divisez la grande poche en plusieurs poches. Pour cela, divisez sa longueur en deux et piquez toutes les épaisseurs en repassant sur la couture de matelassage la plus proche .



7

Option passepoil : Si vous souhaitez poser un passepoil le long des coutures, épinglez le passepoil le long des trois côtés des rectangles A devant et dos (les deux petits côtés et le long côté du haut). Dégarnissez la marge de couture du passepoil pour faciliter la couture des angles.



8

Positionnez, endroit contre endroit, un petit côté du rectangle A matelassé et le grand côté du rectangle B matelassé. Épinglez le long du premier côté du rectangle A et marquez un repère au stylo effaçable à 1 cm du coin du rectangle A. Réalisez une couture le long du bord jusqu'au repère. Laissez l'aiguille piquée, levez le pied presseur et crantez le bord du tissu jusqu'à 1 mm de l'aiguille.



9

Tournez les tissus perpendiculairement et continuez à assembler le rectangle B contre le bord du rectangle A, puis baissez le pied presseur. Assemblez les rectangles A et B jusqu'à 1 cm de l'autre coin du rectangle A. Réalisez les mêmes étapes pour former l'angle droit, puis terminez de coudre le troisième bord du rectangle A.



10

Réalisez les mêmes étapes pour assembler le deuxième rectangle A matelassé à l'autre côté du rectangle B matelassé. Votre housse prend forme et le volume apparaît.



11

Réalisez un point zigzag avec la machine à coudre ou un surjet à l'aide d'une surjeteuse tout le long du bas de la housse. Repliez tout le bas surjeté sur 1 cm. Épinglez et réalisez une piqûre pour faire la finition du bas de la housse.



12

Option poignée : elle permet de réaliser une ouverture pour la poignée de la machine à coudre, si elle en possède une. Enfilez la housse sur votre machine à coudre et réalisez des repères à l'aide d'un stylo effaçable au niveau de la poignée.



13

Mesurez la longueur de la poignée et découpez un rectangle de tissu de la longueur de la poignée + 16 cm sur 15 cm de large. Thermocollez le rectangle de tissu pour le rigidifier et réalisez un point zigzag ou un surjet tout autour.



14

Tracez un rectangle de la longueur de la poignée + 2 cm sur 2 cm de large, sur la housse de machine selon les repères précédemment dessinés, ainsi qu'au milieu du rectangle de tissu, sur l'envers. Épinglez, endroit contre endroit, en lignant les repères et réalisez une couture le long du tracé.



15

Une fois le rectangle cousu, coupez à l'intérieur selon une ligne centrale en vous arrêtant à 1 cm des petits côtés. Donnez deux coups de ciseaux pour former un V pour aller jusqu'à 1 mm de chaque angle.



16

Retournez la pièce sur l'envers de la housse et repassez bien le tout.



Organiseur d'atelier de couture

Très pratique à accrocher juste au-dessus du plan de travail de votre atelier, l'organiseur vous permet de ranger toutes vos petites affaires : paires de ciseaux, règle japonaise, réglet à boutonnières... Tout est ainsi toujours à disposition !

Matériel

- 1 m × 140 cm : tissu coton pour le fond
- 50 cm × 50 cm : tissu coton ou lin, en totalité pour les poches (vous pouvez varier)
- 1 m × 70 cm : entoilage thermocollant
- Aiguille machine universelle 90
- Fil assorti à chaque tissu des poches
- Tasseau de bois de 1,5 à 2 cm de diamètre et 70 cm de long
- 130 cm environ de corde fine

Techniques utilisées

- Thermocoller un tissu, [voir ici](#)
- Coudre une poche à soufflet, [voir ici](#)
- Coudre une poche plaquée, [voir ici](#)
- Dégarnir un angle, [voir ici](#)



Instructions de coupe



Découpez deux rectangles de 67 cm × 47 cm dans le coton et une fois dans le thermocollant. Les dimensions des poches sont données à titre indicatif et peuvent être adaptées en fonction du type de matériel que vous souhaitez ranger. Les marges de couture sont comprises. Vous pouvez les couper dans le même tissu ou varier les couleurs et les motifs.

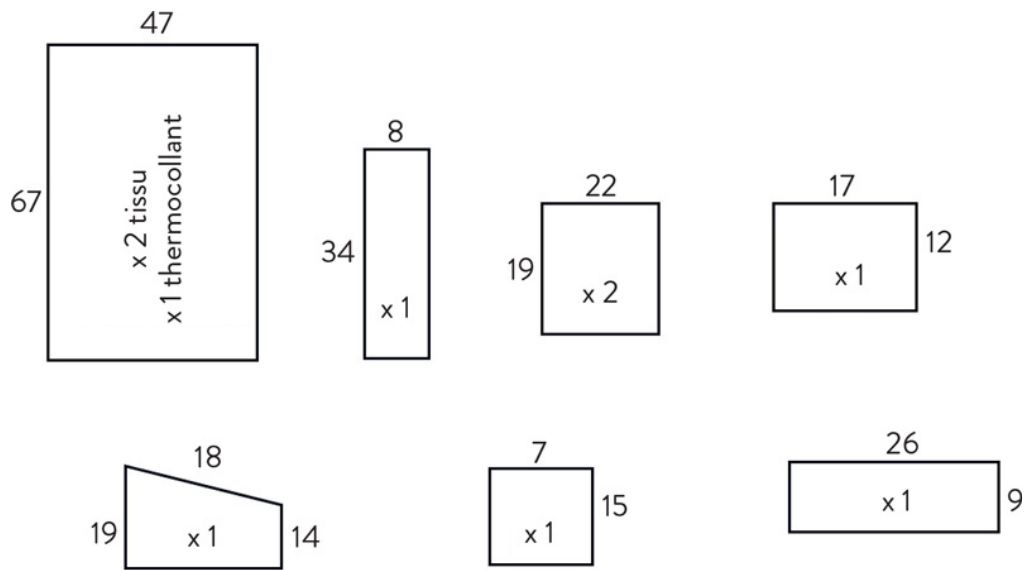

Instructions de montage



1

Thermocollez l'un des deux grands rectangles qui constituera le fond de l'organiseur.

Voir *Thermocoller un tissu*



2

Vous allez maintenant former les poches. Commencez par déterminer la forme des poches en fonction du type de matériel que vous souhaitez y ranger.

Découpez les gabarits de poche dans du papier kraft et placez-les sur le grand rectangle pour déterminer les différents emplacements. Notez que l'organiseur sera replié de 5 cm sur le haut. Une fois que vous êtes satisfaite, notez les repères d'emplacement avec une craie tailleur ou un stylo effaçable.



3

Commencez par assembler les poches à soufflet.

Voir *Coudre une poche à soufflet*



4

Puis créez et assemblez les poches plaquées.

Voir Coudre une poche plaquée



5

Utilisez une règle japonaise pour aligner les différentes poches.



6

Préformez les poches au fer à repasser, puis épinglez-les sur le grand rectangle et réalisez une couture le long du repli (sur 3 côtés).



7

Vous pouvez diviser certaines poches plaquées en plusieurs petites poches en réalisant des piqûres droites après avoir assemblé la poche au fond.



8

Une fois toutes les poches cousues, positionnez le deuxième grand rectangle sur le premier, endroit contre endroit, les poches se trouvent entre les deux. Épinglez et réalisez une couture à 1 cm tout autour en laissant 12 cm d'ouverture sur le haut pour retourner le tout.



9

Dégarnissez les angles de l'assemblage.

Voir Dégarnir un angle

Retournez l'organiseur sur l'endroit par l'ouverture laissée précédemment. Puis repassez pour aplatir les coutures.



10

Pliez le haut de la pièce sur 5 cm, épinglez puis réalisez une couture à 2 mm du bord du repli. Cela forme une coulisse où glisser le tasseau de bois et cela permet aussi de fermer l'ouverture laissée pour retourner l'ouvrage. Vous pouvez percer le tasseau de chaque côté pour y glisser la corde ou simplement la nouer solidement à chaque extrémité.



Bracelet à épingles

Un indispensable pour ne pas égarer les épingles au fil de la couture. Il se transformera aussi, selon vos envies, en pique-épingles si vous détachez le pétale du bracelet. Le bracelet à épingles ne quittera plus votre poignet !

Matériel

- 40 cm × 20 cm : tissu coton
- 35 cm × 10 cm : entoilage thermocollant
- 13 cm × 9 cm : thermocollant épais
- 21 cm d'élastique de 2,5 cm de large
- 1 bouton de 18 à 20 mm de diamètre
- 1 bouton plus petit de 10 mm de diamètre
- Aiguille machine universelle 90
- Aiguille à coudre à la main
- De la ouate pour rembourrage
- Fil assorti

Techniques utilisées

- Thermocoller un tissu, [voir ici](#)
- Réaliser une boutonnière, [voir ici](#)
- Point glissé (couture à la main), [voir ici](#)
- Dégarnir un angle, [voir ici](#)
- Cranter une marge de couture, [voir ici](#)



Instructions de coupe

Coupez une bande de 32 cm × 8 cm dans le coton.

Coupez deux rectangles de 13 cm × 9 cm dans le coton et découpez-y une forme de pétale, comme sur le schéma.

Les marges de couture sont comprises.

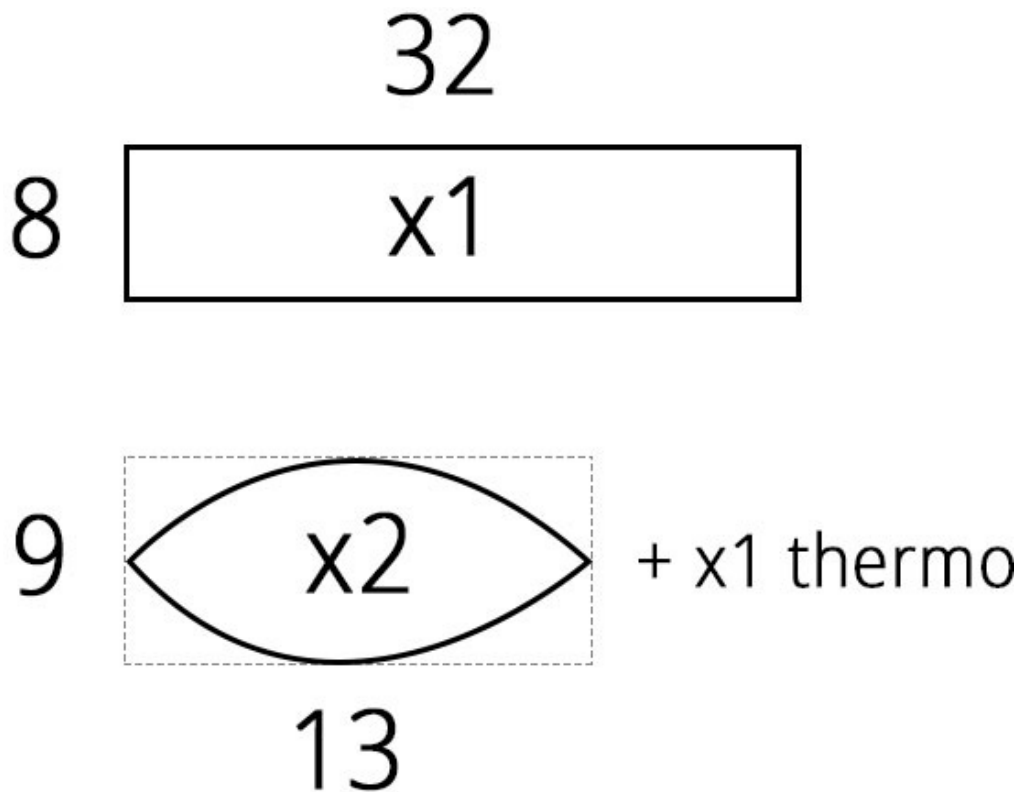

Instructions de montage 



1

Thermocollez l'un des deux grands rectangles qui constituera le fond de l'organiseur.

Voir *Thermocoller un tissu*



2

Vous allez maintenant former les poches. Commencez par déterminer la forme des poches en fonction du type de matériel que vous souhaitez y ranger.

Découpez les gabarits de poche dans du papier kraft et placez-les sur le grand rectangle pour déterminer les différents emplacements. Notez que l'organiseur sera replié de 5 cm sur le haut. Une fois que vous êtes satisfaite, notez les repères d'emplacement avec une craie tailleur ou un stylo effaçable.



3

Commencez par assembler les poches à soufflet.

Voir Coudre une poche à soufflet



4

Puis créez et assemblez les poches plaquées.

Voir *Coudre une poche plaquée*



5

Utilisez une règle japonaise pour aligner les différentes poches.



6

Préformez les poches au fer à repasser, puis épinglez-les sur le grand rectangle et réalisez une couture le long du repli (sur 3 côtés).



7

Vous pouvez diviser certaines poches plaquées en plusieurs petites poches en réalisant des piqûres droites après avoir assemblé la poche au fond.



8

Une fois toutes les poches cousues, positionnez le deuxième grand rectangle sur le premier, endroit contre endroit, les poches se trouvent entre les deux. Épinglez et réalisez une couture à 1 cm tout autour en laissant 12 cm d'ouverture sur le haut pour retourner le tout.



9

Dégarnissez les angles de l'assemblage.

Voir *Dégarnir un angle*

Retournez l'organiseur sur l'endroit par l'ouverture laissée précédemment. Puis repassez pour aplatir les coutures.



10

Pliez le haut de la pièce sur 5 cm, épinglez puis réalisez une couture à 2 mm du bord du repli. Cela forme une coulisse où glisser le tasseau de bois et cela permet aussi de fermer l'ouverture laissée pour retourner l'ouvrage. Vous pouvez percer le tasseau de chaque côté pour y glisser la corde ou simplement la nouer solidement à chaque extrémité.



11

Rembourrez le pétale avec de la ouate. Une fois la forme bien remplie et compacte, refermez l'ouverture au point glissé à la main.



12

Pour terminer le pétale, il ne vous reste plus qu'à coudre en même temps un bouton de chaque côté de celui-ci. Un petit bouton sur l'endroit qui est non thermocollé et le plus gros bouton qui correspond à la boutonnière sur l'envers. Terminez en faisant un petit noeud sous le plus gros des boutons.



Pochette à aiguilles pour machine à coudre

Si vous en avez assez de ne pas reconnaître les aiguilles machine et de ne jamais savoir où elles sont rangées, la pochette à aiguilles est la solution pratique et décorative ! La pochette se plie en trois pour se ranger, mais peut aussi s'accrocher au mur pour décorer votre atelier, grâce au lien.

Matériel

- 21 cm × 20 cm : tissu coton uni pour l'intérieur
- 21 cm × 12 cm : tissu coton imprimé pour la poche intérieure
- 35 cm × 30 cm : tissu coton contrastant pour l'extérieur
- 21 cm × 30 cm : entoilage molleton thermocollant
- 60 cm de ruban sergé de coton ou de cordon
- 1 stylo-feutre pour textile
- Aiguille machine universelle 80
- Aiguille à coudre à la main
- Fil assorti et fil contrastant

Techniques utilisées

- Dégarnir une marge de couture, [voir ici](#)
- Point glissé (couture à la main), [voir ici](#)



Instructions de coupe



Découpez dans le tissu extérieur la forme de maison puis le triangle et le rectangle de 8 cm × 21 cm, comme sur le schéma.

Découpez un rectangle de 16 cm × 21 cm dans le tissu uni contrastant.

Découpez la forme de maison dans l'entoilage molleton.

Découpez un rectangle de 12 cm × 21 cm dans le tissu imprimé.

Les marges de couture sont comprises.

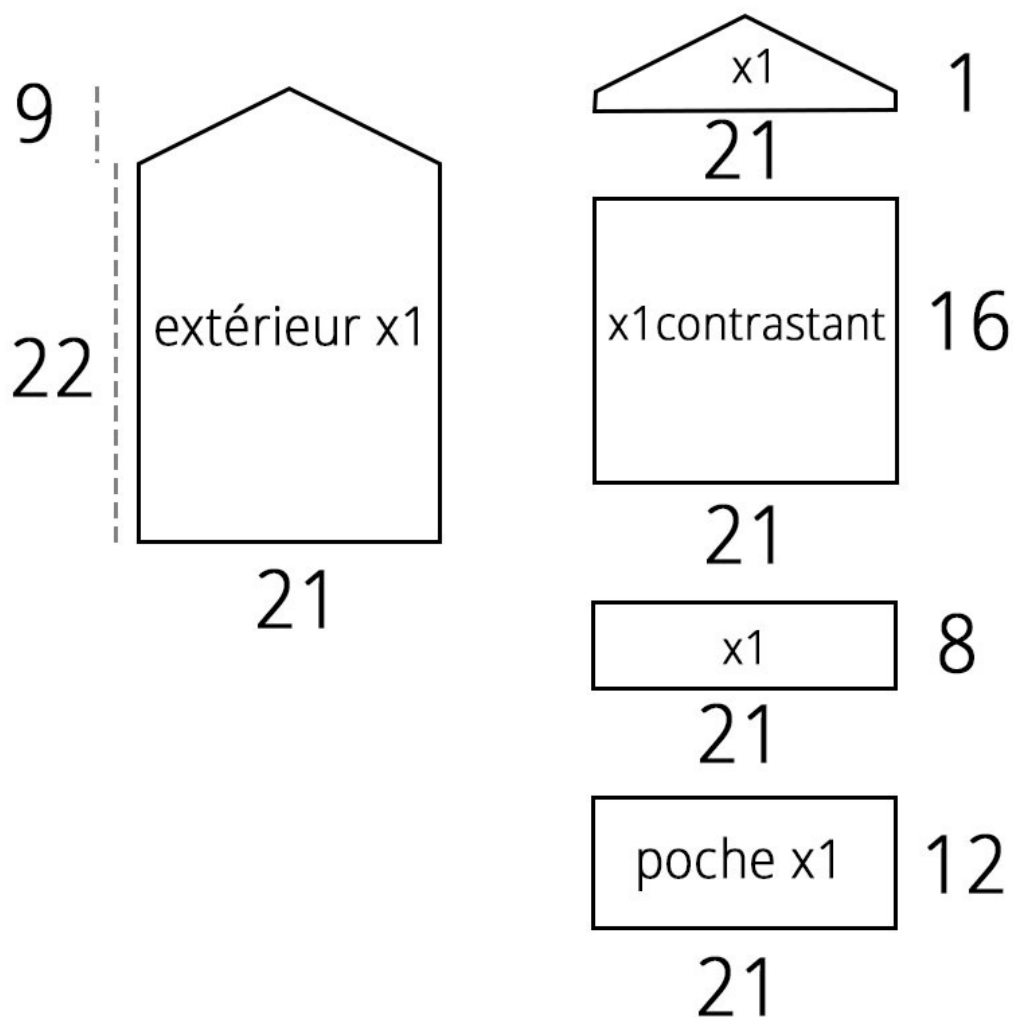

Instructions de montage 



1

Positionnez, endroit contre endroit, le triangle ainsi que le rectangle sur le rectangle contrastant intérieur. Épinglez et piquez à 1 cm. Écartez les coutures au fer à repasser pour aplatir les marges de couture.



2

Si le molleton est thermocollant, positionnez-le sur l'envers de l'assemblage et thermocollez. Si le molleton n'est pas thermocollant, épinglez tout autour de la forme et réalisez une couture de maintien à 0,5 cm du bord.



	4cm	2,5cm	2,5cm	2,5cm	2,5cm	2,5cm	2,5cm
1,5cm							
2cm							
2cm							
2cm							
2cm							
2cm							
2cm							

3

Dans le rectangle central, marquez les repères à l'aide d'une craie tailleur ou d'un stylo effaçable en vous aidant d'une règle japonaise. Il y a six lignes horizontales et six lignes verticales.

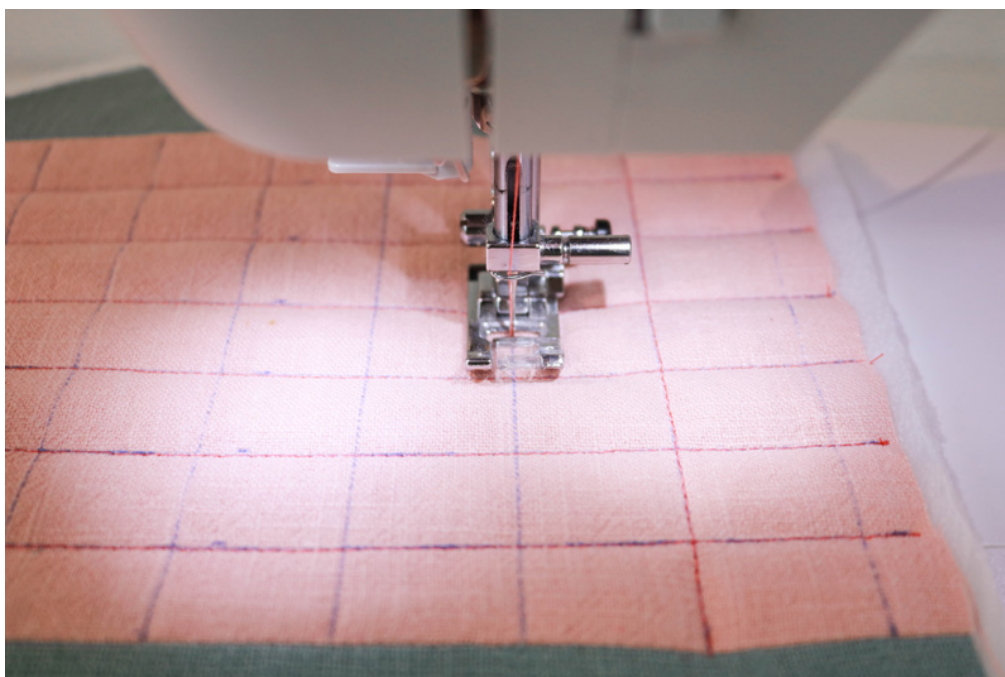

4

À l'aide d'un fil contrastant, réalisez des piqûres droites le long des lignes précédemment marquées. Une fois les lignes terminées, repassez le tissu pour effacer les lignes des repères.



5

Pliez en deux dans le sens de la hauteur, envers contre envers, le rectangle de tissu imprimé pour la poche, et marquez le pli au fer à repasser.



6

Tracez des lignes verticales espacées de 7 cm sur la poche. Positionnez ce rectangle sur le bas du tissu intérieur, pliure vers le haut, bords francs de la poche contre bords francs du tissu intérieur. Épinglez la poche et réalisez des piqûres droites le long des lignes précédemment tracées ainsi que sur les trois côtés à 0,5 cm du bord, pour la maintenir en place.



7

Cela forme ainsi plusieurs petites poches dans lesquelles vous pourrez glisser vos boîtes d'aiguilles.



8

Écrivez à l'aide d'un stylo-feutre spécial textile les indications sur chaque emplacement, comme cela est présenté sur la photo. Repassez ensuite, selon les indications du fabricant, pour fixer le feutre et éviter qu'il s'efface avec le temps.



9

Placez l'extrémité du ruban (ou cordon) sur la pointe de la pochette, endroit contre endroit, épinglez et réalisez une piqûre de maintien à 0,5 cm du bord.

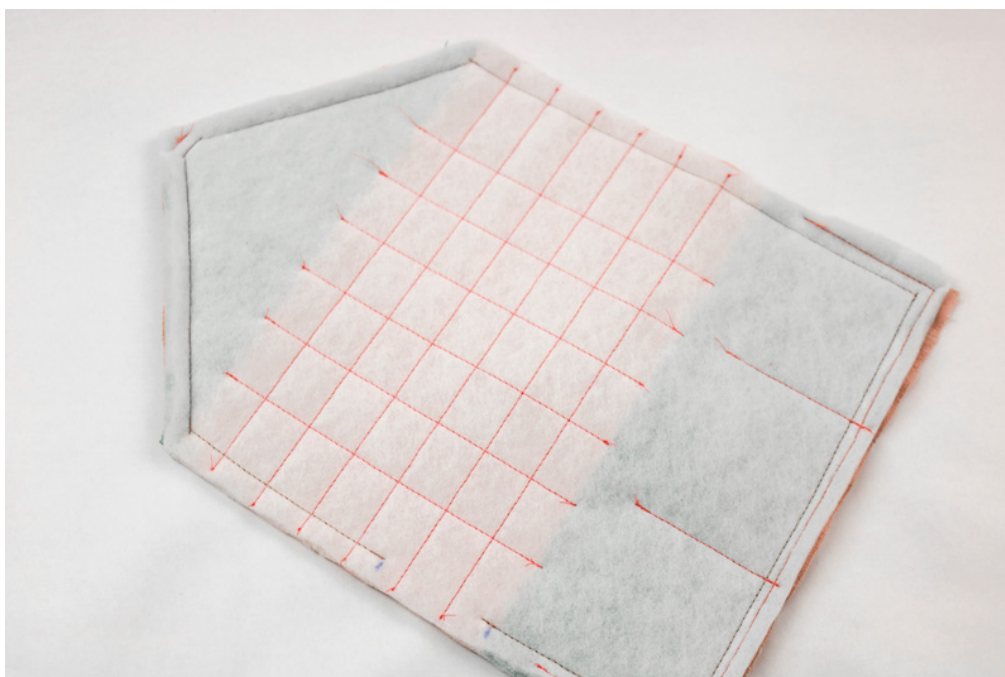

10

Superposez les pièces extérieures et intérieures, endroit contre endroit. Épinglez et réalisez une couture à 1 cm tout autour des pièces en laissant une ouverture de 6 cm sur l'un des côtés.

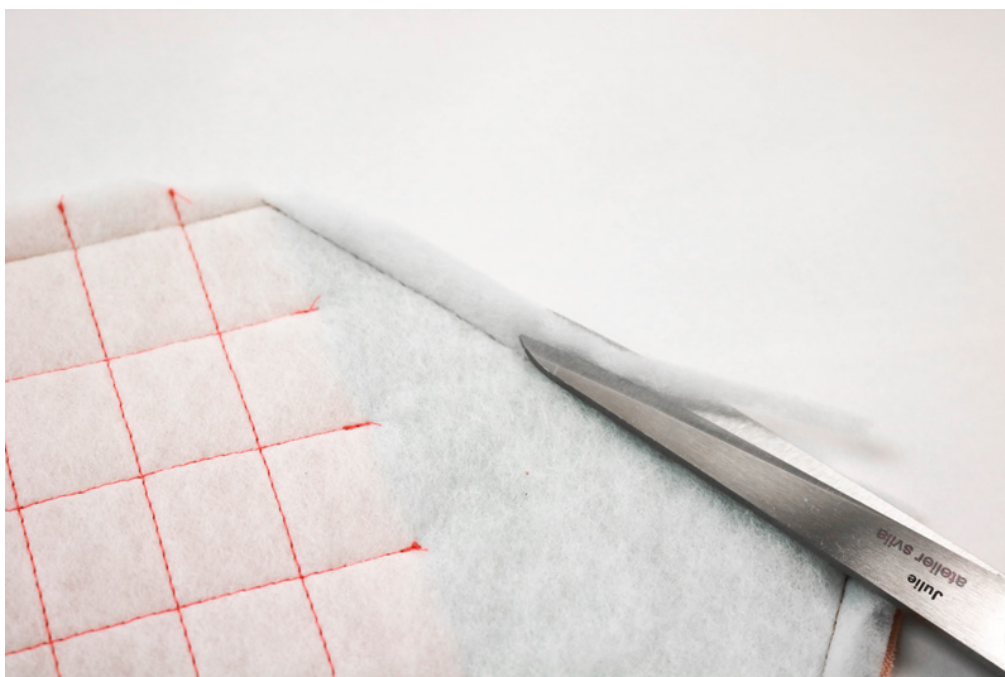

11

Dégarnissez les angles et les bords molletonnés de la pochette.

Voir Dégarnir un angle



12

Retournez la pochette sur l'endroit par l'ouverture laissée précédemment. Repassez la pochette pour aplatir les coutures.



13

Refermez l'ouverture laissée en réalisant un point glissé à la main.

Voir Point glissé (couture à la main).



14

Vous pouvez plier la pochette en trois pour la refermer à l'aide du cordon.



Poids de couture

Les poids de couture, disposés régulièrement sur le tissu, permettent de découper une pièce de patron en évitant qu'elle bouge lors de la coupe. Très pratiques, surtout si vous utilisez un cutter rotatif pour couper le tissu ou que le tissu est trop fin et pourrait s'abîmer avec des épingles. Vous pourrez collectionner vos poids de couture en forme de feuilles et modifier leur forme selon vos envies !

Matériel

- 20 cm × 20 cm : tissu coton ou lin viscose
- Du rembourrage lourd (sable ou riz)
- Aiguille machine universelle 70
- Aiguille à coudre à la main
- Fil assorti

Techniques utilisées

- Dégarnir un angle, [voir ici](#)
- Cranter une marge de couture, [voir ici](#)
- Point glissé (couture à la main), [voir ici](#)



Instructions de coupe

Pliez le tissu en deux et reproduisez dessus le schéma. La forme de la feuille peut varier un peu, toutes les formes sont dans la nature ! Coupez la pièce en double afin que les deux morceaux soient bien identiques.

Les marges de couture sont comprises.

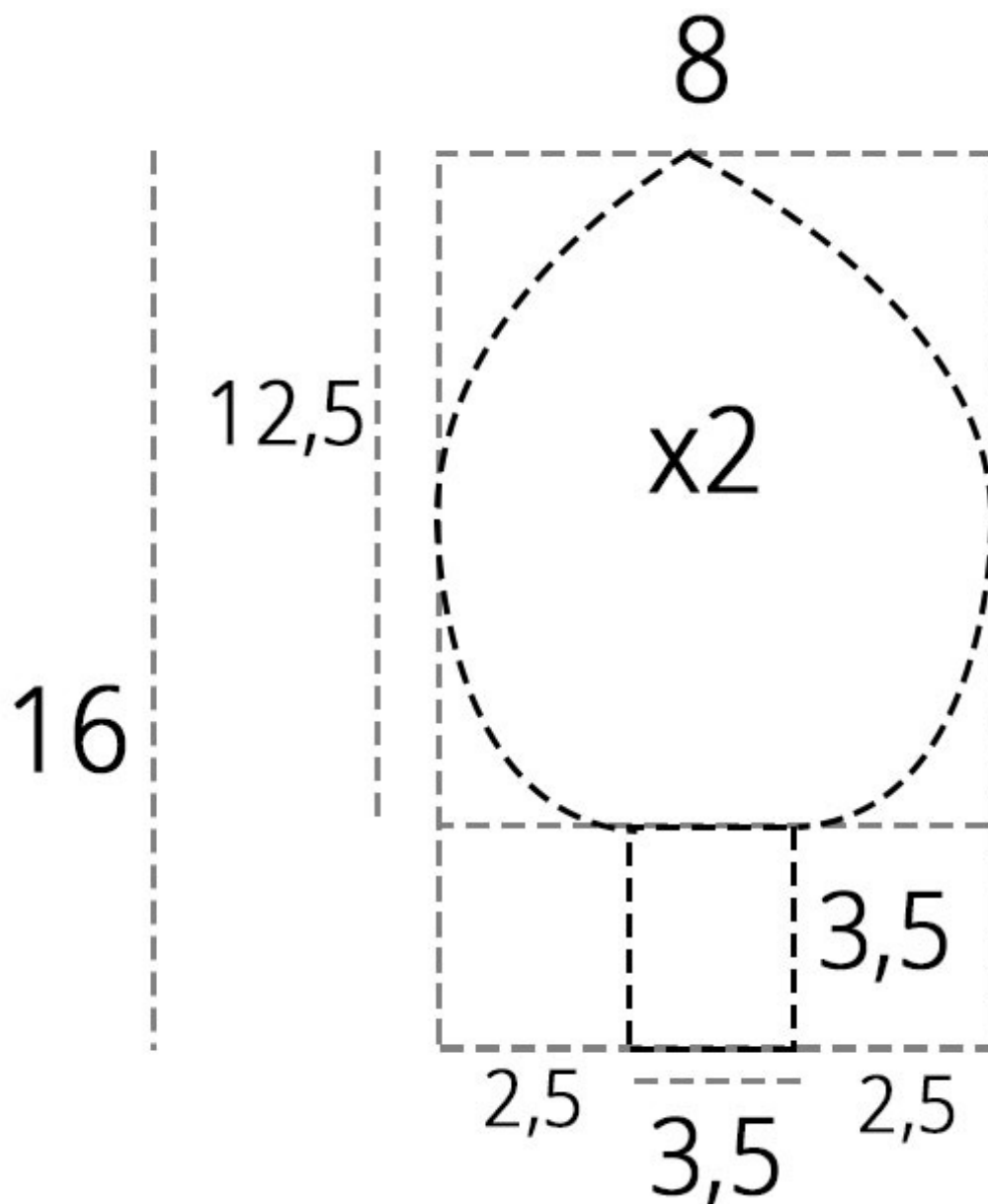

Instructions de montage

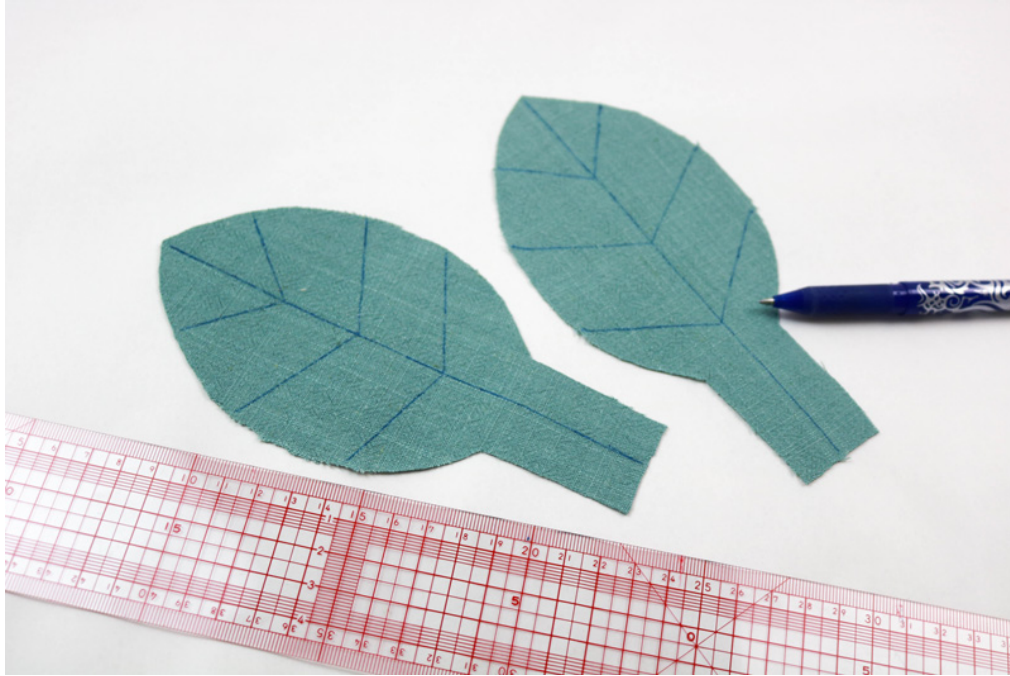

1

Tracez sur les deux pièces des lignes à l'aide d'une règle pour imiter les lignes de nervures des feuilles.



2

Piquez au point droit en suivant les lignes précédemment tracées. Lorsque vous changez de direction, piquez l'aiguille dans le tissu, soulevez le pied presseur, tournez le tissu, puis baissez le pied presseur et recommencez à coudre.

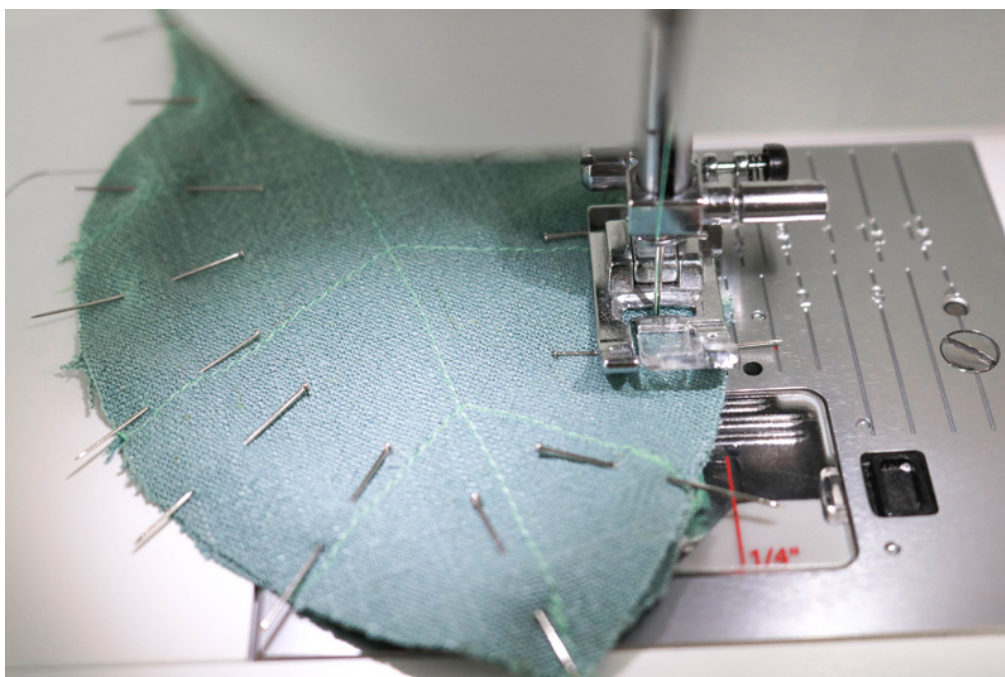

3

Superposez, endroit contre endroit, les deux formes et épinglez tout autour. Réalisez une couture à 1 cm du bord en suivant les arrondis et en laissant une ouverture de 3 cm au niveau de la queue de la feuille. Pour coudre en arrondi, ralentissez la vitesse de la machine et accompagnez le tissu avec vos mains.

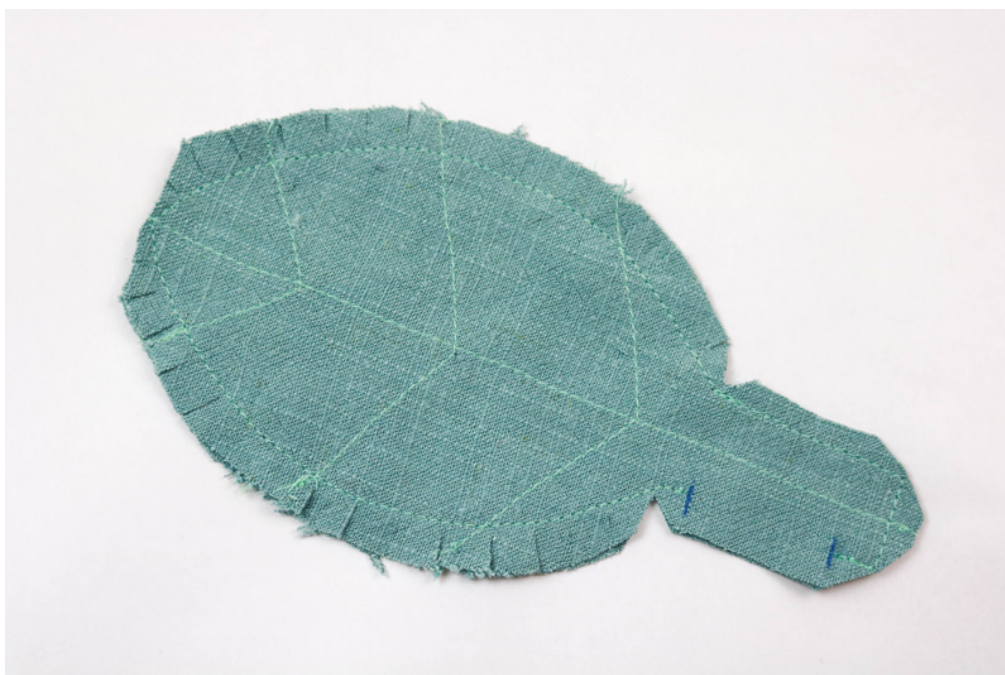

4

Dégarnissez les angles et crantez la marge de couture.

Voir Dégarnir un angle et Cranter une marge de couture, voir ici et ici.

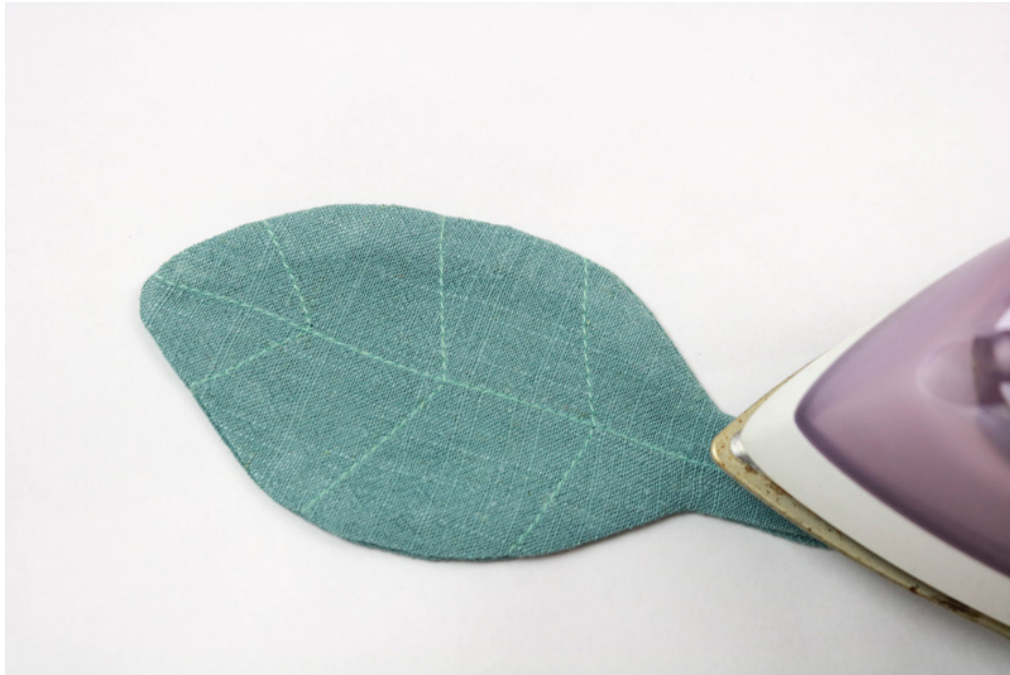

5

Retournez la feuille sur l'endroit à l'aide de l'ouverture laissée précédemment. Repassez la feuille pour aplatir les coutures



6

À l'aide d'un petit entonnoir ou d'une feuille de papier roulée en entonnoir, remplissez la feuille de sable fin ou de riz.



7

Une fois la feuille remplie, refermez l'ouverture laissée avec un point glissé à la main.

Voir Point glissé (couture à la main).



8

Pour terminer et donner du volume à votre feuille, réalisez quelques points à la main le long de la ligne centrale de la feuille.

Vous pouvez coudre plusieurs feuilles pour obtenir une petite collection de poids de couture très pratiques !



Sac à chutes de tissus

On est vite envahi par les chutes de tissus lorsque l'on coud, le sac à chutes devient alors indispensable pour garder un atelier bien rangé et propre ! Très pratique, il peut aussi avoir du style comme celui-ci dans une version pliage japonais avec des tissus contrastants.

Matériel

- 110 cm × 40 cm : tissu en coton ou lin uni
- 110 cm × 40 cm : tissu en coton ou lin imprimé
- 110 cm × 80 cm : entoilage (en option, si les tissus sont trop fins)
- Aiguille machine universelle 70
- Aiguille à coudre à la main
- Fil assorti aux tissus

Techniques utilisées

- Thermocoller un tissu, voir [ici](#)
- Dégarnir un angle, voir [ici](#)
- Point glissé (de couture à la main), voir [ici](#)
- Coudre un ourlet, [voir ici](#)



Instructions de coupe



Découpez deux fois la forme du schéma dans le tissu uni puis deux fois dans le tissu imprimé.

Découpez deux ou quatre fois la forme dans l'entoilage, si l'un des tissus ou les deux sont trop légers.

Découpez un rectangle de 10 cm × 18 cm dans le tissu uni.

Les marges de couture sont comprises.

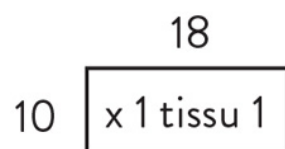
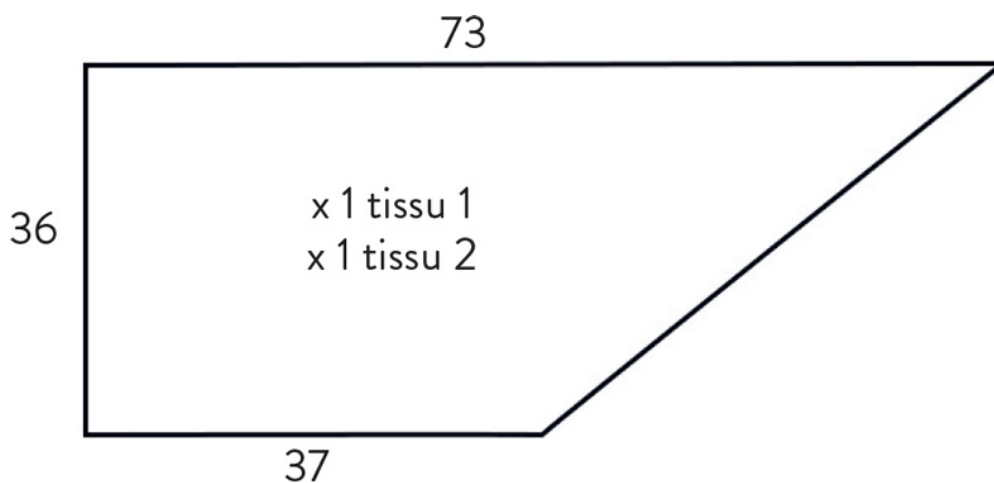

Instructions de montage 



1

Thermocollez les pièces du tissu fin, si besoin.

Voir *Thermocoller un tissu*

Positionnez une pièce du tissu uni et une pièce du tissu imprimé, endroit contre endroit, au niveau de la diagonale. Épinglez et piquez à 1 cm du bord.



2

Ouvrez les coutures au fer à repasser pour aplatir les marges de couture et coupez le petit triangle qui dépasse sur le côté. Répétez la même étape avec les deux autres pièces. Vous obtenez deux assemblages qui forment deux grands rectangles.

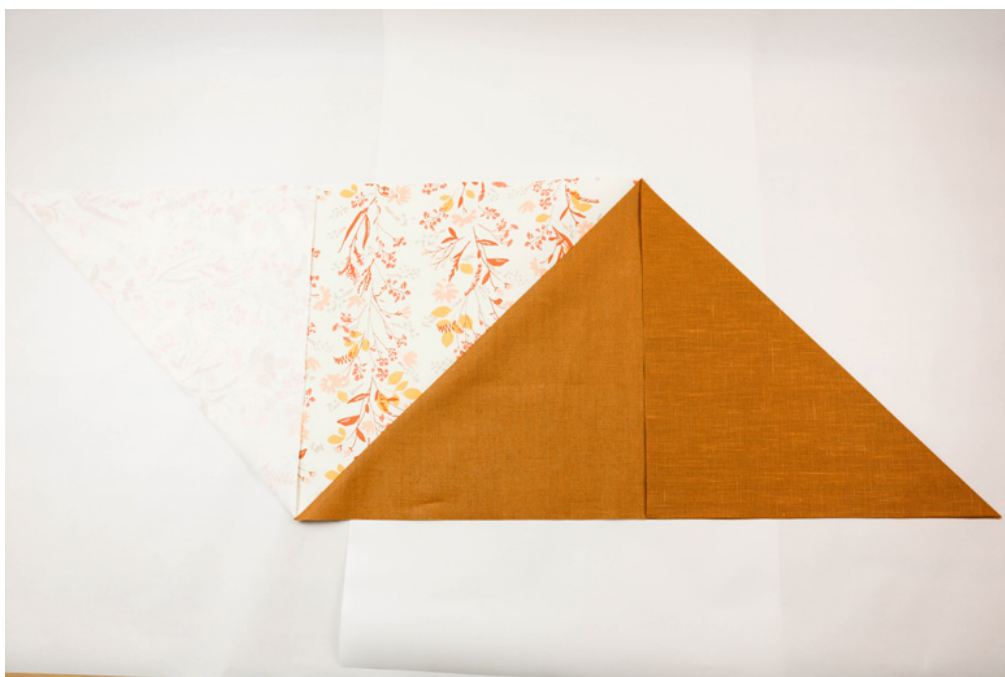

3

Prenez l'un des rectangles et placez-le face à vous, endroit sur le dessus. Repliez, endroit contre endroit, les extrémités comme sur l'image. Sur le côté gauche, repliez l'extrémité vers le haut, et sur le côté droit, repliez l'extrémité vers le bas, en utilisant comme repère les deux extrémités de la couture. Cela forme un parallélogramme.

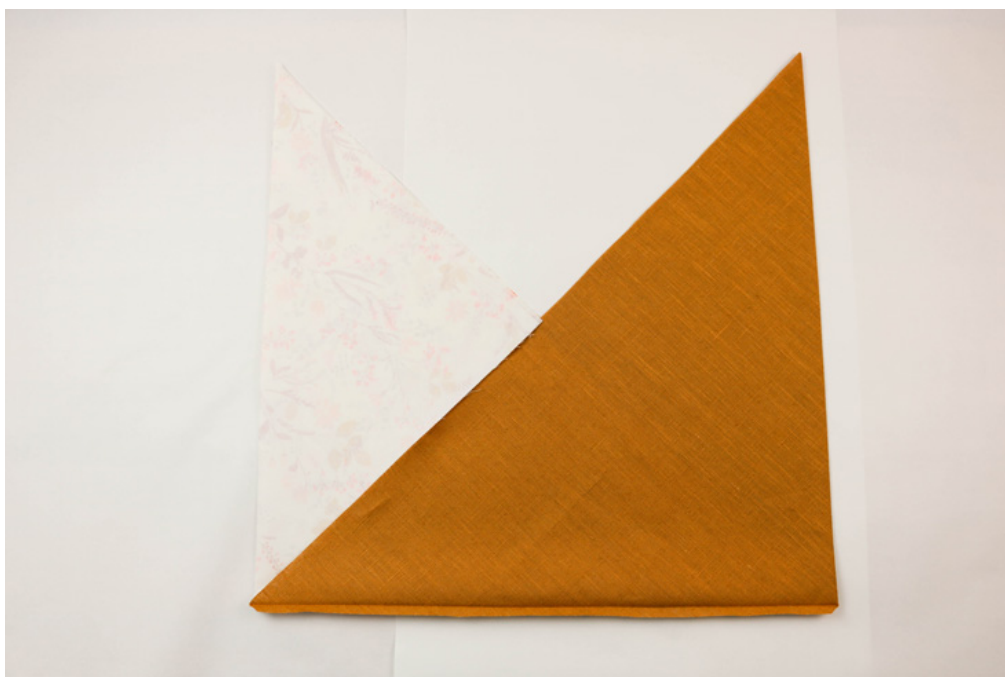

4

Repliez ensuite le long de la couture d'assemblage des deux tissus, endroit contre endroit. Cela forme à présent deux pointes vers le haut (la couture d'assemblage se trouvant en bas).



5

Pincez les bords francs des tissus du dessus du sac, ensemble, endroit contre endroit, et épinglez tout le long en partant de la pointe d'assemblage entre les deux tissus, jusqu'à l'extrémité du tissu. Réalisez une couture à 1 cm. Répétez les mêmes étapes sur l'autre côté du sac. Puis assemblez de la même façon l'autre pièce pour former la doublure du sac. Dégarnissez les angles du bas du sac.

Voir Dégarnir un angle



6

Positionnez la doublure à l'intérieur du sac, endroit contre endroit, en alignant les pointes et les coutures. Épinglez le long des pointes et réalisez une couture à 1 cm tout autour en laissant 10 cm sans couture pour permettre de retourner le sac.



7

Dégarnissez les marges de couture au niveau des pointes et des angles d'assemblage. Retournez le sac sur l'endroit par l'ouverture laissée.



8

Refermez l'ouverture laissée par un point glissé à la main.

Voir Point glissé (couture à la main).

Puis repassez les coutures du sac pour de jolies finitions.



9

Prenez le rectangle de 10 cm × 18 cm et repliez deux fois 1 cm sur les deux petits côtés. Épinglez et réalisez une couture le long du repli.

Voir Coudre un ourlet

Repassez.



10

Pliez en deux le rectangle dans le sens de la longueur, endroit contre endroit. Épinglez et réalisez une couture à 1 cm du bord. Puis ouvrez la couture au fer à repasser. Retournez sur l'endroit le petit tube ainsi créé.



11

Insérez le tube sur l'une des pointes du sac.
Superposez les deux pointes sur 4 cm environ,
épinglez et réalisez une couture pour maintenir
les deux extrémités ensemble.



12

Faites glisser le petit tube le long du sac pour recouvrir l'assemblage des deux pointes. Cela forme à présent l'anse du sac à chutes !



Les tissus

Housse de table à repasser

Coton-lin, imprimé Herb Garden, coloris Natural



Coussin tailleur

Lainage motifs petits chevrons rouille

Popeline de coton bio imprimé *Mix flowers*, coloris Dusty Pink

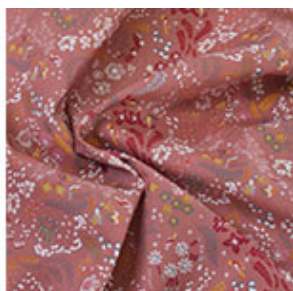

Corbeille de couture

Coton imprimé Primavera Birch, coloris CreamMix
flowers, coloris *Dusty Pink*

Lin lavé sauge



Trousse de couture

Popeline de coton bio imprimé *Mix flowers*, coloris *Dusty Pink*

Popeline de coton bio Dusty Yellow

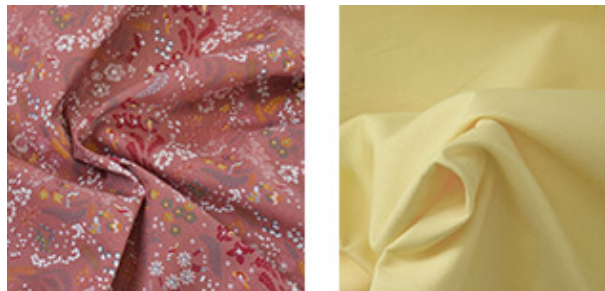

Housse de machine à coudre

Coton imprimé Nature Walk Yellowstone



Organiseur d'atelier

Lin enduit ocre

Lin lavé Dusty Pink

Lin lavé sauge

Coton-lin, imprimé Herb Garden coloris Natural

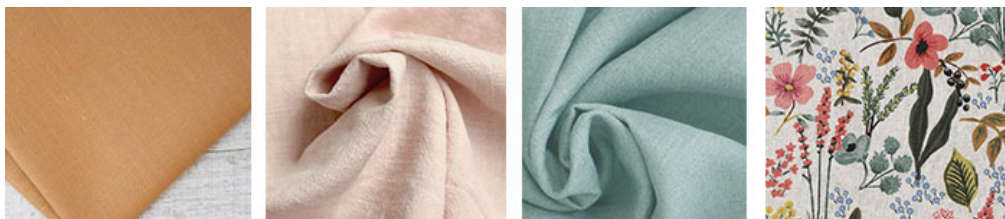

Bracelet à épingles

Coton imprimé Meadow Trinkets

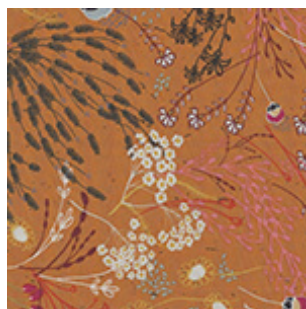

Pochette à aiguilles

Lin lavé Dusty Pink

Lin lavé sauge

Coton imprimé Primavera Birch, coloris Cream



Poids de couture

Lin-viscose moutarde

Lin-viscose Marsala

Lin-viscose vert céladon

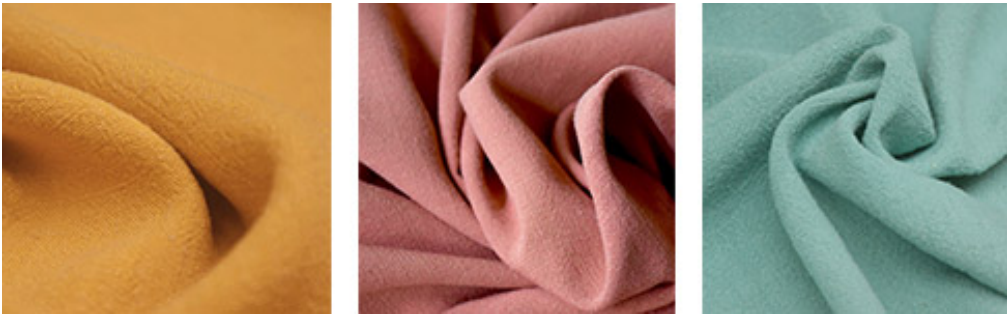

Sac à chutes de tissus

Lin-viscose moutarde

Coton imprimé Nature Walk Yellowstone

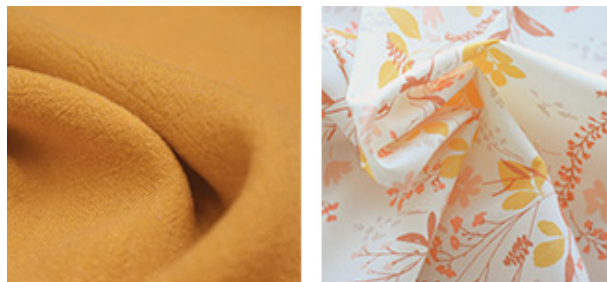

Merci à Cousette pour les magnifiques tissus !

Vous pouvez les retrouver sur
www.cousette.com

Remerciements

Je tiens à remercier toute la communauté couture qui m'a accompagnée et vu grandir depuis plusieurs années à travers mon blog Atelier Svila et toutes mes aventures créatives. Votre soutien est un réel moteur qui me permet de réaliser mes rêves.

Merci aux éditions Mango et particulièrement à Estelle, mon éditrice, qui a cru en moi et m'a confié ce beau projet que j'ai pris énormément de plaisir à réaliser.

Un immense merci à ma meilleure amie, Mélanie, sans qui je n'aurais certainement jamais découvert le monde merveilleux de la couture. Merci à ma famille et à mon mari, qui me soutiennent chaque jour et m'encouragent à aller plus loin dans ma passion.

Merci à l'équipe de Cousette qui a tout de suite été partante pour me suivre dans l'aventure de ce livre et proposer leurs merveilleux tissus.

Et surtout, merci à vous de faire vivre ce livre par vos créations et vos partages.

Julie



Page de copyright

Direction : Guillaume Pô

Direction éditoriale : Tatiana Delesalle

Édition : Estelle Hamm

Direction artistique : Chloé Eve

Photographies : Fabrice Besse

Stylisme : Sonia Roy

Réalisation numérique : Julien Macé

ISBN : 9782317019050

ISBN numérique : 9782317028069

© Mango, 2021

www.mangoeditions.com

Dépôt légal : avril 2021

MANGO
éditions